

Manuale di installazione e configurazione touch screen Domina plus

TS03N
TS03B
TS04
TS05



VISITA IL SITO

WWW.AVE.IT

PER REPERIRE LA DOCUMENTAZIONE TECNICA E IL SOFTWARE DI CONFIGURAZIONE
(AREA "DOWNLOAD – SOFTWARE DI PRODOTTO")

SEE OUR WEB SITE

WWW.AVE.IT

TO FIND THE TECHNICAL DOCUMENTATION AND THE CONFIGURATION SOFTWARE
(AREA "DOWNLOAD - SOFTWARE PRODUCT")

ATTENZIONE:

PER UNA CORRETTA SENSIBILITÀ DEL DISPLAY TOUCH SCREEN RIMUOVERE LA PELLICOLA PROTETTIVA. IL DISPOSITIVO NON DEVE ESSERE ESPOSTO ALLA LUCE DIRETTA DEL SOLE.

CAUTION:

FOR PROPER SENSITIVITY OF THE DISPLAY TOUCH SCREEN PLEASE REMOVE THE PROTECTIVE FILM. THE DEVICE MUST NOT BE EXPOSED TO DIRECT SUNLIGHT.

Prescrizioni Installative Touch Screen Domina PLUS

Corretta Installazione a parete

- Il dispositivo non deve essere esposto direttamente ai raggi solari;
- La temperatura della parete sulla quale viene installato il dispositivo non deve essere superiore a 30°C, questo richiede che nelle zone adiacenti al dispositivo (entrambe le facciate della parete) non siano presenti fonti di calore (ventil-convettori, radiatori, canne fumarie, forni da cucina, ecc);
- La temperatura dell'ambiente in cui è installato il dispositivo deve essere compresa tra 5 e 30°C;
- Per il corretto funzionamento del Touch Screen è necessaria l'installazione di tubi corrugati diametro 32mm che garantiscano un corretto ricircolo dell'aria tra la scatola murata contenente il dispositivo ed il locale in cui è installato.
- I dispositivi art. TS03B e TS03N devono essere installati utilizzando l'apposita cornice distanziale fornita nell'imballo (requisito per avvalersi della garanzia sul prodotto).

Corretta Installazione elettrica

Il cablaggio del dispositivo deve provenire dal basso e le connessioni necessarie sono:

- Il collegamento della linea AVEbus (solo per Touch Screen in modalità server) deve essere realizzato mediante cavo art. CVAVEbus (coppia Verde + Nero);
- Il collegamento dell'alimentazione 12Vcc deve provenire da un alimentatore dedicato (art. 53ABAUX12V) utilizzando cavo di sezione adeguata in funzione delle distanze e dell'assorbimento elettrico (requisito minimo 2x1,5mm²). La normativa vigente richiede che la linea di alimentazioni di questi dispositivi informatici non sia superiore a tre metri. In entrambe i casi si raccomanda l'utilizzo di linea dedicata da alimentazione protetta da UPS;
- L'alimentazione dei Touch Screen deve rigorosamente essere tra 12Vcc e 13Vcc, tale tensione deve essere regolata a vuoto prima della connessione del dispositivo stesso.
- Il collegamento alla centrale antintrusione art. AF998EXP (mediante interfaccia art.TSINT01) deve essere diretto dal touch screen, realizzato in tubatura dedicata e utilizzando cavo art. CVAVEBUS. La distanza massima è di 10m (schermatura collegata al neutro della batteria collocata nella centrale antifurto);
- Il collegamento LAN tra i vari dispositivi deve essere realizzato con cavo e cablaggio secondo Standard TIA / EIA 568B;

Si raccomanda la predisposizione del collegamento internet per usufruire del servizio di teleassistenza durante il periodo di garanzia del prodotto (vedi note ed avvertenze di garanzia riportate sul catalogo commerciale).

Installation Requirements of DOMINA Plus Touch Screen

Proper wall mounted installation

- *The device must not be exposed to direct sunlight;*
- *The temperature of the wall where you install the device must not be higher than 30 ° C, thus in the areas adjacent to the device (both sides of the wall) there must not be sources of heat (fan coils, radiators, flues , kitchen ovens, etc.);*
- *The temperature of the room where the device is installed must be between 5 and 30°C;*
- *The touch screen requires the installation of ducts of 32mm diameter to ensure air circulation between the wall mounted box containing the device and the room where it is installed.*
- *The devices TS03B and TS03N must be installed using the appropriate metal grid supplied in the package (if you don't use it, you invalidate the warranty of the product).*

Proper electric installation

The wiring cable of the device must come from the bottom and the necessary connections are:

- *The connection to the AVEbus line (only for the server touch screen) must be realized via a shielded and twisted cable (code CVAVEbus (pair Green + Black);*
- *The power supply (12Vdc) must come from a dedicated power supply (art. 53ABAUX12V). You have to use a cable of adequate size according to the distance and the power consumption (minimum 2x1, 5mm²). Current legislation requires that the line of power supplies of these computing devices is not more than three meters. Anyway, we recommend the use of dedicated line to supply protected by a UPS;*
- *The power supply of Touch Screen must be rigorously between 12Vdc and 13Vdc, this voltage value must be set with no load on the power supply before connecting the device itself.*
- *The connection to the antitheft control unit (code AF998EXP) via the interface art.TSINT01 must be directed from the touch screen. You have to use a shielded and twisted cable (code CVAVEBUS) and a . The maximum distance allowed between the touch screen and the antitheft central unit is 10m (shield connected to the neutral of the battery placed in the antitheft control unit);*
- *LAN connection between the devices must be made using cable and wiring according to Standard TIA / EIA 568B;*

We recommend you to arrange internet connection to take advantage of remote assistance service during the warranty period of the product (see notes and warnings written in our general short-form catalogue).

Schema di installazione Installation diagram

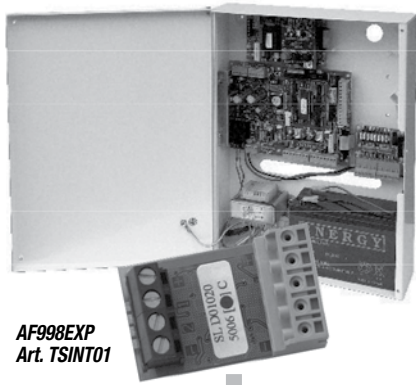

AF998EXP
Art. TSINT01

DOMINA

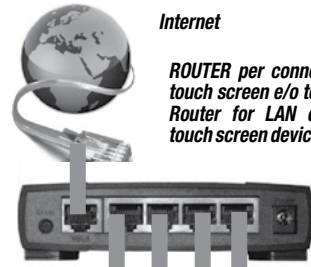

Internet

ROUTER per connessione LAN ad altri touch screen e/o telecamere IP.
Router for LAN connection to other touch screen device and / or IP cameras.

Utilizzare cavo schermato e twistato (art. CVAVEBUS)
Use only shielded and twisted cable (code CVAVEBUS)

Utilizzare cavo schermato e twistato (art. CVAVEBUS)
Use only shielded and twisted cable (code CVAVEBUS)

LAN (CAT.5)
TIA / EIA 568B

RS232C
MAX 10 m
COM 1

AVEbus



IP Cam

12V cc

Touch Screen
SLAVE

Touch Screen
SLAVE

12Vcc 1,5 A da alimentatore dedicato (AVE art. 53ABAUX12)
Connection to a dedicated power supply (12Vdc 1,5 - AVE code 53ABAUX12)



12V cc

12V cc

12Vcc 1,5 A da alimentatore dedicato (AVE art. 53ABAUX12)
Connection to a dedicated power supply (12Vdc 1,5 - AVE code 53ABAUX12)

12Vcc 1,5 A da alimentatore dedicato (AVE art. 53ABAUX12)
Connection to a dedicated power supply (12Vdc 1,5 - AVE code 53ABAUX12)

Connessione RJ45
RJ45 Connection

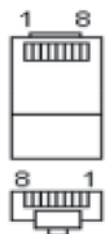

TIA/EIA 568B Wiring

1		White and Orange
2		Orange
3		White and Green
4		Blue
5		White and Blue
6		Green
7		White and Brown
8		Brown

Connessione alla centrale AF998EXP
Connection to the central AF998EXP

Connettore in dotazione da inserire in COM1
Supplied connector to be plugged in COM1

Interfaccia TSINT01 da inserire nel centrale AF998EXP
Interface TSINT01 to be plugged in the AF998EXP central unit

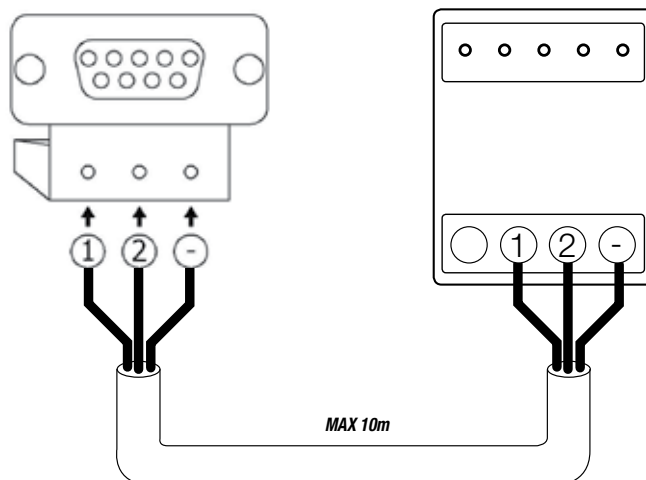

PRIMA DI INSTALLARE SISTEMI E AUTOMATISMI È VIVAMENTE CONSIGLIABILE FREQUENTARE UN CORSO DI FORMAZIONE, OLTRE LA LETTURA ATTENTA DELLE ISTRUZIONI
BEFORE INSTALLING ANY AUTOMATION SYSTEMS IT IS RECOMMENDED TO ATTEND A TRAINING COURSE AND READ THE INSTRUCTIONS CAREFULLY.
AVANT D'INSTALLER SYSTÈMES ET APPAREILLAGES D'AUTOMATISATION, IL EST FORTEMENT RECOMMANDÉ D'ASSISTER À UN COURS DE FORMATION ET DE LIRE ATTENTIVEMENT LES INSTRUCTIONS.
ANTES DE INSTALAR LOS SISTEMAS AUTOMATIZADOS ES MUY RECOMENDABLE ASISTIR A UN CURSO DE FORMACIÓN, MÁS ALLÁ DE LA LECTURA CUIDADOSA DE LAS INSTRUCCIONES.

NOTE

Per la durata e le condizioni di garanzia dei singoli prodotti vedasi www.ave.it e il catalogo commerciale vigente.

I prodotti devono essere commercializzati in confezione originale, in caso contrario al rivenditore e/o installatore è fatto obbligo di applicare e di trasmettere all'utilizzatore le istruzioni che accompagnano il prodotto e/o pubblicate su www.ave.it e sul catalogo commerciale vigente.

I prodotti AVE sono prodotti da installazione. Vanno installati da personale qualificato secondo le normative vigenti e gli usi, rispettando le istruzioni di conservazione, d'uso e di installazione di AVE S.p.A.

Si richiede inoltre il rispetto delle condizioni generali di vendita, note, avvertenze generali, avvertenze garanzie, reclami e avvertenze tecniche per l'installatore riportate su www.ave.it e sul catalogo commerciale vigente.

NOTES

For duration and warranty conditions regarding the single products, please visit www.ave.it and see the current commercial catalogue.

Products shall be sold in the original packaging otherwise the dealer and/or installer has the obligation to apply and submit the instructions provided alongside the product and/or published in www.ave.it and on the current commercial catalogue to the user.

Ave products are installation products. They should be installed by skilled personnel in compliance with the laws in force and uses, in accordance with the AVE S.p.A. storage, use and maintenance instructions.

Installers are also required to meet the general sales conditions, notes, general warnings, warranty conditions, claims and technical instructions indicated in www.ave.it and in the current commercial catalogue.

NOTES

Pour la durée et les conditions de garantie de chacun des produits, veuillez consulter le site www.ave.it et le catalogue commercial en vigueur.

Les produits doivent être commercialisés dans l'emballage d'origine. Dans le cas contraire, le revendeur et/ou l'installateur sont obligés d'appliquer et de transmettre à l'utilisateur les instructions qui accompagnent le produit et/ou qui sont publiées sur www.ave.it et sur le catalogue commercial en vigueur.

Les produits AVE sont des produits d'installation. Ils doivent être installés par des personnes qualifiées conformément aux normes en vigueur et aux usages, en respectant les instructions de conservation, d'utilisation et d'installation d'AVE S.p.A.

De plus, il faut que soient respectées les conditions générales de vente, les notes, les consignes générales, les consignes sur la garantie, les réclamations et les consignes techniques pour l'installateur indiquées sur le site www.ave.it et sur le catalogue commercial en vigueur.

NOTAS

Para obtener información sobre la duración y las condiciones de garantía de cada uno de los productos, consulte el sitio www.ave.it y el catálogo comercial vigente.

Los productos deben ser comercializados en su embalaje original; de lo contrario, el vendedor y/o instalador deberá aplicar y transmitir al usuario las instrucciones que acompañan al producto y/o que se encuentran publicadas en el sitio www.ave.it y en el catálogo comercial vigente.

Los productos AVE son artículos que requieren instalación. La misma debe ser efectuada por personal cualificado, conforme a las normativas vigentes y a los usos, respetando las instrucciones de conservación, uso e instalación establecidas por AVE S.p.A.

Asimismo, es necesario respetar las condiciones generales de venta, notas, advertencias generales o de garantía, reclamos y advertencias técnicas para el instalador detalladas en el sitio www.ave.it y en el catálogo comercial vigente.

Elettricità
Evoluta

dal 1904



ave
International Trademark
registration n°
327040 - 942905 - 330600