

VI2F-PIT5WF POSTAZIONE INTERNA CON TOUCH SCREEN 5" WI-FI GAMMA 2 FILI V44 EASY



1) Generali

Il dispositivo VI2F-PIT5WF è una postazione interna audio/video del sistema videofonico 2 fili AVE V44 EASY. Le funzioni e le caratteristiche sono:

Audio/Video/Pulsanti:

- Touch screen orizzontale 5";
- Vivavoce;
- Pulsanti touch: apertura varchi, tacitazione, visualizzazione telecamere;

Segnalazioni:

- Chiamata persa;
- Porta aperta;
- Tacitazione suoneria attiva;
- Sblocco automatico elettroserratura.

Funzioni videofoniche:

- Risposta ad una chiamata;
- Visualizzazione telecamere analogiche mediante apposita interfaccia VI2F-CAM;
- Gestione campanello ausiliario fuori porta
- Gestione n.4 varchi
- Interfono nello stesso appartamento o intercomunicante tra appartamenti differenti

Gestione remota tramite APP AVE VIDEO V44

2) Dichiarazione di conformità

Il dispositivo VI2F-PIT5WF è conforme alle seguenti normative:

- EN 62820-1-1:2016 Sistemi interfonici per edifici - Parte 1-1: Requisiti di sistema - Generale grado2
- RoHS direttiva 2011/65/EU;
- REACh regolamento (CE) N. 1907/2006;
- RED direttiva 2014/53/EU (solo dove applicabile): Il testo completo della dichiarazione di conformità UE è disponibile al seguente indirizzo Internet: www.ave.it

3) Installazione, posizionamento e fissaggio

Il dispositivo deve essere installato a un'altezza di 1,5m da terra su scatola 3 moduli (vedi immagine 2 all'ultima pagina del foglio d'istruzioni), precedentemente murata orizzontalmente o verticalmente. Avvitare le viti in dotazione per fissare la staffa di supporto alla scatola. Terminato il cablaggio, allineare le fessure nella parte posteriore del monitor ai ganci del supporto e far scorrere il dispositivo leggermente verso il basso (vedi immagine 3 all'ultima pagina del foglio d'istruzioni).

Il sistema videofonico Ave è conforme alle più severe norme di prodotto sia per i requisiti prestazionali e sicurezza sia per la conformità alle prove ambientali relative. Inoltre contiene funzioni evolute di videosorveglianza (attivabili in fase di installazione dell'impianto) che potrebbero essere soggette al Regolamento 679/2016 ("GDPR") e il Provvedimento Generale del Garante sulla videosorveglianza dell'8 aprile 2010. Poiché tali indicazioni fissano specifici obblighi a tutela della riservatezza richiamiamo attenzione a che l'installazione venga effettuata secondo leggi e decreti vigenti in materia di "privacy".

4) Collegamenti

Di seguito sono riportati il significato dei morsetti di collegamento e del dip-switch posti nella parte posteriore del dispositivo:

1 - ALIMENTAZIONE AUSILIARIA

Terminale 1	DC+
Terminale 2	DC-

2 - BUS 2 FILI

Terminale 1	BUS A
Terminale 2	BUS B

3 - CAMPANELLO (cavetto fornito a corredo del dispositivo)

Terminale 1	Ingresso campanello
Terminale 2	GND

4 - DIP SWITCH

DIP 1	ON= dispositivo Master OFF= dispositivo Slave
DIP 2	RC di terminazione linea. ON se il dispositivo è l'ultimo della linea, diversamente lasciare in OFF
DIP 3	Riservato
DIP 4	ON = alimentazione proveniente esclusivamente da sorgente ausiliaria (connettore POWER dedicato). Al mancare della tensione il dispositivo si spegnerà. OFF: alimentazione proveniente prioritariamente da sorgente ausiliaria (connettore POWER dedicato). Al mancare della tensione il dispositivo spegnerà il monitor (eventualmente acceso) e commuterà automaticamente l'alimentazione sul bus. Al tocco di un pulsante o del touch screen il dispositivo tornerà pienamente funzionante, alimentandosi da bus. Al rientro della tensione ausiliaria l'alimentazione del dispositivo tornerà a essere da questa sorgente.

5) Funzioni associate ai pulsanti

SIMBOLO	SIGNIFICATO
	CORNETTA RISPOSTA CHIAMATA Premere per accedere all'interfaccia di comunicazione e per rispondere/concludere una chiamata. La pressione durante lo stand-by consente l'accesso alla pagina di selezione della suoneria.
	MUTE Una breve pressione attiva/disattiva la tacitazione della suoneria di chiamata (il LED in corrispondenza dell'icona si illuminerà più intensamente). La pressione prolungata propagherà ad eventuali altre stazioni slave dello stesso appartamento l'attivazione/ disattivazione della tacitazione.
	PORTA Apertura varco collegato al relè a contatto pulito della postazione visualizzata durante il funzionamento. Pressione breve: apertura varco #2 - Pressione 3 sec: apertura varco #4.
	CHIAVE Apertura varco collegato al relè in potenza della postazione visualizzata durante il funzionamento. Pressione breve: apertura varco #1 - Pressione 3 sec: apertura varco #3.
	OCCHIO Apre il collegamento audio-video con la postazione esterna. Premendo nuovamente il pulsante sono visualizzate le altre postazioni esterne o eventuali telecamere aggiuntive.
	ACCESSO CONFIGURAZIONE Accesso al menu di configurazione del dispositivo.

6) Prima accensione

Il dispositivo può essere alimentato direttamente dal BUS 2 fili o mediante un alimentatore stabilizzato 30 Vcc (art. VI2F-ALI600MA) collegato all'apposito morsetto d'alimentazione ausiliaria.

Alla prima accensione, o dopo un ripristino dei parametri di fabbrica, sull'LCD sarà visualizzata la pagina di selezione lingua: dopo aver effettuato la scelta sarà visualizzata la home page del dispositivo.

Nota: se non viene selezionata alcuna lingua, dopo 1 minuto sarà selezionata in automatico la lingua inglese.

7) Home page

La home page del dispositivo può essere suddivisa in differenti capitoli:

- **Info sistema:** parte riservata alle informazioni generali del dispositivo e alle previsioni metereologiche.
Informazioni meteo: previsioni metereologiche. Il dispositivo, se collegato ad internet, può mostrare le previsioni Meteo di quattro giorni consecutivi, messe a disposizione dal servizio Ilmeteo.it. Le informazioni meteo disponibili sono: previsione meteo, temperatura minima, temperatura massima e temperatura attuale del luogo desiderato. Per selezionare la città per la quale si desidera visualizzare le previsioni meteo:

1. Premere i 3 puntini in alto a destra
2. Inserire il nome della località desiderata
3. Premere "Conferma"

La città di default visualizzata dal dispositivo è Roma. Il dispositivo fornisce, inoltre, data ed ora dell'ultimo aggiornamento eseguito.

• Comandi

Intercom: attivazione della chiamata intercomunicante tra differenti appartamenti. Nell'angolo in alto a destra della pagina è presente il pulsante "chiamata interna" mediante il quale è possibile avviare una chiamata interfono a tutti i monitor e cornette all'interno dell'appartamento.

Relè: menu per la gestione di relè ausiliari art. VIP-RELAY (non forniti con il prodotto);

Registro chiamate: storico del registro delle chiamate ricevute;

Messaggio vocale: la funzione consente il salvataggio di un messaggio vocale sul dispositivo.

Sorveglianza: visualizzazione delle telecamere delle postazioni esterne o telecamere IP associate al sistema;

• **Menu di configurazione:** premendo sul pulsante in alto a sinistra (menu hamburger) della home page del dispositivo è possibile accedere ad un menu per accedere a varie funzionalità. Dal menu è possibile effettuare le seguenti operazioni:

Pulsante 1 - tacitazione della suoneria; l'attivazione della tacitazione è evidenziata con l'icona di un altoparlante sbarrato nell'angolo in alto a destra della home page;

Pulsante 2 - pulizia LCD: premendo il pulsante l'LCD viene bloccato per 30 secondi durante i quali è possibile procedere alla pulizia dello stesso.

Attenzione: utilizzare un panno inumidito per la procedura di pulizia dell'LCD del dispositivo; non utilizzare detersivi o altri prodotti "aggressivi".

Pulsante 3 - blocca schermo: premendo il pulsante, l'LCD del dispositivo viene bloccato. Una pressione sull'LCD sblocca il dispositivo.

Pulsante 4 - riavvio: riavvio del dispositivo.

Pulsante 5 - Wi-Fi: premendo il pulsante si accede alla pagina di configurazione della rete Wi-Fi del dispositivo.

Pulsante 6 – display: accesso ai parametri di configurazione del display.

Dal menu è, inoltre, possibile accedere a tutti i sotto menu ed a tutti i parametri del dispositivo premendo sul pulsante impostazioni:

Pulsante 7 – Impostazioni: accesso ai parametri di configurazione del sistema. All'interno del menu di configurazione, l'accesso ai sottomenu contenenti i parametri più critici è protetto da password.

8) Menu impostazioni

Premendo il pulsante "Impostazioni" si ha accesso ai vari menu di configurazione dei parametri del dispositivo:

• **Data e ora:** menu di configurazione della data e dell'ora del dispositivo. Data ed ora possono essere impostate manualmente oppure, se il dispositivo è collegato ad internet, consentire l'aggiornamento automatico delle stesse. L'aggiornamento automatico di data ed ora inibisce la configurazione manuale delle stesse.

Sincronizzazione automatica: se il dispositivo è connesso ad internet, data ed ora sono automaticamente sincronizzati.

Ora legale: il pulsante esegue il passaggio da ora solare ad ora legale e viceversa.

Formato 12 ore: visualizzazione dell'orario mostrato dal dispositivo con formato 12 ore o 24 ore.

NTP Server: server dal quale viene letta l'ora automaticamente (non modificare l'impostazione).

Fuso orario: fuso orario del luogo in cui è installato il dispositivo.

• **Lingua:** menu per la configurazione della lingua di sistema. Scegliere la lingua desiderata e ritornare alla Home page mediante il pulsante ESCI

• **Display:** pagina di configurazione delle impostazioni del display.

Luminosità: scorrendo il cursore verso sinistra la luminosità del display diminuisce, scorrendo verso destra la luminosità del display aumenta.

Luminosità dei pulsanti: il parametro gestisce la retroilluminazione dei pulsanti sul fronte del dispositivo. I livelli di luminosità disponibili sono 5: livello 0 retroilluminazione spenta, livello 4 retroilluminazione massima.

Tema: parametro di impostazione della interfaccia utente del dispositivo. È possibile selezionare 4 differenti colorazioni dell'interfaccia utente. I menu ed i parametri del prodotto non sono influenzati dal tema scelto.

Screensaver: selezione dell'immagine dello screensaver utilizzata dal dispositivo.

Ritardo screensaver (sec): secondi trascorsi i quali si attiva lo screensaver. Premendo i pulsanti + e - è possibile aumentare o diminuire il tempo d'attesa.

Durata (min): minuti trascorsi i quali lo schermo del dispositivo viene spento. I secondi vengono conteggiati dall'accensione dello screensaver.

Blocco schermo con Password: attivazione della funzione blocca schermo contestualmente allo screensaver. La funzione blocca schermo obbliga l'utilizzatore ad inserire la password per sbloccare il dispositivo (la password deve essere impostata nell'apposito menu successivamente riportato).

• **Audio:** configurazione delle segnalazioni sonore emesse dal dispositivo. Per tutti i parametri è

possibile aumentare o diminuire il volume della segnalazione facendo scorrere il corrispettivo cursore verso sinistra (diminuisce il volume del suono) o verso destra (aumenta il volume del suono).

Volume tasti: premendo sui pulsanti + e - è possibile aumentare o diminuire il suono emesso alla pressione dei tasti.

Postazione esterna: premendo sui pulsanti + e - è possibile selezionare tra varie melodie proposte dal dispositivo, quella emessa quando una chiamata è in arrivo dalla postazione esterna.

Altro: premendo sui pulsanti + e - è possibile selezionare la melodia che il dispositivo emette con ogni altra segnalazione d'allarme.

Campanello: premendo sui pulsanti + e - è possibile selezionare tra varie melodie proposte dal dispositivo, quella emessa quando una chiamata è in arrivo dalla postazione esterna.

• **Wi-Fi:** menu di attivazione e configurazione della scheda Wi-Fi del dispositivo.

Wi-Fi: pulsante di accensione/spegnimento della rete Wi-Fi del dispositivo.

Reti disponibili: lista delle reti rilevate dal dispositivo. Premendo sul pulsante "informazioni" sono visualizzate le informazioni della rete Wi-Fi in oggetto ed è possibile dissociarla dal dispositivo premendo il pulsante "Dissocia".

• **Cloud Intercom:** menu di gestione della remotizzazione del dispositivo verso l'APP AVE VIDEO V44 per dispositivi mobile con sistemi operativi iOS e Android.

Associa: visualizzazione del codice QR da scansionare mediante l'APP del dispositivo mobile da associare all'impianto.

Utenti associati: pagina di visualizzazione e gestione degli account associati all'impianto.

Abilita Cloud Intercom AVE: attivazione della comunicazione del dispositivo verso il server del servizio di remotizzazione.

Verifica della connessione al cloud intercom: pulsante di test per il controllo della connessione del dispositivo con il server di remotizzazione.

Indirizzo del server cloud intercom: indirizzo del server di remotizzazione (non modificare il parametro).

• **Intercom:** impostazioni delle funzionalità videofoniche del dispositivo.

Intercomunicante: attivazione della funzione "intercomunicante" tra differenti appartamenti. Se il parametro è disattivato, l'utente non potrà ricevere ed effettuare chiamate da e verso altri appartamenti.

Cattura immagine automatica: acquisizione automatica dell'immagine inviata dalla postazione esterna all'arrivo di una chiamata.

Registrazione automatica: registrazione automatica di una chiamata in arrivo dalla postazione esterna.

Sblocco automatico dell'elettroserratura: funzione "studio medico". Il varco principale (elettroserratura in potenza) viene automaticamente attivato al ricevimento di una chiamata dalla postazione esterna.

Sblocco automatico impostato: il parametro consente l'associazione dello sblocco automatico a determinate fasce orarie.

• **Parametri avanzati:** menu protetto da password (installatore). Consente la configurazione di vari parametri di sistema (indirizzo postazione interna, configurazione home page, modifica password, reset del dispositivo, ecc...). Per confermare eventuali modifiche ai parametri è necessario premere il pulsante "OK".

Attenzione: la modifica di uno o più parametri del menu potrebbe inficiare il corretto funzionamento del sistema.

Impostazione numero appartamento: da questo pulsante si accede alla pagina di configurazione dell'indirizzo univoco del dispositivo.

Impostazione della home page: attivando o disattivando gli switch dei vari parametri contenuti in questa pagina è possibile far apparire le icone dei menu nella home page.

Data e meteo: attivazione della sezione meteo della home page.

Intercom: attivazione della funzione intercomunicante

Relè: attivazione della gestione dei relè da home page

Registro chiamate: abilitazione del pulsante per l'accesso al menu dello storico delle chiamate ricevute ed effettuate

Messaggio vocale: abilitazione del menu per la registrazione dei messaggi vocali sul dispositivo

Sorveglianza: manu per l'apertura del flusso video dalle telecamere esterne

Postazione esterna: attivando il parametro, nel menu sorveglianza è abilitato il pulsante per la visualizzazione della telecamera della postazione esterna videofonica

Telecamera IP: attivando il parametro, nel menu sorveglianza è abilitato il pulsante per la visualizzazione delle telecamere IP associate al sistema

Impostazione password utente: menu per la modifica della password utente. In ottemperanza alle normative europee in merito alla privacy, AVE non è al corrente delle password del cliente.

Configurazione delle postazioni esterne: attraverso questo menu è possibile selezionare le postazioni esterne che possono essere gestite dal monitor.

Il pulsante di sblocco...: attraverso questo pulsante è possibile selezionare se i pulsanti fisici sul fronte del dispositivo sono sempre attivi oppure lo diventano quando una chiamata è attiva.

Attenzione: se il pulsante a bordo del dispositivo è attivato, la pressione accidentale del pulsante

durante la pulizia dello stesso, sblocca il varco esterno.

ENG

9) Associazione telecamere IP

Il sistema può visualizzare delle telecamere IP (max 64) se esse sono associate al dispositivo. Accedendo al menu "Sorveglianza" e successivamente premendo il pulsante "Visualizza telecamere IP" è possibile:

- **Elenco telecamere:** viene visualizzata la lista delle telecamere associate al dispositivo. La pressione dell'icona di una telecamera consente l'apertura della pagina di visualizzazione delle immagini da essa inviate. Per chiudere la pagina premere il pulsante rosso. La pressione del pulsante raffigurante due frecce consente lo spostamento tra le varie telecamere
- **Aggiungi telecamera:** consente di aggiungere una telecamera IP alla lista visualizzabile dal monitor.

Nome telecamera: nome associato alla telecamera; Indirizzo RSTP della telecamera:

Aggiungi: pulsante di conferma dell'operazione;

Importa il profilo dalla microSD:

- **Modifica telecamera:** consente di modificare i parametri precedentemente associati ad una telecamera IP. Posizionarsi sul parametro da modificare, effettuare la modifica e premere il pulsante "Salva".

10) Associazione app ave video v44

Il dispositivo può essere associato a un cellulare per la risposta alla chiamata in arrivo da un cellulare con sistema operativo iOS o Android. Scaricare l'applicazione AVE VIDEO V44 dall'APP STORE o da GOOGLE PLAY e registrare il nuovo utente. Per associare il cellulare è sufficiente entrare nel menu impostazioni e successivamente nel menu "Impostazione Cloud Intercom". Premere il pulsante "Aggiungi nuovo utente" e inquadrare il QR code con la fotocamera del telefono.

11) Tacitazione del dispositivo

La pressione del pulsante 1 (vedi immagine 4 nell'ultima pagina del foglio d'istruzioni) attiva la tacitazione del dispositivo che resta permanente fino a nuova pressione dello stesso. La pressione prolungata del pulsante 1 inoltra la funzione di tacitazione a tutte le postazioni interne dell'appartamento.

12) Risposta a una chiamata

All'arrivo di una chiamata da una postazione esterna, il monitor interno squilla ed è visualizzata la schermata di risposta dalla quale è possibile (per la numerazione dei pulsanti vedi immagine 4 a pagina 19):

- Rispondere alla chiamata in arrivo premendo il pulsante 6.
- Sbloccare le elettroserrature durante la conversazione:
 - Sblocco 1 (relè in potenza): pressione del pulsante 3
 - Sblocco 2 (relè a contatto pulito): pressione del pulsante 2
 - Sblocco 3 (relè ausiliario a contatto pulito): pressione del pulsante 3 per 3 secondi
 - Sblocco 4 (relè ausiliario a contatto pulito): pressione del pulsante 2 per 3 secondi
- **Attenzione:** i pulsanti 3 e 4 diventano visibili solo se attivati nell'apposito menu.
- Chiudere/rifiutare una chiamata premendo sul pulsante 6.
- Modificare il livello del volume della chiamata premendo al centro dello schermo ed agendo poi sulla barra del volume.
- Durante la chiamata, premendo il pulsante 7 è possibile scattare una fotografia dalla telecamera della postazione esterna.

Nota 1: all'arrivo di una chiamata il monitor della postazione interna visualizza l'immagine solo se questo è configurato in modalità Master (massimo 1 dispositivo per impianto può essere configurato in modalità Master); se la postazione interna è configurata in modalità slave, il monitor suona ma lo schermo resta spento e si attiva solo alla risposta. Questa funzionalità non è da intendersi come un problema d'impianto ma come normale funzionamento di un sistema videofonico con tecnologia 2 fili.

13) Ripristino dei parametri di fabbrica

Per riportare il dispositivo ai parametri di fabbrica accedere al menu impostazioni/Parametri avanzati, inserire la password (installatore). Premere, successivamente, il pulsante Reset di fabbrica e confermare. Attenzione: il reset dei parametri di fabbrica cancella tutte la configurazione del prodotto.

14) Caratteristiche tecniche

Vedi tabella a pagina 18.

VI2F-PIT5WF INDOOR STATION WITH 5" TOUCH SCREEN WI-FI 2-WIRE RANGE V44 EASY

1) Overview

The VI2F-PIT5WF device is an audio/video indoor station for the AVE V44 EASY 2-wire video intercom system. The functions and characteristics are as follows:

Audio/Video/Buttons:

- 5" horizontal touch screen;
- Hands-free;
- Touch buttons: entrance opening, muting, camera display;

Warnings:

- Missed call;
- Door open;
- Active ringer muting;
- Automatic electric lock release.

Video intercom functions:

- Call answering;
- Display of analogue cameras via dedicated VI2F-CAM interface;
- Management of outside door auxiliary bell
- Management of no.4 gates
- Intercom in the same apartment or intercom between different apartments

Remote management via AVE VIDEO V44 APP

2) Declaration of conformity

The VI2F-PIT5WF device complies with the following standards:

- EN 62820-1-1:2016 Building intercom systems - Part 1-1: System requirements – General grade2
- RoHS Directive 2011/65/EU;
- REACH Regulation (EC) No. 1907/2006;
- RED Directive 2014/53/EU (only where applicable): The full text of the EU Declaration of Conformity is available at the following Internet address: www.ave.it

3) Installation, positioning and fixing

The device must be installed at a height of 1.5m from the ground on a 3-module box (see image 2 on the last page of the instruction sheet), previously walled-mounted horizontally or vertically. Tighten the supplied screws to secure the support bracket to the box. Once the wiring is completed, align the slots in the back of the monitor with the bracket hooks and slide the device slightly downwards (see image 3 on the last page of the instruction sheet).

The AVE video-intercom system complies with the strictest product standards both as regards performance and safety requirements and compliance with the relevant environmental tests. It also contains advanced video surveillance functions (which can be activated during installation of the system) that may be subject to Regulation 679/2016 ("GDPR") and the General Provision of the Video surveillance authority of 8 April 2010. Since these indications establish specific obligations for the protection of privacy, we draw attention to the fact that the installation is carried out according to the current laws and legislative decrees on "privacy".

4) Connections

The meanings of the connection terminals and dip-switches on the rear of the device are shown below:

1 - AUXILIARY POWER SUPPLY

Terminal 1	DC+
Terminal 2	DC-

2 - 2-WIRE BUS

Terminal 1	BUS A
Terminal 2	BUS B

3 - BELL (cable supplied with the device)







Terminal 1	Bell Input
Terminal 2	GND

4 - DIP SWITCH

DIP 1	ON= Master device OFF= Slave device
DIP 2	Line termination RC. ON if the device is the last of the

	line, otherwise leave OFF
DIP 3	Reserved
DIP 4	ON = power from auxiliary source only (dedicated POWER connector). When the power is off, the device will turn off. OFF: power supply coming primarily from an auxiliary source (dedicated POWER connector). When the power is out, the device will turn off the monitor (possibly on) and automatically switch the power on the bus. At the touch of a button or of the touch screen, the device will become fully functional, powered by a bus. When the auxiliary voltage returns, the power supply of the device will return to that from this source.

5) Functions associated with the buttons

SYMBOL	MEANING
 HANDSET ANSWER CALL	Press to access the communication interface and to answer/end a call. Pressing during standby allows access to the ringtone selection page.
 MUTE	A short press activates/deactivates silencing of the ringtone (the LED at the icon will light up more intensely). Pressing and holding will propagate activation/deactivation of the silencing to any other slave stations in the same apartment.
 PORT	Opening of the gate connected to the clean contact relay of the station displayed during operation. Short press: gate opening #1 - 3 sec press: gate opening #3.
 KEY	Opening of the gate connected to the power relay of the station displayed during operation. Short press: gate opening #2 - 3 sec press: gate opening #4.
 EYE	Opens the audio-video connection with the outdoor station. Pressing the button again displays the other outdoor stations or any additional cameras.
 ACCESS CONFIGURATION	Access to the device configuration menu.

6) First ignition

The device can be powered directly by the 2-wire BUS or by a stabilised 30 VDC power supply (art. VI2F-ALI600MA) connected to the appropriate auxiliary power supply terminal.

When the device is switched on for the first time, or after a factory reset, the language selection page will appear on the LCD: after the language has been selected, the home page will be displayed.

Note: if no language is selected, English will be the automatic default language after 1 minute.

7) Home page

The home page of the device can be divided into different chapters:

• System info: part reserved for general device information and weather forecasts.

Weather information: weather forecast. If the device is connected to the internet, it can show the weather forecast for four consecutive days; this service is provided by Ilmeteo.it. The weather information available is: weather forecast, minimum temperature, maximum temperature and current temperature of the selected location. To select the city for which you wish to view the weather forecast:

1. Press the 3 dots in the top right-hand corner
2. Enter the name of the desired location
3. Press "Confirm"

The default city displayed by the device is Rome. The device also provides the date and time of the last update performed.

• Controls

Intercom: activation of the intercommunicating call between different apartments. In the upper right corner of the page is the "internal call" button through which it is possible to start an intercom call to all the monitors and handsets inside the apartment.

Relay: menu for the management of auxiliary relays art. VIIP-RELAY (not supplied with the product);

Call log: history of the log of calls received;

Voice message: the function is used to save a voice message on the device.

Surveillance: display of cameras at outdoor stations or IP cameras associated with the system;

• **Configuration menu:** by pressing the button in the upper left corner (hamburger menu) of the device home page it is possible to access a menu relating to the various features. From the menu it is possible to perform the following operations:

Button 1 - ringtone silencing; the activation of silencing is highlighted with the icon of a closed

speaker in the upper right corner of the home page;

Button 2 - LCD cleaning: by pressing the button the LCD is locked for 30 seconds during which it can be cleaned.

Attention: use a damp cloth for the cleaning procedure of the device's LCD; do not use detergents or other "aggressive" products.

Button 3 - screen lock: pressing the button locks the device's LCD. Pressing on the LCD unlocks the device.

Button 4 - restart: restarting of the device.

Button 5 - Wi-Fi: pressing the button accesses the Wi-Fi network configuration page of the device.

Button 6 – display: access to the display configuration parameters.

From the menu, it is also possible to access all sub-menus and all device parameters by pressing the settings button:

Button 7 – Settings: access to the system configuration parameters. Within the configuration menu, access to the submenus containing the most critical parameters is password-protected.

8) Settings menu

By pressing the "Settings" button, access is provided to the various configuration menus of the device parameters:

• **Date and time:** device date and time configuration menu. The date and time can be set manually or, if the device is connected to the Internet, they can be updated automatically. Automatic updating of date and time inhibits manual configuration.

Automatic synchronisation: if the device is connected to the Internet, the date and time are automatically synchronised.

Daylight saving time: the button switches from daylight saving time to daylight saving time and vice-versa.

12-hour format: display of the time shown by the device with 12-hour or 24-hour format.

NTP Server: server from which the time is read automatically (do not change the setting).

Time zone: time zone of the place where the device is installed.

• **Language:** menu to configure the system language. Choose the desired language and return to the home page via the EXIT button

• **Display:** display settings configuration page.

Brightness: scrolling the cursor to the left decreases the brightness of the display while scrolling to the right increases the brightness of the display.

Button brightness: the parameter manages the backlighting of the buttons on the front of the device. 5 brightness levels are available: level 0 backlight off, level 4 maximum backlight.

Theme: device user interface setting parameter. Four different colours can be selected for the user interface. The menus and parameters of the product are not affected by the selected theme.

Screensaver: selection of the screensaver image used by the device.

Screensaver delay (sec): seconds after which the screensaver is activated. Press the "+" and "-" buttons to increase or decrease the waiting time.

Duration (min): minutes after which the device screen is turned off. Seconds are counted from when the screensaver is switched on.

Screen lock with Password: activation of the screen lock function at the same time as the screensaver. The screen lock function requires the user to enter a password to unlock the device (the password must be set in the relevant menu below).

• **Audio:** configuration of the sound signals emitted by the device. For all parameters it is possible to increase or decrease the volume of the signal by moving the corresponding slider to the left (decrease volume) or to the right (increase volume).

Key volume: by pressing the + and - buttons it is possible to increase or decrease the sound emitted when the keys are pressed.

Outdoor station: by pressing the + and - buttons it is possible to select between various melodies proposed by the device, the one issued when a call is coming from the outdoor station.

Other: by pressing the + and - buttons it is possible to select the melody that the device emits with any other alarm signal.

Bell: by pressing the + and - buttons it is possible to select between various melodies proposed by the device, the one issued when a call is incoming from the outdoor station.

• **Wi-Fi:** activation menu and configuration of the Wi-Fi card of the device.

Wi-Fi: on/off button of the device's Wi-Fi network.

Available networks: list of networks detected by the device. Press the "information" button to display the information about the Wi-Fi network in question; it is possible to disassociate it from the device by pressing the "Disassociate" button.

• **Cloud Intercom:** device remotisation management menu for the AVE V44 VIDEO APP for mobile devices with iOS and Android operating systems.

Associate: display of the QR code to be scanned through the APP of the mobile device to be associated with the system.

Associated users: page to view and manage the accounts associated with the system.

Enable Cloud Intercom AVE: Enable device communication to the Remote Service Server.

Verification of the connection to the intercom cloud: test button to check the connection of the device with the remote server.

Address of the intercom cloud server: address of the remote server (do not change the parameter).

- **Intercom:** settings of the video intercom functions of the device.

Intercommunicating: activation of the "intercommunicating" function between different apartments. If this parameter is deactivated, the user will not be able to make or receive calls from other flats.

Automatic image capture: automatic capture of the image sent from the outdoor station when a call arrives.

Automatic recording: automatic recording of an incoming call from the outdoor station.

Automatic release of the electric lock: "doctor's office" function. The main gate (power electro-lock) is automatically activated upon receipt of a call from the outdoor station.

Automatic release set: the parameter allows association of the automatic release with certain time slots.

- **Advanced parameters:** password-protected menu (installer). Used to set the various system parameters (indoor station address, home page configuration, changing the password, resetting the device, etc.). Press the "OK" button to confirm any changes to the parameters.

Attention: Changing one or more menu parameters could affect correct operation of the system.

Setting of apartment number: using this button it is possible to access the configuration page of the unique address of the device.

Setting of the home page: by activating or deactivating the switches of the various parameters contained in this page it is possible to display the menu icons on the home page.

Date and weather: activation of the weather section of the home page.

Intercom: activation of the intercom function

Relay: activation of the relay management from the home page

Call log: enabling of the button to access the history menu of calls received and made

Voice message: enabling of the menu to record voice messages on the device

Surveillance: menu to open the video stream from external cameras

Outdoor station: by activating the parameter, the button to display the video intercom outdoor station camera is enabled in the surveillance menu

IP camera: by activating the parameter, the button to view the IP cameras associated with the system is enabled in the surveillance menu

User password setting: menu to change the user password. In compliance with European privacy regulations, AVE is not aware of the customer's passwords.

Configuration of outdoor stations: through this menu it is possible to select the outdoor stations that can be managed by the monitor.

The unlock button...: through this button it is possible to select whether the physical buttons on the front of the device are always active or become so when a call is active.

Attention: If the button on the device is activated, accidentally pressing the button while cleaning the device unlocks the external gate.

9) IP camera association

The system can display IP cameras (max. 64) if they are associated with the device. By accessing the "Surveillance" menu and then pressing the "View IP cameras" button, it is possible to:

- **Camera list:** the list of cameras associated with the device is displayed. Press a camera icon to open the page displaying the images transmitted by that camera. To close the page, press the red button. Press the button depicting two arrows to move between the various cameras

- **Add camera:** it is used to add an IP camera to the list that can be viewed via the monitor.

Camera name: name associated with the camera; RSTP address of the camera:

Add: button to confirm the operation;

Import the profile from the microSD:

- **Change camera:** it is used to change the parameters previously associated with an IP camera. Select the parameter to be edited, make the change and press the "Save" button.

10) Ave video v44 app association

The device can be paired with a mobile phone to answer incoming calls from an iOS or Android operating system. Download the AVE VIDEO V44 APP from the APP STORE or GOOGLE PLAY and register the new user. To associate the mobile phone, simply enter the settings menu and then the "Cloud Intercom Set-up" menu. Press "Add new user" and point your device's camera at the QR code.

11) Silencing the device

Pressing button 1 (see image 4 on the last page of the instruction sheet) activates silencing of the device, which remains permanent until it is pressed again. Prolonged pressing of button 1 forwards the silencing function to all the indoor stations of the apartment.

12) Answering a call

When a call arrives from an outdoor station, the internal monitor rings and the answer screen is displayed from where it is possible (for the numbering of the buttons see image 4 on page 19):

- To answer the incoming call by pressing button 6.
 - To unlock the electric locks during the conversation:
 - Unlock 1 (power relay): press button 3
 - Unlock 2 (clean contact relay): press button 2
 - Unlock 3 (auxiliary relay with clean contact): press button 3 for 3 seconds
 - Unlock 4 (auxiliary relay with clean contact): press button 2 for 3 seconds
- Attention:** buttons 3 and 4 only become visible if activated in the appropriate menu.
- Close/reject a call by pressing button 6.
 - Change the volume level of the call by pressing in the centre of the screen and then acting on the volume bar.
 - During the call, pressing button 7 takes a photo from the outdoor station camera.

Note 1: when a call arrives, the indoor station monitor only displays the image if it is configured in Master mode (a maximum of 1 device per system can be configured in Master mode); if the indoor station is configured in Slave mode, the monitor rings but the screen remains off and is activated only upon answering. This functionality is not to be understood as a system problem but as the normal operation of a video intercom system with 2-wire technology.

13) Factory parameter reset

To return the device to factory parameters, access the settings/Advanced parameters menu and enter the password (installer). Then press the Factory Reset button and confirm.

Attention: resetting the factory parameters deletes all the product configuration.

14) Technical characteristics

See table on page 18.

FRA

VI2F-PIT5WF POSTE INTERNE AVEC ÉCRAN TACTILE 5" WI-FI GAMME 2 FILS V44 EASY

1) Divers

Le dispositif VI2F-PIT5WF est un poste interne audio/vidéo pour le système de visiophone à 2 fils AVE V44 EASY. Les fonctions et les caractéristiques sont les suivantes :

Audio/Vidéo/Boutons :

- Écran tactile horizontal de 5 pouces ;
- Haut-parleur ;
- Boutons tactiles : ouverture des entrées, silencieux, affichage des caméras ;

Signalisations :

- Appel manqué ;
- Porte ouverte ;
- Silencieux actif de la sonnerie ;
- Déverrouillage automatique de la serrure électrique.

Fonctions visiophone :

- Réponse à un appel ;
- Visualisation des caméras analogiques via l'interface dédiée VI2F-CAM ;
- Gestion sonnette auxiliaire derrière la porte
- Gestion de 4 passages
- Interphone dans le même appartement ou intercom entre différents appartements

Gestion à distance via L'APPLICATION AVE VIDÉO V44

2) Déclaration de conformité

Le dispositif VI2F-PIT5WF est conforme à la norme ci-dessous :

- EN 62820-1-1:2016 Systèmes d'interphone de bâtiment - Partie 1-1 : Configuration de système requise - Catégorie générale grade 2
- Directive RoHS 2011/65/UE ;
- Règlement REACH (CE) N. 1907/2006 ;
- Directive RED 2014/53/UE (uniquement si applicable) : Le texte complet de la déclaration de conformité UE est disponible à l'adresse Internet suivante : www.ave.it

3) Installation, positionnement et fixation

Le dispositif doit être installé à une hauteur de 1,5 m du sol sur boîte de 3 modules (voir image 2 à la dernière page de la notice), préalablement murée horizontalement ou verticalement. Visser les vis fournies pour fixer le support au boîtier. Une fois le câblage terminé, aligner les fentes à l'arrière du moniteur sur les crochets du support et faire glisser le dispositif légèrement vers le bas (voir image 3 à la dernière page de la notice).

Le système de visiophone Ave est conforme aux normes les plus sévères de produit, en ce qui concerne tant les exigences de prestations et de sécurité que la conformité aux tests environnementaux relatifs. Il comprend en outre des fonctions évoluées de vidéosurveillance (à activer en phase d'installation du système) pouvant être soumises au Règlement 679/2016 (« RGPD ») et aux dispositions générales du garant sur la vidéosurveillance du 8 avril 2010. Ces indications fixant des obligations précises de protection de la confidentialité, nous attirons l'attention sur le fait que l'installation est réalisée conformément aux lois et décrets en vigueur en matière de « confidentialité ».

4) Branchements

Ci-après la signification des bornes de connexion et du micro-interrupteur (dip-switch) situés à l'arrière du dispositif est indiquée :

1 - ALIMENTATION AUXILIAIRE

Terminal 1	DC+
Terminal 2	DC-

2 - BUS 2 FILS

Terminal 1	BUS A
Terminal 2	BUS B







3 - SONNETTE (câble fourni avec le dispositif)

Terminal 1	Entrée sonnette
Terminal 2	GND

4 - DIP SWITCH

DIP 1	ON= dispositif Maître OFF= dispositif esclave
DIP 2	RC de terminaison de ligne. ON si le dispositif est le dernier de la ligne, sinon laisser sur OFF
DIP 3	Réservé
DIP 4	ON = alimentation provenant exclusivement de la source auxiliaire (connecteur POWER dédié). En l'absence de tension, le dispositif s'éteindra. OFF : alimentation provenant en priorité d'une source auxiliaire (connecteur POWER dédié). En l'absence de tension, le dispositif éteint le moniteur (éventuellement allumé) et commute automatiquement l'alimentation du bus. En appuyant sur un bouton ou sur l'écran tactile, le dispositif fonctionnera à nouveau pleinement, en s'alimentant à partir du bus. Au retour de la tension auxiliaire, l'alimentation de le dispositif sera de nouveau alimenté par cette source.

5) Fonctions associées aux boutons

SYMBOLE	SIGNIFICATION
	COMBINÉ RÉPONSE APPEL Appuyer dessus pour accéder à l'interface de communication et pour répondre/conclure un appel. La pression pendant la veille permet d'accéder à la page de sélection de la sonnerie.
	SILENCIEUX Une brève pression active/désactive la mise en sourdine de la sonnerie d'appel (le voyant au niveau de l'icône s'allumera plus intensément). La pression prolongée propagera l'activation/désactivation de la mise en sourdine vers d'autres poste esclaves du même appartement.
	PORTE Ouverture de la porte connectée au relais de contact propre du poste affiché pendant le fonctionnement. Pression courte : ouverture passage n° 1 - Pression 3 sec : ouverture passage n° 3.
	CLÉ Ouverture du passage connecté au relais en puissance du poste affiché pendant le fonctionnement. Pression courte : ouverture passage n° 2 - Pression 3 sec : ouverture passage n° 4.
	ŒIL Ouvre la connexion audio-vidéo avec le poste extérieur. En appuyant à nouveau sur le bouton, les autres postes externes ou d'éventuelles caméras supplémentaires s'affichent.
	ACCÈS CONFIGURATION Accès au menu de configuration de le dispositif.

6) Premier allumage

Le dispositif peut être alimenté directement par le BUS 2 fils ou par une alimentation stabilisée 30 Vcc (art. VI2F-ALI600MA) connecté à la borne d'alimentation auxiliaire appropriée.

Lors de la première mise sous tension, ou après une réinitialisation des paramètres d'usine, la page de sélection de la langue s'affichera sur l'écran LCD : après avoir effectué le choix, la page d'accueil de le dispositif s'affichera.

Remarque : si aucune langue n'est sélectionnée, la langue anglaise devient automatiquement la langue de dialogue après 1 minute.

7) Page d'accueil

La page d'accueil du dispositif peut être divisée en différents chapitres :

• **Info système** : partie réservée aux informations générales de le dispositif et aux prévisions météorologiques.

Informations météorologiques : prévisions météorologiques. Le dispositif, s'il est connecté à Internet, peut afficher les prévisions météorologiques pour quatre jours consécutifs, mises à disposition par le service Ilmeteo.it. Les informations météorologiques disponibles sont les suivantes : prévisions météorologiques, température minimale, température maximale et température actuelle de l'endroit souhaité. Pour sélectionner la ville pour laquelle vous souhaitez afficher les prévisions météorologiques :

- Appuyer sur les 3 points en haut à droite
- Saisir le nom de la localité souhaitée
- Appuyer sur « Confirmer »

La ville par défaut affichée par le dispositif est Rome. Le dispositif fournit également la date et l'heure de la dernière mise à jour exécuté.

• Commandes

Intercom : activation de l'appel d'intercommunication entre différents appartements. Dans le coin supérieur droit de la page se trouve le bouton « appel interne » à travers lequel il est possible de lancer un appel interphone à tous les moniteurs et cornettes à l'intérieur de l'appartement.

Relais : menu pour la gestion des relais auxiliaires art. VIIP-RELAY (non fournis avec le produit) ;

Journal des appels : historique du journal des appels reçus ;

Message vocal : la fonction permet d'enregistrer un message vocal sur le dispositif.

Surveillance : affichage des caméras des postes extérieurs ou des caméras IP associées au système ;

• **Menu de configuration** : en appuyant sur le bouton en haut à gauche (menu hamburger) de la page d'accueil de le dispositif, vous pouvez accéder à un menu pour accéder à diverses fonctionnalités. Dans le menu, vous pouvez effectuer les opérations suivantes :

Bouton 1 - mise en sourdine de la sonnerie ; l'activation de la mise en sourdine est mise en évidence par l'icône d'un haut-parleur barré dans le coin supérieur droit de la page d'accueil ;

Bouton 2 - nettoyage LCD : en appuyant sur le bouton, l'écran LCD est verrouillé pendant 30 secondes pendant lesquelles il est possible de le nettoyer.

Attention : utiliser un chiffon humide pour la procédure de nettoyage de l'écran LCD de le dispositif ; ne pas utiliser de détergents ou d'autres produits « agressifs ».

Bouton 3 - verrouiller l'écran : en appuyant sur le bouton, l'écran LCD de le dispositif est verrouillé. Une pression sur l'écran LCD déverrouille le dispositif.

Bouton 4 - redémarrage : redémarrage de le dispositif.

Bouton 5 - Wi-Fi : en appuyant sur le bouton, vous accédez à la page de configuration du réseau Wi-Fi de le dispositif.

Bouton 6 - affichage : accès aux paramètres de configuration de l'affichage.

Dans le menu, vous pouvez également accéder à tous les sous-menus et à tous les paramètres du dispositif en appuyant sur le bouton Paramètres :

Bouton 7 - Paramètres : accès aux paramètres de configuration du système. Dans le menu de configuration, l'accès aux sous-menus contenant les paramètres les plus critiques est protégé par mot de passe.

8) Menu paramètres

En appuyant sur le bouton « Paramètres », vous avez accès aux différents menus de configuration des paramètres de le dispositif :

• **Date et heure** : menu de configuration de la date et de l'heure de le dispositif. La date et l'heure peuvent être réglées manuellement ou, si le dispositif est connecté à Internet, permettre leur mise à jour automatique. La mise à jour automatique de la date et de l'heure empêche leur configuration manuelle.

Synchronisation automatique : si le dispositif est connecté à Internet, la date et l'heure sont automatiquement synchronisées.

Heure d'été : le bouton passe de l'heure solaire à l'heure d'été et vice versa.

Format 12 heures : affichage de l'heure affichée par le dispositif au format 12 heures ou 24 heures.

Serveur NTP : serveur à partir duquel l'heure est lue automatiquement (ne pas modifier le paramètre).

- Fuseau horaire :** fuseau horaire de l'endroit où le dispositif est installé.
- **Langue :** menu pour la configuration de la langue du système. Choisissez la langue souhaitée et revenez à la page d'accueil à l'aide du bouton QUITTER
 - **Affichage :** page de configuration des paramètres de l'affichage.
 - Luminosité :** en faisant glisser le curseur vers la gauche, la luminosité de l'écran diminue, en faisant glisser vers la droite, la luminosité de l'écran augmente.
 - Luminosité des boutons :** le paramètre gère le rétroéclairage des boutons sur le devant de le dispositif. Les niveaux de luminosité disponibles sont de 5 : niveau 0 rétroéclairage éteint, niveau 4 rétroéclairage maximum.
 - Thème :** paramètre de configuration de l'interface utilisateur de le dispositif. Il est possible de sélectionner 4 couleurs différentes de l'interface utilisateur. Les menus et les paramètres du produit ne sont pas affectés par le thème choisi.
 - Économiseur d'écran :** sélection de l'image de l'écran de veille utilisée par le dispositif.
 - Retard de l'économiseur d'écran (sec) :** secondes après lesquelles l'économiseur d'écran est activé. En appuyant sur les boutons + et -, il est possible d'augmenter ou de diminuer le temps d'attente.
 - Durée (min) :** minutes après lesquelles l'écran de le dispositif est éteint. Les secondes sont comptées à partir de l'allumage de l'économiseur d'écran.
 - Verrouillage de l'écran avec mot de passe :** activation de la fonction de verrouillage de l'écran en même temps que l'économiseur d'écran. La fonction de verrouillage de l'écran oblige l'utilisateur à saisir le mot de passe pour déverrouiller le dispositif (le mot de passe doit être défini dans le menu approprié ci-dessous).
 - **Audio :** configuration des signaux sonores émis par le dispositif. Pour tous les paramètres, il est possible d'augmenter ou de diminuer le volume de la signalisation en faisant glisser le curseur correspondant vers la gauche (le volume du son diminue) ou vers la droite (le volume du son augmente).
 - Volume des touches :** en appuyant sur les boutons + et - vous pouvez augmenter ou diminuer le son émis à la pression des touches.
 - Poste externe :** en appuyant sur les boutons + et -, il est possible de sélectionner parmi les différentes mélodies proposées par le dispositif, celle émise lorsqu'un appel arrive du poste externe.
 - Autre :** en appuyant sur les boutons + et -, il est possible de sélectionner la mélodie que le dispositif émet avec tout autre signal d'alarme.
 - Sonnette :** en appuyant sur les boutons + et -, il est possible de sélectionner parmi les différentes mélodies proposées par le dispositif, celle émise lorsqu'un appel arrive du poste extérieur.
 - **Wi-Fi :** menu d'activation et de configuration de la carte Wi-Fi de le dispositif.
 - Wi-Fi :** bouton marche/arrêt du réseau Wi-Fi de le dispositif.
 - Réseaux disponibles :** liste des réseaux détectés par le dispositif. En appuyant sur le bouton « informations », les informations du réseau Wi-Fi en question s'affichent et vous pouvez le dissocier de le dispositif en appuyant sur le bouton « Dissocier ».
 - **Cloud Intercom :** menu de gestion de la distanciation de le dispositif vers l'APPLICATION AVE VIDÉO V44 pour appareils mobiles avec systèmes d'exploitation iOS et Android.
 - Associer :** affichage du code QR à scanner via l'APPLICATION de le dispositif mobile à associer à l'installation.
 - Utilisateurs associés :** page d'affichage et de gestion des comptes associés à l'installation.
 - Activer Cloud Intercom AVE :** activation de la communication de le dispositif vers le serveur du service de distanciation.
 - Vérification de la connexion au cloud intercom :** bouton de test pour contrôler la connexion de le dispositif au serveur de distanciation.
 - Adresse du serveur cloud intercom :** adresse du serveur de distanciation (ne pas modifier le paramètre).
 - **Intercom :** réglages des fonctionnalités vidéophoniques de le dispositif.
 - Intercom :** activation de la fonction « intercom » entre différents appartements. Si le paramètre est désactivé, l'utilisateur ne pourra pas recevoir et passer des appels depuis et vers d'autres appartements.
 - Capture d'image automatique :** capture automatique de l'image envoyée depuis le poste externe à l'arrivée d'un appel.
 - Enregistrement automatique :** enregistrement automatique d'un appel entrant depuis un poste externe.
 - Déverrouillage automatique de la serrure électrique :** fonction « cabinet médical ». Le passage principal (serrure électrique en puissance) est automatiquement activé à la réception d'un appel du poste externe.
 - Déverrouillage automatique réglé :** le paramètre permet d'associer le déverrouillage automatique à certains créneaux horaires.
 - **Paramètres avancés :** menu protégé par mot de passe (installateur). Permet la configuration de différents paramètres du système (adresse du poste interne, configuration de la page d'accueil, modification du mot de passe, réinitialisation du dispositif, etc.). Pour confirmer toute modification des paramètres, il est nécessaire d'appuyer sur le bouton « OK ».

Attention : la modification d'un ou plusieurs paramètres du menu pourrait affecter le bon fonctionnement du système.

Réglage du numéro d'appartement : à partir de ce bouton, vous accédez à la page de configuration de l'adresse unique de le dispositif.

Configuration de la page d'accueil : en activant ou désactivant les commutateurs des différents paramètres contenus dans cette page, il est possible de faire apparaître les icônes des menus sur la page d'accueil.

Date et météo : activation de la section météo de la page d'accueil.

Intercom : activation de la fonction intercom

Relais : activation de la gestion des relais depuis la page d'accueil

Journal des appels : activation du bouton pour accéder au menu de l'historique des appels reçus et effectués

Message vocal : activation du menu pour l'enregistrement des messages vocaux sur le dispositif

Surveillance : menu pour l'ouverture du flux vidéo depuis les caméras externes

Poste externe : en activant le paramètre, le menu de surveillance active le bouton permettant d'afficher la caméra du poste externe d'interphone vidéo

Caméra IP : en activant le paramètre, le menu de surveillance active le bouton pour afficher les caméras IP associées au système

Configuration du mot de passe utilisateur : menu pour modifier le mot de passe utilisateur. Conformément aux réglementations européennes en matière de confidentialité, AVE n'a pas connaissance des mots de passe du client.

Configuration des postes externes : à travers ce menu, il est possible de sélectionner les postes externes qui peuvent être gérés par le moniteur.

Le bouton de déverrouillage... : à l'aide de ce bouton, il est possible de sélectionner si les boutons physiques sur le devant de le dispositif sont toujours actifs ou le deviennent lorsqu'un appel est actif.

Attention : si le bouton à bord de le dispositif est activé, la pression accidentelle du bouton pendant le nettoyage de celui-ci, déverrouille l'ouverture extérieure.

9) Association caméras IP

Le système peut afficher des caméras IP (max 64) si elles sont associées au dispositif. En accédant au menu « Surveillance », puis en appuyant sur le bouton « Afficher les caméras IP », vous pouvez :

- **Liste des caméras :** la liste des caméras associées à le dispositif s'affiche. La pression de l'icône d'une caméra permet d'ouvrir la page de visualisation des images envoyées par celle-ci. Pour fermer la page, appuyer sur le bouton rouge. La pression du bouton représentant deux flèches permet le déplacement entre les différentes caméras

- **Ajouter une caméra :** permet d'ajouter une caméra IP à la liste visible depuis le moniteur.

Nom de la caméra : nom associé à la caméra ; Adresse RSTP de la caméra :

Ajouter : bouton de confirmation de l'opération ;

Importer le profil de la microSD :

- **Modifier la caméra :** permet de modifier les paramètres précédemment associés à une caméra IP. Se positionner sur le paramètre à modifier, effectuer la modification et appuyer sur le bouton « Enregistrer ».

10) Association application Ave vidéo v44

Le dispositif peut être associé à un téléphone portable pour la réponse à l'appel entrant à partir d'un téléphone portable avec système d'exploitation iOS ou Android. Téléchargez l'application AVE VIDEO V44 depuis l'APP STORE ou GOOGLE PLAY et enregistrez le nouvel utilisateur. Pour associer le téléphone mobile, il suffit d'entrer dans le menu des paramètres, puis dans le menu « Paramètres Cloud Intercom ». Appuyer sur le bouton « Ajouter un nouvel utilisateur » et encadrer le code QR avec la caméra du téléphone.

11) Mise en sourdine du dispositif

La pression du bouton 1 (voir image 4 sur la dernière page de la feuille d'instructions) active la mise en sourdine de le dispositif qui reste permanent jusqu'à ce qu'il soit à nouveau pressé. La pression prolongée du bouton 1 transmet la fonction de tacite à tous les postes internes de l'appartement.

12) Réponse à un appel

À l'arrivée d'un appel d'un poste externe, le moniteur interne sonne et l'écran de réponse est affiché à partir duquel il est possible (pour la numérotation des boutons, voir image 4 à la page 19i) :

- Répondre à l'appel entrant en appuyant sur le bouton 6.

- Déverrouiller les serrures électriques pendant la conversation :

Déverrouillage 1 (relais en puissance) : pression du bouton 3

Déverrouillage 2 (relais à contact propre) : pression du bouton 2

Déverrouillage 3 (relais auxiliaire à contact propre) : pression du bouton 3 pendant 3 secondes

Déverrouillage 4 (relais auxiliaire à contact propre) : pression du bouton 2 pendant 3 secondes

Attention : les boutons 3 et 4 ne deviennent visibles que s'ils sont activés dans le menu approprié.

- Fermer/refuser un appel en appuyant sur le bouton 6.
- Modifier le niveau du volume de l'appel en appuyant au centre de l'écran puis en agissant sur la barre de volume.
- Pendant l'appel, il est possible de prendre une photo depuis la caméra du poste extérieur en appuyant sur le bouton 7.

Remarque 1 : à l'arrivée d'un appel, le moniteur du poste interne n'affiche l'image que s'il est configuré en mode Maître (1 dispositif maximum par installation peut être configuré en mode Maître) ; si le poste interne est configuré en mode esclave, le moniteur sonne mais l'écran reste éteint et s'active uniquement à la réponse. Cette fonctionnalité ne doit pas être comprise comme un problème d'installation mais comme le fonctionnement normal d'un système d'interphone vidéo avec la technologie 2 fils.

13) Réinitialisation des paramètres d'usine

Pour ramener le dispositif aux paramètres d'usine, accéder au menu Paramètres/Paramètres avancés, saisir le mot de passe (installateur). Appuyer ensuite sur le bouton de Réinitialisation d'usine et confirmer.

Attention : la réinitialisation des paramètres d'usine efface toutes les configurations du produit.

14) Caractéristiques techniques

Voir tableau à la page 18.

SPA

VI2F-PIT5WF ESTACIÓN INTERNA CON PANTALLA TÁCTIL 5" WI-FI GAMA 2 HILOS V44 EASY

1) Generales

El dispositivo VI2F-PIT5WF es un puesto interno audio/vídeo del sistema de videoportero 2 cables AVE V44 EASY. Las funciones y las características son:

Audio/Vídeo/Botones:

- Pantalla táctil horizontal 5";
- Manos libres;
- Botones táctiles: apertura puertas, silenciado, visualización cámaras;

Señales:

- Llamada perdida;
- Puerta abierta;
- Silenciado tono de llamada activado;
- Desbloqueo automático de la cerradura eléctrica.

Funciones del videoportero:

- Respuesta a una llamada;
- Visualización cámaras analógicas por medio de la interfaz adecuada VI2F-CAM;
- Gestión timbre auxiliar fuera puerta
- Gestión n°4 puertas
- Intercomunicador en el mismo apartamento o intercomunicador entre diferentes apartamentos

Gestión remota a través de la APP AVE VIDEO V44

2) Declaración de conformidad

El dispositivo VI2F-PIT5WF está conforme con las siguientes normativas:

- EN 62820-1-1:2016 Sistemas de intercomunicación de edificios - Parte 1-1: Requisitos de sistema - General grado2
- Directiva RoHS 2011/65/EU;
- Reglamento REACH (CE) N. 1907/2006;
- Directiva RED 2014/53/EU (solo donde sea aplicable): El texto completo de la declaración de conformidad UE está disponible en el siguiente sitio Internet: www.ave.it

3) Instalación, posicionamiento y fijación

El dispositivo debe instalarse a una altura de 1,5 m del suelo en una caja de 3 módulos (ver imagen 2 en la última página de la hoja de instrucciones), previamente amurallada horizontal o verticalmente. Atornille los tornillos suministrados para fijar el soporte a la caja. Una vez terminado el cableado, alinee las ranuras de la parte posterior del monitor con los ganchos del soporte y deslice el dispositivo ligeramente hacia abajo (ver imagen 3 en la última página de la hoja de instrucciones).

El videoportero Ave cumple las más estrictas normas de producto tanto en lo que respecta a los requisitos de rendimiento y seguridad como en el cumplimiento de las pruebas ambientales pertinentes. Además, contiene funciones avanzadas de videovigilancia (que pueden activarse durante la instalación del sistema) que podrían estar sujetas al Reglamento 2016/679 ("RGPD") y a la Disposición General del Garante sobre videovigilancia del 8 de abril de 2010. Dado que estas indicaciones establecen obligaciones específicas para proteger la confidencialidad, llamamos la atención a que la instalación se efectúe de acuerdo con las leyes y decretos vigentes en materia de "privacidad".

4) Conexiones

A continuación, se muestra el significado de los bornes de conexión y del dip-switch colocados en la parte trasera del dispositivo:

1 - ALIMENTACIÓN AUXILIAR

Terminal 1	DC+
Terminal 2	DC-

2 - BUS 2 HILOS

Terminal 1	BUS A
Terminal 2	BUS B

3 - TIMBRE (cable suministrado con el dispositivo)

Terminal 1	Entrada timbre
Terminal 2	GND







4 - INTERRUPTOR DIP

DIP 1	ON= dispositivo Master OFF= dispositivo Slave
DIP 2	RC de terminación de línea. ON si el dispositivo es el último de la línea, de lo contrario dejar en OFF
DIP 3	Reservado
DIP 4	ON = alimentación procedente exclusivamente de la fuente

auxiliar (conector POWER dedicado). Si no hay tensión, el dispositivo se apagará.

OFF: alimentación procedente prioritariamente de fuente auxiliar (conector POWER dedicado). Si no hay tensión, el dispositivo apagará el monitor (posiblemente encendido) y conmutará automáticamente la alimentación del bus. Al tocar un botón o la pantalla táctil, el dispositivo volverá a funcionar plenamente, alimentándose por bus. Al volver a entrar la tensión auxiliar, la alimentación del dispositivo volverá a ser de esta fuente.

5) Funciones asociadas a los botones

SÍMBOLO	SIGNIFICADO
	AURICULAR RESPUESTA LLAMADA Pulse para acceder a la interfaz de comunicación y para responder/ finalizar una llamada. La presión durante el stand-by permite el acceso a la página de selección del timbre.
	SILENCIO Una breve pulsación activa/desactiva el silenciamiento del timbre de llamada (el LED correspondiente al icono se iluminará más intensamente). La presión prolongada propagará a cualquier otra estación esclava del mismo apartamento la activación/desactivación del silenciamiento.
	PUERTA Apertura de la puerta conectada al relé de contacto limpio de la estación visualizada durante el funcionamiento. Presión corta: apertura puerta #1 - Presión 3 seg: apertura puerta #3.
	LLAVE Apertura de la puerta conectada al relé en potencia de la posición visualizada durante el funcionamiento. Presión corta: apertura puerta #2 - Presión 3 seg: apertura puerta #4.
	OJO Abre la conexión audio-vídeo con la estación externa. Pulsando de nuevo el botón se muestran las otras estaciones externas o posibles cámaras adicionales.
	ACCESO CONFIGURACIÓN Acceso al menú de configuración del dispositivo.

6) Primer encendido

El dispositivo se puede alimentar directamente desde el BUS de 2 hilos o mediante una fuente de alimentación estabilizada de 30 Vcc (art. VI2F-ALI600MA) conectado al borne de alimentación auxiliar correspondiente.

En el primer encendido, o después de un restablecimiento de los parámetros de fábrica, en la pantalla LCD se mostrará la página de selección de idioma: después de hacer la elección, se mostrará la página de inicio del dispositivo.

Nota: si no se selecciona ningún idioma, después de 1 minuto se seleccionará en automático el idioma inglés.

7) Página de inicio

La página de inicio del dispositivo se puede dividir en diferentes capítulos:

- **Información del sistema:** parte reservada a la información general del dispositivo y a las previsiones meteorológicas.

Información meteorológica: previsiones meteorológicas. El dispositivo, si está conectado a Internet, puede mostrar las previsiones meteorológicas de cuatro días consecutivos, puestas a disposición por el servicio Imeteo.it. La información meteorológica disponible es: previsión meteorológica, temperatura mínima, temperatura máxima y temperatura actual del lugar deseado. Para seleccionar la ciudad para la que se desea ver la previsión meteorológica:

1. Pulse los 3 puntos en la parte superior derecha
2. Introduzca el nombre de la localidad deseada
3. Pulse "Confirmar"

La ciudad predeterminada que muestra el dispositivo es Roma. El dispositivo también proporciona la fecha y la hora de la última actualización realizada.

• Mandos

Intercomunicador: activación de la llamada intercomunicadora entre diferentes apartamentos. En la esquina superior derecha de la página se encuentra el botón "llamada interna" mediante el cual se puede iniciar una llamada de intercomunicación a todos los monitores y conectores dentro del apartamento.

Relé: menú para la gestión de relés auxiliares art. VIP-RELAY (no suministrados con el producto);

Registro de llamadas: historial del registro de llamadas recibidas;

Mensaje de voz: la función permite guardar un mensaje de voz en el dispositivo.

Vigilancia: visualización de las cámaras de los puestos externos o cámaras IP asociadas al sistema;

• **Menú de configuración:** pulsando el botón en la parte superior izquierda (menú hamburguesa) de la página de inicio del dispositivo se puede acceder a un menú para acceder a diversas funciones. Desde el menú se pueden realizar las siguientes operaciones:

Botón 1 - silenciar el timbre; la activación del silenciamiento se resalta con el icono de un altavoz tachado en la esquina superior derecha de la página de inicio;

Botón 2 - limpieza LCD: pulsando el botón el LCD se bloquea durante 30 segundos durante los cuales es posible proceder a la limpieza del mismo.

Atención: utilice un paño humedecido para el procedimiento de limpieza de la LCD del dispositivo; no utilice detergentes u otros productos "agresivos".

Botón 3 - bloquear pantalla: al pulsar el botón, se bloquea la LCD del dispositivo. Una pulsación en la pantalla LCD desbloquea el dispositivo.

Botón 4 - reinicio: reinicio del dispositivo.

Botón 5 - Wi-Fi: pulsando el botón se accede a la página de configuración de la red Wi-Fi del dispositivo.

Botón 6 – pantalla: acceso a los parámetros de configuración de la pantalla.

Desde el menú también es posible acceder a todos los submenús y parámetros del dispositivo pulsando el botón de configuración:

Botón 7 – Ajustes: acceso a los parámetros de configuración del sistema. Dentro del menú de configuración, el acceso a los submenús que contienen los parámetros más críticos está protegido por contraseña.

8) Menú de configuración

Pulsando el botón "Ajustes" se tiene acceso a los distintos menús de configuración de los parámetros del dispositivo:

• **Fecha y hora:** menú de configuración de la fecha y hora del dispositivo. La fecha y la hora se pueden configurar manualmente o, si el dispositivo está conectado a Internet, permitir la actualización automática de las mismas. La actualización automática de la fecha y la hora inhibe la configuración manual de las mismas.

Sincronización automática: si el dispositivo está conectado a Internet, la fecha y la hora se sincronizan automáticamente.

Hora legal: el botón realiza el cambio de hora solar a hora legal y viceversa.

Formato de 12 horas: visualización de la hora mostrada por el dispositivo con formato de 12 horas o 24 horas.

Servidor NTP: servidor desde el que se lee la hora automáticamente (no cambiar la configuración).

Zona horaria: zona horaria del lugar donde está instalado el dispositivo.

• **Idioma:** menú para la configuración del idioma del sistema. Elija el idioma deseado y vuelva a la página de inicio mediante el botón SALIR

• **Pantalla:** página de configuración de los ajustes de la pantalla.

Brillo: deslizando el cursor hacia la izquierda el brillo de la pantalla disminuye, deslizando hacia la derecha el brillo de la pantalla aumenta.

Brillo de los botones: el parámetro gestiona la retroiluminación de los botones en la parte frontal del dispositivo. Los niveles de brillo disponibles son 5: nivel 0 retroiluminación apagada, nivel 4 retroiluminación máxima.

Tema: parámetro de configuración de la interfaz de usuario del dispositivo. Se pueden seleccionar 4 colores diferentes de la interfaz de usuario. Los menús y los parámetros del producto no se ven afectados por el tema elegido.

Salvapantallas: selección de la imagen del salvapantallas utilizada por el dispositivo.

Retraso de protector de pantalla (seg): segundos después de los cuales se activa el protector de pantalla. Pulsando los botones + y - es posible aumentar o disminuir el tiempo de espera.

Duración (min): minutos transcurridos los cuales se apaga la pantalla del dispositivo. Los segundos se cuentan desde el encendido del protector de pantalla.

Bloqueo de pantalla con contraseña: activación de la función de bloqueo de pantalla al mismo tiempo que el protector de pantalla. La función de bloqueo de pantalla obliga al usuario a introducir la contraseña para desbloquear el dispositivo (la contraseña debe establecerse en el menú correspondiente que se muestra a continuación).

• **Audio:** configuración de las señales sonoras emitidas por el dispositivo. Para todos los parámetros es posible aumentar o disminuir el volumen de la señalización deslizando el cursor correspondiente hacia la izquierda (disminuye el volumen del sonido) o hacia la derecha (aumenta el volumen del sonido).

Volumen de las teclas: pulsando los botones + y - es posible aumentar o disminuir el sonido emitido al pulsar las teclas.

Estación externa: pulsando los botones + y - se puede seleccionar entre varias melodías propuestas por el dispositivo, la emitida cuando se recibe una llamada desde la estación externa.

Otros: pulsando los botones + y - se puede seleccionar la melodía que emite el dispositivo con cualquier otra señal de alarma.

Timbre: pulsando los botones + y - se puede seleccionar entre varias melodías

propuestas por el dispositivo, la emitida cuando se recibe una llamada desde una ubicación externa.

• **Wi-Fi:** menú de activación y configuración de la tarjeta Wi-Fi del dispositivo.

Wi-Fi: botón de encendido/apagado de la red Wi-Fi del dispositivo.

Redes disponibles: lista de redes detectadas por el dispositivo. Al pulsar el botón "información" se muestra la información de la red Wi-Fi en cuestión y es posible disociarla del dispositivo pulsando el botón "disociar".

• **Cloud Intercom:** menú de gestión de la remotización del dispositivo hacia la APP AVE VIDEO v44 para dispositivos móviles con sistemas operativos iOS y Android.

Asociar: visualización del código QR a escanear mediante la APP del dispositivo móvil a asociar al equipo.

Usuarios asociados: página de visualización y gestión de las cuentas asociadas al equipo.

Habilitar Cloud Intercom AVE: activación de la comunicación del dispositivo con el servidor del servicio de remotización.

Comprobación de la conexión al intercomunicador en la nube: botón de prueba para controlar la conexión del dispositivo con el servidor de remotización.

Dirección del servidor de intercomunicación en la nube: dirección del servidor de remotización (no modifique el parámetro).

• **Intercomunicador:** configuración de las funciones de videoportero del dispositivo.

Intercomunicador: activación de la función "intercomunicador" entre diferentes apartamentos. Si el parámetro está desactivado, el usuario no podrá recibir y realizar llamadas desde y hacia otros apartamentos.

Captura de imagen automática: captura automática de la imagen enviada desde la estación externa a la llegada de una llamada.

Grabación automática: grabación automática de una llamada entrante desde una ubicación externa.

Desbloqueo automático de la cerradura eléctrica: función "consultorio médico". El paso principal (cerradura eléctrica en potencia) se activa automáticamente al recibir una llamada desde el puesto externo.

Desbloqueo automático configurado: el parámetro permite la asociación del desbloqueo automático a determinadas franjas horarias.

• **Parámetros avanzados:** menú protegido por contraseña (instalador). Permite la configuración de varios parámetros del sistema (dirección de la estación interna, configuración de la página de inicio, cambio de contraseña, restablecimiento del dispositivo, etc.). Para confirmar cualquier cambio en los parámetros es necesario pulsar el botón "OK".

Atención: la modificación de uno o más parámetros del menú podría afectar al correcto funcionamiento del sistema.

Configuración del número de apartamento: desde este botón se accede a la página de configuración de la dirección única del dispositivo.

Configuración de la página de inicio: activando o desactivando los conmutadores de los distintos parámetros contenidos en esta página es posible hacer aparecer los iconos de los menús en la página de inicio.

Fecha y tiempo: activación de la sección meteorológica de la página de inicio.

Intercomunicador: activación de la función intercomunicadora

Relé: activación de la gestión de los relés desde la página de inicio

Registro de llamadas: habilitar el botón para acceder al menú del historial de llamadas recibidas y realizadas

Mensaje de voz: habilitar el menú para grabar mensajes de voz en el dispositivo

Vigilancia: manu para la apertura del flujo de vídeo de las cámaras externas

Estación externa: activando el parámetro, en el menú vigilancia se habilita el botón para la visualización de la cámara de la estación externa de videoportero

Cámara IP: al activar el parámetro, el botón para ver las cámaras IP asociadas al sistema está habilitado en el menú de vigilancia

Configuración de contraseña de usuario: menú para cambiar la contraseña de usuario. En cumplimiento de la normativa europea en materia de privacidad, AVE no tiene conocimiento de las contraseñas del cliente.

Configuración de las estaciones externas: a través de este menú es posible seleccionar las estaciones externas que pueden ser gestionadas por el monitor.

El botón de desbloqueo...: a través de este botón es posible seleccionar si los botones físicos en la parte frontal del dispositivo están siempre activos o si lo están cuando una llamada está activa.

Atención: si el botón a bordo del dispositivo está activado, la presión accidental del botón durante la limpieza del mismo desbloquea la puerta exterior.

9) Asociación de cámaras IP

El sistema puede mostrar cámaras IP (máx. 64) si están asociadas al dispositivo. Accediendo al menú "Vigilancia" y posteriormente pulsando el botón "Ver cámaras IP" es posible:

• **Lista de cámaras:** se muestra la lista de cámaras asociadas al dispositivo. Al pulsar el icono de una cámara, se abre la página de visualización de las imágenes enviadas por la misma. Para cerrar la página, pulse el botón rojo. Pulsando el botón que representa dos flechas permite el desplazamiento entre las distintas cámaras

• **Añadir cámara:** permite añadir una cámara IP a la lista visible desde el monitor.

Nombre de la cámara: nombre asociado a la cámara; Dirección RSTP de la cámara:

Añadir: botón de confirmación de la operación;

Importa el perfil desde la microSD;

• **Modificar cámara:** permite modificar los parámetros previamente asociados a una cámara IP. Colóquese en el parámetro a modificar, realice la modificación y pulse el botón "Guardar".

10) Asociación app ave vídeo v44

El dispositivo se puede asociar a un móvil para la respuesta a la llamada entrante desde un móvil con sistema operativo iOS o Android. Descargue la aplicación AVE VIDEO v44 desde la

APP STORE o GOOGLE PLAY y registre el nuevo usuario. Para asociar el teléfono móvil, basta con entrar en el menú de configuración y, a continuación, en el menú "Configuración de Cloud Intercom". Pulse el botón "Añadir nuevo usuario" y encuadre el código QR con la cámara del teléfono.

11) Silenciar el dispositivo

Al presionar el botón 1 (ver imagen 4 en la última página de la hoja de instrucciones) se activa el silenciamiento del dispositivo, que permanece permanente hasta que se vuelve a presionar el mismo. La presión prolongada del botón 1 reenvía la función de silencio a todas las ubicaciones internas del apartamento.

12) Respuesta a una llamada

A la llegada de una llamada desde un lugar externo, el monitor interno suena y se muestra la pantalla de respuesta desde la que es posible (para la numeración de los botones, véase la imagen 4 en la página 19):

- Responder a la llamada entrante pulsando el botón 6.
 - Desbloquear las cerraduras eléctricas durante la conversación:
 - Desbloqueo 1 (relé en potencia): pulse el botón 3
 - Desbloqueo 2 (relé de contacto limpio): pulse el botón 2
 - Desbloqueo 3 (relé auxiliar de contacto limpio): pulse el botón 3 durante 3 segundos
 - Desbloqueo 4 (relé auxiliar de contacto limpio): pulse el botón 2 durante 3 segundos
- Atención:** los botones 3 y 4 solo son visibles si se activan en el menú correspondiente.

- Cerrar/rechazar una llamada pulsando el botón 6.
- Cambiar el nivel de volumen de la llamada pulsando en el centro de la pantalla y luego actuando sobre la barra de volumen.
- Durante la llamada, pulsando el botón 7 se puede tomar una fotografía desde la cámara de la estación externa.

Nota 1: cuando llega una llamada, el monitor de la estación interna muestra la imagen solo si está configurado en modo maestro (un máximo de 1 dispositivo por planta se puede configurar en modo maestro); si la estación interna está configurada en modo esclavo, el monitor suena, pero la pantalla permanece apagada y solo se activa cuando se responde. Esta funcionalidad no debe entenderse como un problema de instalación, sino como el funcionamiento normal de un sistema de videoportero con tecnología de 2 hilos.

13) Restablecimiento de los parámetros de fábrica

Para devolver el dispositivo a los parámetros de fábrica, acceda al menú de configuración/parámetros avanzados, introduzca la contraseña (instalador). A continuación, pulse el botón Reset de fábrica y confirme.

Atención: el restablecimiento de los parámetros de fábrica borra toda la configuración del producto.

14) Características técnicas

Véase la tabla en la página 18.

- EN 62820-1-1:2016 Gebäude-Sprechanlagen – Teil 1-1: Systemanforderungen - Allgemeine Klasse2
- RoHS-Richtlinie 2011/65/EU.
- REACH-Verordnung (EG) Nr. 1907/2006.
- RED-Richtlinie 2014/53/EU (nur wenn anwendbar): Der vollständige Text der EU-Konformitätserklärung ist abrufbar unter: www.ave.it

3) Installation, Positionierung und Befestigung

Das Gerät muss in einer Höhe von 1,5 m über dem Boden auf einer 3-Modul-Dose (siehe Abbildung 2 auf der letzten Seite der Bedienungsanleitung) installiert werden, die zuvor horizontal oder vertikal an der Wand befestigt wurde. Schrauben Sie die mitgelieferten Schrauben an, um den Stützbügel am Gehäuse zu befestigen. Nach Abschluss der Verkabelung richten Sie die Schlitze auf der Rückseite des Monitors an den Haken der Halterung aus und schieben Sie das Gerät leicht nach unten (siehe Abbildung 3 auf der letzten Seite der Bedienungsanleitung).

Das Ave-Video-Türsprechsystem wird nach den strengsten Produktnormen für Leistungs- und Sicherheitsanforderungen sowie unter Einhaltung einschlägiger Umweltvorschriften hergestellt. Es verfügt außerdem über erweiterte Videoüberwachungsfunktionen (die bei der Installation der Anlage aktiviert werden können), die der Verordnung (EU) 2016/679 („DSGVO“) und der allgemeinen Bestimmungen des Garanten in Bezug auf die Videoüberwachung vom 8. April 2010 unterliegen können. Da diese Leitlinien besondere Verpflichtungen zum Schutz der Privatsphäre enthalten, möchten wir Sie darauf aufmerksam machen, dass die Installation gemäß den geltenden Datenschutzverordnungen und -gesetzen erfolgen muss.

4) Verbindungen

Die Bedeutung der Anschlussklemmen und des Dip-Schalters auf der Rückseite des Geräts ist nachfolgend dargestellt:

1 - HILFSSTROMVERSORGUNG

Terminal 1	DC+
Terminal 2	DC-

2 - 2-DRAHT-BUS

Terminal 1	BUS A
Terminal 2	BUS B



3 - TÜRKLINGEL (Kabel im Lieferumfang des Geräts enthalten)

Terminal 1	Eingang Türklingel
Terminal 2	GND

4 - DIP-SCHALTER

DIP 1	ON= Master-Gerät OFF= Slave-Gerät
DIP 2	Abschlusswiderstand der Leitung. ON, wenn das Gerät das letzte der
	Linie ist, andernfalls auf OFF belassen
DIP 3	Reserviert
DIP 4	ON = Stromversorgung ausschließlich über Hilfsquelle (spezieller POWER-Anschluss). Wenn die Spannung ausfällt, schaltet sich das Gerät ab. OFF: Stromversorgung vorrangig von einer Hilfsquelle (spezieller POWER-Anschluss). Bei Spannungsausfall schaltet das Gerät den Monitor ab (ggf. eingeschaltet) und schaltet automatisch die Stromversorgung des Busses um. Durch Drücken einer Taste oder Berühren des Touchscreens wird das Gerät wieder voll funktionsfähig und über den Bus mit Strom versorgt. Bei Wiederherstellung der Hilfsspannung wird das Gerät wieder über diese Quelle mit Strom versorgt.

5) Funktionen der Tasten

SYMBOL	BEDEUTUNG
 HÖRER ANTWORT ANRUF	Drücken, um auf die Kommunikationsschnittstelle zuzugreifen und einen Anruf anzunehmen/zu beenden. Der Druck während des Stand-by ermöglicht den Zugang auf die Klingeltonauswahlseite.
 STUMMSCHALTUNGEN	Ein kurzer Druck schaltet die Klingelton-Stummschaltung des Anrufs ein/aus (die LED beim Icon leuchtet heller). Das längere Drücken überträgt die Aktivierung/Deaktivierung der Stummschaltung auf andere Slave-Stationen der gleichen Wohnung.
 TÜR	Öffnung des Durchgangs, der mit dem potentialfreien Relais des Standortes verbunden ist, wird während des Betriebs angezeigt. Kurzer Druck: Durchgangsöffnung #1 - Druck 3 Sek.: Durchgangsöffnung #3.
 SCHLÜSSEL	Öffnung des Durchgangs, der mit dem Leistungsrelais des während des Betriebs angezeigten Standortes verbunden ist. Kurzer Druck: Durchgangsöffnung #2 - Druck 3 Sek.: Durchgangsöffnung #4.
 AUGE	Öffnet die Audio-Video-Verbindung zur Außenstation. Durch erneutes Drücken der Taste werden die anderen Außenstationen oder eventuelle zusätzliche Videokameras angezeigt.
 ZUGANG KONFIGURATION	Zugang auf das Konfigurationsmenü des Geräts.

6) Erstinbetriebnahme

DE

VI2F-PIT5WF INNENSTATION MIT TOUCHSCREEN 5" WI-FI, 2-DRAHT V44 EASY-SERIE

1) Allgemeines

Das Gerät VI2F-PIT5WF ist eine Audio/Video-Innenstation der AVE V44 EASY 2-Draht Video-Türsprechanlage. Die Funktionen und Merkmale im Überblick:

Audio/Video/Tasten:

- 5" horizontaler Touchscreen;
- Freisprecheinrichtung;
- Berührungstasten: Toröffnung, Stummschaltung, Videokameraanzeige;

Signalisierungen:

- Verpasster Anruf;
- Tür offen;
- Klingeltonstummschaltung aktiv;
- Automatische Entsperrung des Elektroschlusses.

Video-Türsprechanlagen-Funktionen:

- Beantworten eines Anrufs;
- Visualisierung von analogen Videokameras über eine spezielle VI2F-CAM-Schnittstelle;
- Verwaltung der Zusatz-Türklingel
- Verwaltung Nr.4 Durchgänge
- Gegensprechanlage in derselben Wohnung oder Gegensprechanlage zwischen verschiedenen Wohnungen

Fernverwaltung über die AVE-VIDEO-APP V44

2) Konformitätserklärung

Das Gerät VI2F-PIT5WF erfüllt die Anforderungen folgender Normen:

Das Gerät kann direkt über den 2-Draht-BUS oder über ein stabilisiertes 30-V-Gleichstromnetzteil (Art. V12F-AL1600MA) mit Strom versorgt werden, das an die entsprechende Hilfsspannungsklemme angeschlossen wird.

Beim ersten Einschalten oder nach einem Zurücksetzen auf Werkeinstellungen erscheint auf der LCD-Anzeige die Seite zur Sprachauswahl: Nach der Auswahl wird die Startseite des Geräts angezeigt.

Hinweis: Wenn keine Sprache ausgewählt ist, wird nach 1 Minute automatisch Englisch ausgewählt.

7) Homepage

Die Homepage des Geräts kann in verschiedene Kapitel unterteilt werden:

• **Info System:** Teil, der für allgemeine Geräteinformationen und Wettervorhersagen reserviert ist.

Wetterinformationen: Wettervorhersage. Wenn das Gerät mit dem Internet verbunden ist, kann es die Wettervorhersagen für vier aufeinanderfolgende Tage anzeigen, die vom Dienst Ilmeteo.it zur Verfügung gestellt werden. Die verfügbaren Wetterinformationen sind: Wettervorhersage, Mindesttemperatur, Höchsttemperatur und aktuelle Temperatur des gewünschten Ortes. So wählen Sie die Stadt aus, für die Sie die Wettervorhersage anzeigen möchten:

1. Drücken Sie die 3 Punkte oben rechts
2. Fügen Sie den Namen des gewünschten Ortes ein
3. Drücken Sie „Bestätigen“

Die vom Gerät angezeigte Standardstadt ist Rom. Das Gerät liefert auch Datum und Uhrzeit der letzten durchgeführten Aktualisierung.

• **Bedienelemente**

Gegensprechanlage: Aktivierung der Gegensprechanlage zwischen verschiedenen Wohnungen. In der oberen rechten Ecke der Seite befindet sich die Taste "interner Anruf", mit der Sie einen Gegensprechanruf zu allen Monitoren und Anschlüssen in der Wohnung starten können.

Relais: Menü zur Verwaltung von Hilfsrelais Art. VIIP-RELAY (nicht im Lieferumfang des Produkts enthalten);

Anrufprotokoll: Verlauf des empfangenen Anrufprotokolls;

Sprachnachricht: Die Funktion ermöglicht das Speichern einer Sprachnachricht auf dem Gerät.

Überwachung: Anzeige der Kameras der Außenstationen oder IP-Webcams, die mit dem System verbunden sind;

• **Konfigurationsmenü:** Durch Drücken der Taste oben links (Hamburger-Menü) auf der Startseite des Geräts können Sie auf ein Menü zugreifen, um auf verschiedene Funktionen zuzugreifen. Über das Menü können Sie folgende Aktionen ausführen:

Taste 1 - Stummschaltung des Klingeltons; die Aktivierung der Stummschaltung wird durch ein durchgestrichenes Lautsprechersymbol in der oberen rechten Ecke der Homepage hervorgehoben;

Taste 2 - LCD-Reinigung: Durch Drücken der Taste wird das LCD für 30 Sekunden gesperrt, in denen es gereinigt werden kann.

Achtung: Verwenden Sie zum Reinigen des LCD des Geräts ein feuchtes Tuch; verwenden Sie keine „aggressive“ Reinigungsmittel oder andere Produkte.

Taste 3 - Bildschirm sperren: Durch Drücken der Taste wird das LCD des Geräts gesperrt. Ein Druck auf den LCD entriegelt das Gerät.

Taste 4 - Neustart: Neustart des Geräts.

Taste 5 - Wi-Fi: Durch Drücken der Taste gelangen Sie zur Konfigurationsseite des Wi-Fi-Netzwerks des Geräts.

Taste 6 – Display: Zugang auf die Konfigurationsparameter des Displays.

Über das Menü können Sie auch auf alle Untermenüs und alle Geräteparameter zugreifen, indem Sie auf die Schaltfläche Einstellungen klicken:

Taste 7 – Einstellungen: Zugang auf die Konfigurationsparameter des Systems. Innerhalb des Konfigurationsmenüs ist der Zugang auf die Untermenüs mit den wichtigsten Parametern passwortgeschützt.

8) Einstellungs Menü

Durch Drücken der Taste "Einstellungen" haben Sie Zugang auf die verschiedenen Konfigurationsmenüs der Geräteparameter:

• **Datum und Uhrzeit:** Konfigurationsmenü für Datum und Uhrzeit des Geräts. Datum und Uhrzeit können manuell eingestellt oder, wenn das Gerät mit dem Internet verbunden ist, automatisch aktualisiert werden. Die automatische Aktualisierung von Datum und Uhrzeit verhindert die manuelle Konfiguration derselben.

Automatische Synchronisation: Wenn das Gerät mit dem Internet verbunden ist, werden Datum und Uhrzeit automatisch synchronisiert.

Sommerzeit: Die Taste ermöglicht die Umstellung von Winter- auf Sommerzeit und umgekehrt.

12-Stunden-Format: Anzeige der vom Gerät angezeigten Zeit im 12-Stunden- oder 24-Stunden-Format.

NTP-Server: Server, von dem die Uhrzeit automatisch gelesen wird (Einstellung nicht ändern).

Zeitzone: Zeitzone des Ortes, an dem das Gerät installiert ist.

• **Sprache:** Menü zur Konfiguration der Systemsprache. Wählen Sie die gewünschte Sprache und kehren Sie über die Schaltfläche BEENDEN zur Startseite zurück

• **Display:** Konfigurationsseite der Display-Einstellungen.

Helligkeit: Wenn Sie den Schieberegler nach links wischen, nimmt die Helligkeit des Displays ab, wenn Sie nach rechts wischen, nimmt die Helligkeit des Displays zu.

Helligkeit der Tasten: Der Parameter steuert die Hintergrundbeleuchtung der Tasten auf der Vorderseite des Geräts. Es stehen 5 Helligkeitsstufen zur Verfügung: Stufe 0 Hintergrundbeleuchtung aus, Stufe 4 maximale Hintergrundbeleuchtung.

Thema: Einstellungsparameter der Benutzeroberfläche des Geräts. Es können 4 verschiedene

Farben der Benutzeroberfläche ausgewählt werden. Die Menüs und Produktparameter sind nicht durch das gewählte Thema beeinflusst werden.

Bildschirmschoner: Auswahl des vom Gerät verwendeten Bildschirmschonerbildes.

Verzögerung Bildschirmschoner (Sek.): Sekunden, nach denen der Bildschirmschoner aktiviert wird. Durch Drücken der Tasten + und - kann die Wartezeit erhöht oder verringert werden.

Dauer (min): Minuten, nach deren Ablauf der Bildschirm des Geräts ausgeschaltet wird. Die Sekunden werden ab dem Einschalten des Bildschirmschoners gezählt.

Bildschirm Sperre mit Passwort: Aktivierung der Bildschirmsperrefunktion zusammen mit dem Bildschirmschoner. Die Bildschirmsperrefunktion zwingt den Benutzer zur Eingabe des Passworts, um das Gerät zu entsperren (das Passwort muss im entsprechenden Menü unten festgelegt werden).

• **Audio:** Konfiguration der vom Gerät ausgegebenen Tonsignale. Für alle Parameter kann die Lautstärke der Meldung erhöht oder verringert werden, indem der entsprechende Schieberegler nach links (verringert die Lautstärke des Tons) oder nach rechts (erhöht die Lautstärke des Tons) verschoben wird.

Lautstärke der Tasten: Durch Drücken der Tasten + und - können Sie den Ton erhöhen oder verringern, der beim Drücken der Tasten ausgegeben wird.

Außenstation: Durch Drücken der Tasten + und - können Sie zwischen verschiedenen vom Gerät vorgeschlagenen Melodien wählen, die bei einem eingehenden Anruf von der Außenstation ausgegeben werden.

Sonstiges: Durch Drücken der Tasten + und - können Sie die Melodie auswählen, die das Gerät bei jeder anderen Alarmmeldung ausgibt.

Türklingel: Durch Drücken der Tasten + und - können Sie zwischen verschiedenen vom Gerät vorgeschlagenen Melodien wählen, die bei einem eingehenden Anruf von der Außenstation ausgegeben werden.

• **Wi-Fi:** Menü zur Aktivierung und Konfiguration der Wi-Fi-Karte des Geräts.

Wi-Fi: Ein-/Ausschalttaste des Wi-Fi-Netzwerks des Geräts.

Verfügbare Netzwerke: Liste der vom Gerät erkannten Netzwerke. Durch Drücken der Schaltfläche "Informationen" werden die Informationen des betreffenden Wi-Fi-Netzwerks angezeigt und können durch Drücken der Taste "Dissoziieren" vom Gerät getrennt werden.

• **Cloud Intercom:** Menü zur Verwaltung der Fernsteuerung des Geräts zur AVE-VIDEO-APP V44 für mobile Geräte mit iOS- und Android-Betriebssystemen.

Zuordnen: Anzeige des zu scannenden QR-Codes über die APP des mit der Anlage zu koppelnden Mobilgeräts.

Assoziierte Benutzer: Seite zur Anzeige und Verwaltung der mit der Anlage verknüpften Konten.

Cloud Intercom AVE aktivieren: Aktivierung der Kommunikation des Geräts mit dem Server des Remote-Dienstes.

Prüfung der Verbindung zur Intercom-Cloud: Test-Taste zur Überprüfung der Verbindung des Geräts mit dem Remote-Server.

Adresse des Intercom-Cloud-Servers: Adresse des Remote-Servers (Parameter nicht ändern).

• **Gegensprechanlage:** Einstellungen der Video-Gegensprechanlage des Geräts.

Gegensprechanlage: Aktivierung der Funktion „Gegensprechanlage“ zwischen verschiedenen Wohnungen. Wenn der Parameter deaktiviert ist, kann der Benutzer keine Anrufe von und zu anderen Wohnungen empfangen und tätigen.

Automatische Bildaufnahme: Automatische Bildaufnahme, die von der externen Station gesendet wird, wenn ein Anruf eingeht.

Automatische Aufzeichnung: Automatische Aufzeichnung eines eingehenden Anrufs von einem externen Arbeitsplatz.

Automatische Entsperrung des Elektroschlusses: Funktion „Arztpraxis“. Der Haupteingang (Elektroschloss in der Leistung) wird automatisch aktiviert, wenn ein Anruf von der Außenstation eingeht.

Automatische Entsperrung eingestellt: Der Parameter ermöglicht die Zuordnung der automatischen Entsperrung zu bestimmten Zeitfenstern.

• **Erweiterte Parameter:** Passwortgeschütztes Menü (Installateur). Ermöglicht die Konfiguration verschiedener Systemparameter (Adresse des internen Arbeitsplatzes, Konfiguration der Homepage, Änderung des Passworts, Zurücksetzen des Geräts usw.). Um eventuelle Änderungen der Parameter zu bestätigen, muss die Taste „OK“ gedrückt werden.

Achtung: Die Änderung eines oder mehrerer Menüparameter kann den ordnungsgemäßen Betrieb des Systems beeinträchtigen.

Einstellung der Wohnungsnummer: Über diese Taste gelangen Sie zur Konfigurationsseite der eindeutigen Adresse des Geräts.

Einstellung der Homepage: Durch Aktivieren oder Deaktivieren der Schalter der verschiedenen auf dieser Seite enthaltenen Parameter können die Menüsymbole auf der Homepage angezeigt werden.

Datum und Wetter: Aktivierung des Wetterbereichs der Homepage.

Gegensprechanlage: Aktivierung der Gegensprechanlage

Relais: Aktivierung der Relaisverwaltung von der Homepage

Anrufprotokoll: Aktivierung der Taste für den Zugang auf das Menü des Verlaufs der empfangenen und getätigten Anrufe

Sprachnachricht: Aktivierung des Menüs zur Aufzeichnung von Sprachnachrichten auf dem Gerät

Überwachung: Manuell zum Öffnen des Videostroms von externen Videokameras

Außenstation: Durch Aktivieren des Parameters wird im Menü Überwachung die Taste zur Anzeige der Videokamera der Außenstation der Video-Gegensprechanlage aktiviert

IP-Kamera: Durch Aktivieren des Parameters wird im Menü Überwachung die Taste zur

Anzeige der dem System zugeordneten IP-Videokameras aktiviert

Benutzerpasswort einrichten: Menü zum Ändern des Benutzerpassworts. In Übereinstimmung mit den europäischen Datenschutzbestimmungen kennt AVE die Passwörter des Kunden nicht.

Konfiguration der Außenstationen: Über dieses Menü können die Außenstationen ausgewählt werden, die vom Monitor aus gesteuert werden können.

Die Taste zur Entsperrung... Mit dieser Taste können Sie auswählen, ob die physischen Tasten an der Vorderseite des Geräts immer aktiv sind oder nur bei einem aktiven Anruf.

Achtung: Wenn die Taste an Bord des Geräts aktiviert ist, wird durch versehentliches Drücken der Taste während der Reinigung des Geräts eine externe Öffnung freigeschaltet.

9) Verknüpfung von IP-Videokameras

Das System kann IP-Kameras (max 64) anzeigen, wenn diese mit dem Gerät verbunden sind. Durch Zugriff auf das Menü "Überwachung" und anschließendes Drücken der Schaltfläche "IP-Kameras anzeigen" können Sie:

- **Videokamera-Liste:** Die Liste der mit dem Gerät verknüpften Videokameras wird angezeigt. Das Drücken des Symbols einer Videokamera ermöglicht das Öffnen der Anzeigeseite der von ihr gesendeten Bilder. Um die Seite zu schließen, drücken Sie die rote Taste. Durch Drücken der Taste, die zwei Pfeile darstellt, können Sie sich zwischen den verschiedenen Kameras bewegen

- **Kamera hinzufügen:** Ermöglicht das Hinzufügen einer IP-Videokamera zur Liste, die vom Monitor angezeigt werden kann.

Kameraname: mit der Kamera verknüpfter Name; RSTP-Adresse der Videokamera:

Hinzufügen: Schaltfläche zur Bestätigung des Vorgangs;

Profil von microSD importieren:

- **Kamera ändern:** Ermöglicht die Änderung der Parameter, die zuvor einer IP-Videokamera zugeordnet waren. Positionieren Sie sich auf dem zu ändernden Parameter, nehmen Sie die Änderung vor und drücken Sie die Taste „Speichern“.

10) AVE-Video-App-Verknüpfung v44

Das Gerät kann mit einem Mobiltelefon verbunden werden, um eingehende Anrufe von einem iOS- oder Android-Mobiltelefon entgegenzunehmen. Laden Sie die Anwendung AVE VIDEO V44 aus dem APP STORE oder von GOOGLE PLAY herunter und registrieren Sie den neuen Benutzer. Um Ihr Mobiltelefon zu koppeln, gehen Sie einfach in das Einstellungsmenü und dann in das Menü „Cloud Intercom-Einstellung“. Drücken Sie die Taste "Neuen Benutzer hinzufügen" und rahmen Sie den QR-Code mit der Kamera Ihres Telefons ein.

11) Stummschaltung des Geräts

Durch Drücken der Taste 1 (siehe Abbildung 4 auf der letzten Seite der Bedienungsanleitung) wird das Gerät stummgeschaltet. Die Stummschaltung bleibt aktiv, bis die Taste erneut gedrückt wird. Durch langes Drücken der Taste 1 wird die Stummschaltung an alle Innenstationen der Wohnung weitergeleitet.

12) Beantwortung eines Anrufs

Wenn ein Anruf von einer Außenstation eingeht, klingelt der interne Monitor und es wird der Antwortbildschirm angezeigt, von dem aus es möglich ist (für die Nummerierung der Tasten siehe Bild 4 auf Seite 19j):

- Nehmen Sie den eingehenden Anruf durch Drücken der Taste 6 an.
- Entsperrten der Elektroschlösser während des Gesprächs:
 - Freigabe 1 (Relais in Leistung): Drücken der Taste 3
 - Freigabe 2 (potentialfreier Relais): Drücken der Taste 2
 - Freigabe 3 (potentialfreier Hilfsrelais): Drücken Sie die Taste 3 für 3 Sekunden
 - Freigabe 4 (potentialfreier Hilfsrelais): Drücken Sie die Taste 2 für 3 Sekunden

Achtung: Die Tasten 3 und 4 sind nur sichtbar, wenn sie im entsprechenden Menü aktiviert werden.

- Beenden/Ablehnen eines Anrufs durch Drücken der Taste 6.
- Die Lautstärke des Anrufs ändern, indem Sie in der Mitte des Bildschirms drücken und dann auf die Lautstärkeleiste klicken.
- Während des Anrufs können Sie durch Drücken der Taste 7 ein Foto von der Videokamera der Außenstation aufnehmen.

Hinweis 1: Bei Eingang eines Anrufs zeigt der Monitor der Innenstation das Bild nur an, wenn dieser im Master-Modus konfiguriert ist (maximal 1 Gerät pro Anlage kann im Master-Modus konfiguriert werden); wenn die Innenstation im Slave-Modus konfiguriert ist, ertönt ein Signalton, der Bildschirm bleibt jedoch ausgeschaltet und wird erst bei der Antwort aktiviert. Diese Funktionalität ist nicht als Systemproblem zu verstehen, sondern als normaler Betrieb einer Video-Gegensprechanlage mit 2-Draht-Technologie.

13) Zurücksetzen auf Werkseinstellungen

Um das Gerät auf die Werkseinstellungen zurückzusetzen, rufen Sie das Menü Einstellungen/Erweiterte Parameter auf und geben Sie das Passwort ein (Installateur). Drücken Sie anschließend die Taste Werksreset und bestätigen Sie.

Achtung: Das Zurücksetzen auf die Werkseinstellungen löscht alle Produktkonfigurationen.

14) Technische Eigenschaften

Siehe Tabelle auf Seite 18.

RO

VI2F-PIT5WF STAȚIE DE LUCRU INTERIOARĂ CU ECRAN TACTIL GAMA WI-FI DE 5" CU 2 FIRE V44 EASY

1) Informații generale

Dispozitivul VI2F-PIT5WF este o stație audio/video internă a sistemului de interfonie video cu 2 fire AVE V44 EASY. Funcțiile și caracteristicile sunt:

Audio/Video/Butoane:

- Ecran tactil orizontal de 5";
- Difuzor handsfree;
- Butoane tactile: deschidere căi de acces, dezactivare sonerie, vizualizare camere;

Semnalizări:

- Apel pierdut;
- Ușă deschisă;
- Sonerie dezactivată activă;
- Deblocare automată yală electrică.

Funcții interfon video:

- Preluarea unui apel;
- Vizualizare camere analogice prin interfața dedicată VI2F-CAM;
- Gestionare sonerie auxiliare exterioare
- Gestionare 4 căi de acces
- Interfon în același apartament sau comunicare între apartamente diferite

Gestionare de la distanță prin APLICAȚIA AVE VIDEO V44

2) Declarație de conformitate

Dispozitivul VI2F-PIT5WF respectă următoarele reglementări:

- EN 62820-1-1:2016 Sisteme de interfonie pentru clădiri - Partea 1-1: Cerințe de sistem - Grad general 2
- Directiva RoHS 2011/65/UE;
- Regulamentul REACH (CE) nr. 1907/2006;
- Directiva RED 2014/53/UE (numai dacă este cazul): Textul complet al Declarației de conformitate UE este disponibil la următoarea adresă de internet: www.ave.it

3) Instalare, poziționare și fixare

Dispozitivul trebuie instalat la o înălțime de 1,5 m de la sol pe 3 module (a se vedea imaginea 2 de pe ultima pagină a fișei de instrucțiuni), montată anterior pe perete, orizontal sau vertical. Înșurubați șuruburile furnizate pentru a fixa suportul pe cutie. După finalizarea cablării, aliniați fantele din partea posterioară a monitorului cu cărligele suportului și glesați dispozitivul ușor în jos (consultați imaginea 3 de pe ultima pagină a fișei de instrucțiuni).

Sistemul de interfonie video Ave respectă cele mai stricte standarde de produs atât pentru cerințele de performanță și siguranță, cât și pentru conformitatea cu testele de mediu aferente. De asemenea, conține funcții avansate de supraveghere video (activabile în faza de instalare a sistemului) care pot fi supuse Regulamentului 679/2016 („GDPR”) și Dispoziției Generale a Autorității privind supravegherea video din 8 aprilie 2010. Deoarece aceste indicații stabilesc obligații specifice de protecție a confidențialității, atragem atenția asupra faptului că instalarea se realizează în conformitate cu legile și decretele în vigoare pe tema „confidențialității”.

4) Conexiuni

Mai jos sunt prezentate semnificația bornelor de conectare și a comutatorului de fază amplasat pe partea din spate a dispozitivului:

1 - ALIMENTARE AUXILIARĂ

Terminalul 1	DC+
Terminalul 2	DC-

2 - MAGISTRALĂ CU 2 FIRE

Terminal 1	MAGISTRALA A
Terminal 2	MAGISTRALA B

3 - SONERIE (cablu furnizat împreună cu dispozitivul)

Terminal 1	Intrare sonerie
Terminal 2	GND







4 - COMUTATOR DIP

DIP 1	ON = dispozitiv principal OFF = dispozitiv secundar
DIP 2	Rezistență de încheiere linie. ON dacă dispozitivul este ultimul de pe linie, în caz contrar lăsați pe OFF

DIP 3 Rezervat

DIP 4 ON = alimentare provenită exclusiv din sursă auxiliară (conector POWER dedicat). Când alimentarea este oprită, dispozitivul se va opri.
OFF: sursa de alimentare provine în principal de la o sursă auxiliară (conector POWER dedicat). Când alimentarea cu energie electrică este oprită, dispozitivul va opri monitorul (dacă este pornit) și va porni automat alimentarea cu energie electrică a magistralei. La atingerea unui buton sau a ecranului tactil, dispozitivul va deveni complet funcțional, alimentat de o magistrală. La revenirea tensiunii auxiliare, alimentarea dispozitivului va fi din nou realizată din această sursă.

5) Funcții asociate butoanelor

SIMBOL	SEMNIȚAȚIE
	RECEPTOR RĂSPUNS APEL Apăsați pentru a accesa interfața de comunicare și pentru a răspunde/încheia un apel. Apăsarea în stand-by permite accesul la pagina de selectare a soneriei.
	DEZACTIVARE SUNET O apăsare scurtă activează/dezactivează starea silențioasă a soneriei (LED-ul de la pictogramă se va aprinde mai puternic). Apăsarea prelungită va propaga activarea/dezactivarea stării silențioase la orice alte stații Slave din același apartament.
	PORT Deschidere cale de acces conectată la releul cu contact uscat al stației afișate în timpul funcționării. Apăsare scurtă: deschidere cale de acces #1 - Apăsare 3 sec: deschidere cale de acces #3.
	CHEIE Deschidere cale de acces conectată la releul de putere al stației afișate în timpul funcționării. Apăsare scurtă: deschidere cale de acces #2 - Apăsare 3 sec: deschidere cale de acces #4.
	OCHI Deschide conexiunea audio-video cu stația exterioară. Apăsarea din nou a butonului afișează celelalte unități exterioare sau orice camere suplimentare.
	ACCES CONFIGURARE Acces la meniul de configurare al dispozitivului.

6) Prima pornire

Dispozitivul poate fi alimentat direct de la MAGISTRALA cu 2 fire sau de la o sursă de alimentare stabilizată de 30 Vcc (art. VI2F-ALI600MA), conectată la terminalul de alimentare auxiliar corespunzător.

La prima pornire sau după o resetare din fabrică, pagina de selectare a limbii va fi afișată pe ecranul LCD: după efectuarea alegerii, va fi afișată pagina de pornire a dispozitivului.

Observație: dacă nu este selectată nicio limbă, limba engleză va fi selectată automat după 1 minut.

7) Pagina de pornire

Pagina de pornire a dispozitivului poate fi împărțită în diferite capitole:

• **Informații despre sistem:** parte rezervată pentru informații generale despre dispozitiv și prognoze meteorologice.

Informații meteo: prognoze meteo. Dispozitivul, dacă este conectat la internet, poate afișa prognozele meteo timp de patru zile consecutive, puse la dispoziție de serviciul Imteco.it. Informațiile meteo disponibile sunt: prognoza meteo, temperatura minimă, temperatura maximă și temperatura curentă a locului dorit. Pentru a selecta orașul pentru care doriți să vizualizați prognoza meteo:

1. Apăsați cele 3 puncte din dreapta sus
2. Introduceți numele locației dorite
3. Apăsați pe „Confirmare”

Orașul implicit afișat de dispozitiv este Roma. Dispozitivul furnizează, de asemenea, data și ora ultimei actualizări efectuate.

• Comenzi

Intercom: activarea apelului de intercomunicație între apartamente diferite. În colțul din dreapta sus al paginii există butonul „apel intern” prin care se poate iniția un apel interfon către toate monitoarele și receptoarele din interiorul apartamentului.

Releu: meniul pentru gestionarea releelor auxiliare art. VIIP-RELAY (nu este furnizat împreună cu produsul);

Jurnal de apeluri: istoricul jurnalului de apeluri primite;

Mesaj vocal: funcția vă permite să salvați un mesaj vocal pe dispozitiv.

Supraveghere: vizualizarea camerelor video ale stațiilor externe sau ale camerelor IP asociate sistemului;

• **Meniu de configurare:** apăsând butonul din stânga sus (meniul hamburger) al paginii de pornire a dispozitivului, se poate accesa un meniu pentru diferite funcționalități. Din meniu puteți efectua următoarele operațiuni:

Butonul 1 - dezactivarea soneriei; activarea dezactivării este indicată prin pictograma unui difuzor barbat în colțul din dreapta sus al paginii principale;

Butonul 2 - Curățare LCD: prin apăsarea butonului, ecranul LCD este blocat timp de 30 secunde, timp în care poate fi curățat.

Atenție: utilizați o cârpă umedă pentru procedura de curățare a ecranului LCD a dispozitivului; nu utilizați detergenți sau alte produse „agresive”.

Butonul 3 - blocare ecran: prin apăsarea butonului, LCD-ul dispozitivului este blocat. O apăsare pe LCD deblochează dispozitivul.

Butonul 4 - restart: repornirea dispozitivului.

Butonul 5 - Wi-Fi: prin apăsarea butonului se accesează pagina de configurare a rețelei Wi-Fi a dispozitivului.

Butonul 6 – afișaj: acces la parametrii de configurare ai ecranului.

De asemenea, din meniu este posibilă accesarea tuturor submeniuurilor și a tuturor parametrilor dispozitivului prin apăsarea butonului de setări:

Butonul 7 – Setări: acces la parametrii de configurare ai sistemului. În cadrul meniului de configurare, accesul la submeniuurile care conțin parametrii cei mai critici este protejat prin parolă.

8) Meniul Setări

Prin apăsarea butonului „Setări” aveți acces la diferitele meniuri de configurare ale parametrilor dispozitivului:

• **Data și ora:** meniul de configurare a datei și orei dispozitivului. Data și ora pot fi setate manual sau, dacă dispozitivul este conectat la internet, permiteți actualizarea lor automată. Actualizarea

automată a datei și orei împiedică configurarea manuală a acestora.

Sincronizare automată: dacă dispozitivul este conectat la internet, data și ora sunt sincronizate automat.

Ora de vară: butonul realizează trecerea de la ora standard la ora de vară și invers.

Format de 12 ore: afișarea orei prezentate de dispozitiv în format 12 ore sau 24 ore.

Server NTP: serverul de la care este preluată automat ora (nu modificați această setare).

Fus orar: fusul orar al locației în care este instalat dispozitivul.

• **Limbă:** meniul pentru configurarea limbii sistemului. Alegeți limba dorită și reveniți la pagina de pornire utilizând butonul IEȘIRE

• **Afișaj:** pagina de configurare a setărilor ecranului.

Luminozitate: glisând cursorul spre stânga, luminozitatea ecranului scade; glisând spre dreapta, luminozitatea crește.

Luminozitate butoane: parametrul gestionează iluminarea de fundal a butoanelor de pe partea frontală a dispozitivului. Nivelurile de luminozitate disponibile sunt 5: nivel 0 - iluminare oprită, nivel 4 - iluminare maximă.

Temă: parametru pentru setarea interfeței de utilizator a dispozitivului. Se pot selecta 4 culori diferite ale interfeței de utilizator. Meniurile și parametrii produsului nu sunt influențați de tema aleasă.

Screensaver: selectarea imaginii de economizor de ecran utilizate de dispozitiv.

Întârziere screensaver (sec): numărul de secunde după care se activează economizorul de ecran. Prin apăsarea butoanelor + și - se poate mări sau micșora timpul de așteptare.

Durată (min): numărul de minute după care ecranul dispozitivului se oprește. Secunde sunt numărate de la pornirea economizorului de ecran.

Blocarea ecranului cu parolă: activarea funcției de blocare a ecranului în același timp cu economizorul de ecran. Funcția de blocare a ecranului obligă utilizatorul să introducă o parolă pentru a debloca dispozitivul (parola trebuie setată în meniul corespunzător de mai jos).

• **Audio:** configurarea semnalelor sonore emise de dispozitiv. Pentru toți parametrii, este posibilă creșterea sau scăderea volumului semnalului prin deplasarea cursorului corespunzător spre stânga (scăderea volumului sunetului) sau spre dreapta (creșterea volumului sunetului).

Volum taste: prin apăsarea butoanelor + și - este posibilă mărirea sau micșorarea sunetului emis la apăsarea tastelor.

Stație externă: prin apăsarea butoanelor + și - este posibilă selectarea între diferite melodii propuse de dispozitiv, cea emisă atunci când un apel vine de la stația externă.

Altele: prin apăsarea butoanelor + și - se poate selecta melodia redată de dispozitiv pentru orice altă semnalizare de alarmă.

Sonerie: prin apăsarea butoanelor + și - este posibilă selectarea între diferite melodii propuse de dispozitiv, cea emisă atunci când se primește un apel de la stația externă.

• **Wi-Fi:** meniul pentru activarea și configurarea modului Wi-Fi a dispozitivului.

Wi-Fi: buton de pornire/oprire a rețelei Wi-Fi a dispozitivului.

Rețele disponibile: lista rețelelor detectate de dispozitiv. Prin apăsarea butonului „Informații” sunt afișate detaliile rețelei Wi-Fi respective și aceasta poate fi dezasociată de la dispozitiv prin apăsarea butonului „Dezasociază”.

• **Cloud Intercom:** meniul pentru gestionarea accesului de la distanță a dispozitivului prin aplicația AVE VIDEO V44 pentru dispozitive mobile cu sisteme de operare iOS și Android.

Asociere: afișarea codului QR care trebuie scanat cu aplicația dispozitivului mobil ce urmează a fi asociat sistemului.

Utilizatori asociați: pagină pentru vizualizarea și gestionarea conturilor asociate sistemului.

Enable Cloud Intercom AVE: activarea comunicației dispozitivului cu serverul serviciului de acces la distanță.

Verificare conexiune Cloud Intercom: buton de testare pentru verificarea conexiunii dispozitivului cu serverul de acces de la distanță.

Adresă server Cloud Intercom: adresa serverului de acces de la distanță (nu modificați parametrul).

• **Intercom:** setările funcțiilor de interfon video ale dispozitivului.

Intercomunicare: activarea funcției de „intercomunicare” între diferite apartamente. Dacă parametrul este dezactivat, utilizatorul nu va putea primi și efectua apeluri către și de la alte apartamente.

Captură automată imagine: captarea automată a imaginii transmise de postul extern la primirea unui apel.

Înregistrare automată: înregistrarea automată a unui apel primit de la stația externă.

Deblocare automată a yalei electrice: funcția „cabinet medical”. Calea principală de acces (yală electrică de putere) este activată automat la primirea unui apel de la stația externă.

Deblocare automată setată: parametrul permite asocierea deblocării automate la anumite intervale orare.

• **Parametri avansați:** meniul protejat prin parolă (instalator). Permite configurarea diferiților parametri de sistem (adresa internă a stației de lucru, configurarea paginii de pornire, schimbarea parolei, resetarea dispozitivului etc.). Pentru a confirma orice modificare a parametrilor, apăsați pe butonul „OK”.

Avertisment: modificarea unuia sau a mai multor parametri de meniu ar putea afecta funcționarea corectă a sistemului.

Setare număr apartament: de la acest buton puteți accesa pagina de configurare a adresei unice a dispozitivului.

Setare pagină principală: prin activarea sau dezactivarea comutatoarelor diferiților parametri conținuți în această pagină, se pot afișa pictogramele meniurilor în pagina principală.

Data și vremea: activarea secțiunii meteo a paginii principale.

Intercom: activarea funcției de intercomunicație

Releu: activarea gestionării releelor din pagina principală

Jurnal apeluri: activarea butonului pentru acces la meniul istoricului apelurilor primite și efectuate

Mesaj vocal: activarea meniului înregistrarea mesajelor vocale pe dispozitiv

Supraveghere: meniu pentru deschiderea fluxului video de la camerele externe

Stație de lucru externă: prin activarea parametrului, în meniul supraveghere este activat butonul pentru vizualizarea camerei stației externe de video-interfon

Camere IP: prin activarea parametrului, în meniul supraveghere este activat butonul pentru vizualizarea camerelor IP asociate sistemului

Setare parolă utilizator: meniu pentru schimbarea parolei de utilizator. În conformitate cu regulamentele europene privind confidențialitatea, AVE nu cunoaște parolele clientului.

Configurare stații externe: prin intermediul acestui meniu este posibilă selectarea stațiilor de lucru externe care pot fi gestionate de monitor.

Buton de deblocare...: prin intermediul acestui buton este posibil să selectați dacă butoanele fizice de pe partea frontală a dispozitivului sunt întotdeauna active sau devin astfel atunci când un apel este activ.

Avertisment: dacă butonul de pe dispozitiv este activat, apăsarea accidentală a acestuia în timpul curățării poate duce la deblocarea căii de acces externe.

9) Asociere camere IP

Sistemul poate afișa camere IP (max 64) dacă acestea sunt asociate cu dispozitivul. Accesând meniul „Supraveghere” și apoi apăsând butonul „Vizualizare camere IP”, puteți:

- **Listă camere:** este afișată lista camerelor asociate dispozitivului. Apăsarea pictogramei unei camere permite deschiderea paginii de afișare a imaginilor trimise de aceasta. Pentru a închide pagina, apăsați butonul roșu. Apăsarea butonului cu două săgeți permite comutarea între diferitele camere

- **Adăugare cameră:** permite adăugarea unei camere IP în lista vizualizabilă pe monitor.

Nume cameră: numele asociat camerei; adresă RTSP cameră:

Adaugă: buton de confirmare a operațiunii;

Importați profilul din microSD:

- **Schimbă camera:** permite modificarea parametrilor asociați anterior unei camere IP. Poziționați-vă pe parametrul de modificat, efectuați modificarea și apăsați butonul „Salvează”.

10) Asociere aplicație AVE VIDEO V44

Dispozitivul poate fi asociat unui telefon mobil pentru a răspunde la apelurile primite pe un telefon cu sistem de operare iOS sau Android. Descărcați aplicația AVE VIDEO V44 din APP STORE sau GOOGLE PLAY și înregistrați un utilizator nou. Pentru asocierea telefonului este suficient să intrați în meniul setări și apoi în meniul „Setare Cloud Intercom”. Apăsați butonul „Adaugă utilizator nou” și scanați codul QR cu camera telefonului.

11) Dezactivare sonerie dispozitiv

Apăsarea butonului 1 (a se vedea imaginea 4 de pe ultima pagină a foii de instrucțiuni) setează dezactivarea sunetului dispozitivului, care rămâne permanentă până când este apăsat din nou. Apăsarea prelungită a butonului 1 transmite funcția de dezactivare a soneriei către toate stațiile interne ale apartamentului.

12) Preluarea unui apel

Când un apel sosește de la o stație externă, monitorul intern sună și este afișat ecranul de răspuns din care este posibil (pentru numerotarea butoanelor a se vedea imaginea 4 la pagina 19):

- să răspundeți la apelul primit apăsând butonul 6.
- să deblocați încuietorile electrice în timpul conversației:

Deblocare 1 (releu în alimentare): apăsați butonul 3

Deblocare 2 (releu cu contact uscat): apăsați butonul 2

Deblocare 3 (releu auxiliar cu contact uscat): apăsați butonul 3 timp de 3 secunde

Deblocare 4 (releu auxiliar cu contact uscat): apăsați butonul 2 timp de 3 secunde

Avertisment: butoanele 3 și 4 devin vizibile numai dacă sunt activate în meniul corespunzător.

- să închideți/respingeți un apel apăsând butonul 6.
- să modificați nivelul volumului apelului apăsând în centrul ecranului și apoi acționând pe bara de volum.
- în timpul apelului, prin apăsarea butonului 7 puteți face o fotografie de pe camera video a stației externe.

Observația 1: la primirea unui apel, monitorul stației interne afișează imaginea doar dacă este configurat în modul Master (maxim 1 dispozitiv per instalație poate fi configurat în modul Master); dacă stația internă este configurată în modul Slave, monitorul sună, dar ecranul rămâne oprit și se activează doar la răspuns. Această funcționalitate nu trebuie considerată o problemă a instalației, ci o funcționare normală a unui sistem video-interfon cu tehnologie pe 2 fire.

13) Resetarea parametrilor din fabrică

Pentru a readuce dispozitivul la parametri din fabrică, accesați meniul Setări/Parametri avansați și introduceți parola (instalator). Apoi apăsați butonul „Resetare din fabrică” și confirmați.

Avertisment: resetarea parametrilor din fabrică va duce la ștergerea tuturor configurațiilor produsului.

14) Caracteristici tehnice

A se vedea tabelul de la pagina 18.

VI2F-PIT5WF

STACJA WEWNĘTRZNA Z EKRANEM DOTYKOWYM 5-CALOWYM WI-FI GAMMA 2-PRZEWODOWA V44 EASY

1) Informacje ogólne

Urządzenie VI2F-PIT5WF jest wewnętrzną stacją audio/wideo dwuprzewodowego systemu wideodomofonowego AVE V44 EASY. Poniżej funkcje i charakterystyka urządzenia:

Audio/Wideo/Przyciski:

- 5-calowy poziomy ekran dotykowy;
- Zestaw głośnomówiący;
- Przyciski dotykowe: otwieranie przejść, wyciszenie, wyświetlanie obrazu z kamer;

Signalizacje:

- Nieodebrane połączenie;
- Otwarte drzwi;
- Wyciszenie aktywnego dzwonka;
- Automatyczne zwolnienie blokady elektrycznej.

Funkcje wideodomofonu:

- Odbieranie połączenia;
- Wyświetlanie obrazu z kamer analogowych za pomocą odpowiedniego interfejsu VI2F-CAM;
- Zarządzanie pomocniczym dzwonkiem zewnętrznym
- Zarządzanie 4 wejściami
- Domofon w samym mieszkaniu lub komunikujący między różnymi mieszkaniami

Zdalne zarządzanie za pomocą APLIKACJI AVE VIDEO V44

2) Deklaracja zgodności

Urządzenie VI2F-PIT5WF jest zgodne z następującymi normami:

- EN 62820-1-1:2016 Systemy interkomowe budynku - Część 1-1: Wymagania systemowe - Ocena ogólna 2
- Dyrektywa RoHS 2011/65/UE;
- Rozporządzenie REACH (WE) nr 1907/2006;
- Dyrektywa RED 2014/53/UE (wyłącznie tam, gdzie ma ona zastosowanie): Kompletny tekst deklaracji zgodności UE jest dostępny na następującej stronie internetowej: www.ave.it

3) Instalacja, umiejscowienie i mocowanie

Urządzenie należy zainstalować na wysokości 1,5 m od ziemi na puszcze 3-modułowej (patrz rysunek 2 na ostatniej stronie arkusza instrukcji), podtynkowej, umieszczonej poziomo lub pionowo. Przykręcić dostarczone śruby, aby zamocować wspornik do skrzynki. Po zakończeniu okablowania dopasuj szczebel z tyłu monitora do zaczepów oprawy i przesunij urządzenie lekko w dół (patrz rysunek 3 na ostatniej stronie arkusza instrukcji).

System wideodomofonowy Ave jest zgodny z najbardziej rygorystycznymi standardami dla produktu, zarówno pod względem wymagań dotyczących wydajności i bezpieczeństwa, jak i zgodności z powiązаныmi badaniami środowiskowymi. Zawiera również zaawansowane funkcje monitoringu wizyjnego (do aktywowania podczas instalacji systemu), które mogą podlegać Rozporządzeniu 679/2016 („RODO”) i Postanowieniom ogólnym wydanym przez Inspektora ds monitoringu wizyjnego z dnia 8 kwietnia 2010 r. Ponieważ wskazania te zawierają szczególne zobowiązania do ochrony poufności, zwracamy uwagę na konieczność dokonania instalacji w sposób zgodny z prawem i rozporządzeniami wykonawczymi obowiązującym w zakresie „ochrony prywatności”.

4) Połączenia

Poniżej znajduje się znaczenie zacisków przyłączeniowych i przełącznika DIP umieszczonego w tylnej części urządzenia:

1 - ZASILANIE POMOCNICZE

Zacisk 1	DC+
----------	-----

Zacisk 2	DC-
----------	-----

2 - MAGISTRALA 2-PRZEWODOWA

Zacisk 1	MAGISTRALA A
----------	--------------

Zacisk 2	MAGISTRALA B
----------	--------------

3 - DZWONEK (kabel dołączony do urządzenia)

Zacisk 1	Wejście dzwonka
----------	-----------------

Zacisk 2	Uziemienie
----------	------------

4 - PRZEŁĄCZNIK DIP







DIP 1	ON= Urządzenie nadrzędne OFF= Urządzenie podrzędne
-------	---

DIP 2	RC zakończeniowy linii. ON jeżeli urządzenie jest ostatnim w linii, w przeciwnym razie pozostaw na OFF
-------	--

DIP 3	Zastrzeżony
-------	-------------

DIP 4	ON = zasilanie tylko ze źródła pomocniczego (specjalne złącze ZASILANIA). W przypadku braku zasilania urządzenie wyłączy się. OFF: zasilanie pochodzi przede wszystkim ze źródła pomocniczego (specjalne złącze ZASILANIA). W przypadku braku zasilania urządzenie wyłączy monitor (jeżeli był włączony) i automatycznie przełączy zasilanie do magistrali. Po dotknięciu przycisku lub ekranu dotykowego urządzenie powróci do stanu pełnej funkcjonalności, zasilane z magistrali. Po przywróceniu napięcia pomocniczego zasilanie urządzenia znów będzie pochodzić z tego źródła.
-------	---

5) Funkcje przypisane do przycisków

SYMBOL	ZNACZENIE
 SŁUCHAWKA ODBIÓR POŁĄCZENIA NAWIĄZANIE POŁĄCZENIA	Naciśnij, aby uzyskać dostęp do interfejsu komunikacyjnego i odebrać/zakończyć połączenie. Naciśnięcie podczas stand-by umożliwia dostęp do strony wyboru dzwonka.
 WYCISZENIE	Krótkie naciśnięcie włącza/wyłącza wyciszenie dzwonka (dioda LED na ikonie zaświeci się bardziej intensywnie). Długie naciśnięcie spowoduje aktywację/ dezaktywację wyciszenia na wszystkich innych stacjach slave w tym samym mieszkaniu.
 PORT	Otwarcie bramki podłączonej do przełącznika ze stykiem bezpotencjałowym stacji wyświetlane podczas pracy. Krótkie naciśnięcie: Otwarcie bramki #1 - Naciśnięcie przez 3 s: Otwarcie bramki #3
 KLUCZ	Otwarcie bramki podłączonej do przełącznika zasilania stacji wyświetlane podczas pracy. Krótkie naciśnięcie: Otwarcie bramki #2 - Naciśnięcie przez 3 s: Otwarcie bramki #4
 OKO	Otwiera połączenie audio-wideo ze stacją zewnętrzną. Ponowne naciśnięcie przycisku powoduje wyświetlenie innych stacji zewnętrznych lub ewentualnych dodatkowych kamer.
 DOSTĘP KONFIGURACJA	Dostęp do menu konfiguracji urządzenia.

6) Pierwsze włączenie

Urządzenie może być zasilane bezpośrednio z MAGISTRALI 2-przewodowej lub przez zasilacz stabilizowany 30 Vdc (art. VI2F-ALI600MA) podłączony do odpowiedniego zacisku zasilania pomocniczego.

Przy pierwszym włączeniu lub po przywróceniu ustawień fabrycznych na wyświetlaczu LCD zostanie wyświetlona strona wyboru języka: po dokonaniu wyboru wyświetli się strona główna urządzenia.

Uwaga: Jeśli nie wybierze się żadnego języka, po upływie 1 minuty automatycznie wybrany zostanie język angielski.

7) Strona główna

Stronę główną urządzenia można podzielić na różne rozdziały:

- **Informacje o systemie:** część zarezerwowana na ogólne informacje o urządzeniu i prognozy pogody.

Informacje o pogodzie: prognoza pogody. Urządzenie, jeśli jest podłączone do Internetu, może wyświetlać prognozy pogody na cztery kolejne dni, udostępnione przez usługę Ilmeteo.it. Dostępne informacje pogodowe to: prognoza pogody, temperatura minimalna, temperatura maksymalna i temperatura aktualna wybranej miejscowości. Aby wybrać miasto, dla którego chcesz wyświetlić prognozę pogody:

1. Naciśnij 3 kropki w prawym górnym rogu
2. Wpisz nazwę żądanej miejscowości
3. Naciśnij „Potwierdź”

Domyślnym miastem wyświetlanym przez urządzenie jest Rzym. Urządzenie podaje również datę i godzinę ostatniej wykonanej aktualizacji.

• Przyciski

Interkom: aktywacja połączenia między różnymi mieszkaniami. W prawym górnym rogu strony znajduje się przycisk „połączenie wewnętrzne”, za pomocą którego można nawiązać połączenie interkomowe ze wszystkimi monitorami i unifonami znajdującymi się w mieszkaniu.

Przełącznik: menu do zarządzania przełącznikami pomocniczymi art. VIIP-RELAY (brak w zestawie);

Rejestr połączeń: historia rejestru odebranych połączeń;

Wiadomość głosowa: funkcja umożliwia zapisanie wiadomości głosowej na urządzeniu.

Monitoring: wyświetlanie obrazu kamer stacji zewnętrznych lub kamer IP związanych z systemem;

- **Menu konfiguracji:** naciskając przycisk w lewym górnym rogu strony głównej urządzenia (hamburger menu), można uzyskać dostęp do menu w celu korzystania z różnych funkcji. Z menu można wykonać następujące operacje:

Przycisk 1 - wyciszenie dzwonka; aktywacja wyciszenia jest oznaczona ikoną przekreślonego głośnika w prawym górnym rogu strony głównej;

Przycisk 2 - czyszczenie wyświetlacza LCD: naciśnięcie przycisku powoduje zablokowanie wyświetlacza LCD na 30 sekund, podczas których można go wyczyścić.

Uwaga: do czyszczenia wyświetlacza LCD urządzenia należy używać wilgotnej szmatki; nie należy używać detergentów ani innych „agresywnych” produktów.

Przycisk 3 - blokada ekranu: naciśnięcie przycisku powoduje zablokowanie wyświetlacza LCD urządzenia. Naciśnięcie wyświetlacza LCD odblokowuje urządzenie.

Przycisk 4 - restart: ponowne uruchomienie urządzenia.

Przycisk 5 - Wi-Fi: naciśnięcie przycisku otwiera stronę konfiguracji sieci Wi-Fi urządzenia.

Przycisk 6 – wyświetlacz: dostęp do parametrów konfiguracji wyświetlacza.

Menu umożliwia również dostęp do wszystkich podmenu i wszystkich parametrów urządzenia, po naciśnięciu przycisku ustawień:

Przycisk 7 – Ustawienia: dostęp do parametrów konfiguracji systemu. W menu konfiguracji, dostęp do podmenu zawierających parametry krytyczne jest chroniony hasłem.

8) Menu ustawień

Naciśnięcie przycisku „Ustawienia” daje dostęp do różnych menu konfiguracyjnych parametrów urządzenia:

- **Data i godzina:** menu konfiguracji daty i godziny urządzenia. Data i godzina mogą być ustawione ręcznie, lub, jeżeli urządzenie jest połączone z internetem, mogą być aktualizowane automatycznie.

Automatyczna aktualizacja daty i godziny uniemożliwia dokonanie ich ręcznej konfiguracji.

Automatyczna synchronizacja: jeżeli urządzenie jest połączone z internetem, data i godzina synchronizują się automatycznie.

Czas letni: przycisk przełącza urządzenie z czasu zimowego na letni i odwrotnie.

Format 12-godzinny: wyświetlenie zegara na urządzeniu ma format 12-godzinny lub 24-godzinny.

Serwer NTP: serwer, z którego automatycznie odczytywana jest godzina (nie należy zmieniać tego ustawienia).

Strefa czasowa: strefa czasowa miejsca, w którym zainstalowane jest urządzenie.

- **Język:** menu konfiguracji języka systemu. Wybierz żądany język i wróć do strony głównej za pomocą przycisku WYJDŹ

- **Wyświetlacz:** strona konfiguracji ustawień wyświetlacza.

Jasność: przesunięcie kursora w lewo zmniejsza jasność wyświetlacza, przesunięcie w prawo zwiększa jasność wyświetlacza.

Jasność przycisków: parametr zarządza podświetleniem przycisków frontальной części urządzenia. Dostępne poziomy jasności to 5: poziom 0 podświetlenie wyłączone, poziom 4 podświetlenie maksymalne.

Motyw: parametr ustawienia interfejsu użytkownika urządzenia. Możesz wybrać 4 różne kolory interfejsu użytkownika. Wybrany motyw nie ma wpływu na menu i parametry produktu.

Wygaszacz ekranu: wybór obrazu wygaszacza ekranu używanego przez urządzenie.

Opóźnienie wygaszacza ekranu (s): sekundy, po których włącza się wygaszacz ekranu. Za pomocą przycisków + i - można wydłużyć lub skrócić czas oczekiwania.

Czas trwania (min): minuty, po których ekran urządzenia zostaje wyłączony. Sekundy są liczone od momentu włączenia wygaszacza ekranu.

Blokada ekranu z hasłem: aktywacja funkcji blokady ekranu razem z wygaszaczem ekranu. Funkcja blokowania ekranu wymaga od użytkownika wpisania hasła, w celu odblokowania urządzenia (hasło musi być ustawione w odpowiednim menu przedstawionym poniżej).

- **Audio:** konfiguracja sygnałów dźwiękowych emitowanych przez urządzenie. Dla wszystkich parametrów można zwiększyć lub zmniejszyć głośność sygnalizacji, przesuwając odpowiednim kursorem w lewo (głośność dźwięku zmniejsza się) lub w prawo (głośność dźwięku zwiększa się).

Głośność przycisków: naciskając przyciski + i - można zwiększać lub zmniejszać dźwięk emitowany przy naciskaniu przycisków.

Stacja zewnętrzna: naciskając przyciski + i - można wybrać między różnymi melodiami proponowanymi przez urządzenie tę, która będzie sygnalizować połączenie pochodzące ze stacji zewnętrznej.

Inne: naciskając przyciski + i - można wybrać melodię, której urządzenie będzie używać do wszelkiej innej sygnalizacji alarmowej.

Dzwonek: naciskając przyciski + i - można wybrać między różnymi melodiami proponowanymi przez urządzenie tę, która będzie sygnalizować połączenie pochodzące ze stacji zewnętrznej.

- **Wi-Fi:** menu aktywacji i konfiguracji karty Wi-Fi urządzenia.

Wi-Fi: przycisk włączania/wyłączania sieci Wi-Fi urządzenia.

Dostępne sieci: lista sieci wykrywanych przez urządzenie. Naciśnięcie przycisku „informacje” wyświetla informacje o danej sieci Wi-Fi i możliwe jest jej odłączenie od urządzenia poprzez naciśnięcie przycisku „Odłącz”.

- **Cloud Intercom:** menu zarządzania zdalnym sterowaniem urządzenia z APLIKACJI AVE VIDEO V44 dla urządzeń mobilnych z systemami operacyjnymi iOS i Android.

Skojarz: wyświetlanie kodu QR do zeskanowania w APLIKACJI urządzenia mobilnego, które ma być skojarzone z systemem.

Powiązani użytkownicy: strona do przeglądania i zarządzania kontami powiązаныmi z systemem.

Włącz Cloud Intercom AVE: aktywacja komunikacji urządzenia z serwerem usług zdalnych.

Weryfikacja połączenia z cloud intercom: przycisk testu do sprawdzenia połączenia urządzenia ze zdalnym serwerem.

Adres serwera cloud intercom: adres serwera zdalnego (nie należy zmieniać parametru).

- **Interkom:** ustawienia funkcji wideodomofonu urządzenia.

Komunikacja wewnętrzna: aktywacja funkcji „komunikacji wewnętrznej” między różnymi mieszkaniami. Jeśli parametr jest wyłączony, użytkownik nie będzie mógł odbierać i wykonywać połączeń do i z innych mieszkań.

Automatyczne rejestrowanie obrazu: automatyczne rejestrowanie obrazu przesyłanego ze stacji zewnętrznej przy odbieraniu połączenia.

Nagrywanie automatyczne: automatyczne nagrywanie połączenia przychodzącego ze stacji zewnętrznej.

Automatyczne odblokowanie zamka elektrycznego: funkcja „gabinet lekarski”. Bramka główna (zamek elektryczny zasilany) aktywuje się automatycznie w momencie odebrania połączenia z centrali zewnętrznej.

Ustawienie automatycznego odblokowania: parametr umożliwia przypisanie automatycznego odblokowania do określonych przedziałów czasowych.

- **Parametry zaawansowane:** menu chronione hasłem (instalator). Umożliwia konfigurację różnych parametrów systemu (adres stacji wewnętrznej, konfiguracja strony głównej, zmiana hasła, resetowanie urządzenia itp.). Aby potwierdzić ewentualne modyfikacje parametrów, należy nacisnąć na przycisk „OK”.

Przeostroga: zmiana jednego lub więcej parametrów menu może wpłynąć na prawidłowe działanie systemu.

Ustawianie numeru mieszkania: za pomocą tego przycisku wchodzi się do strony konfiguracji unikalnego adresu urządzenia.

Ustawienia strony głównej: włączając lub wyłączając przełączniki różnych parametrów znajdujące się na tej stronie, można zdecydować o wyświetlaniu ikon menu na stronie głównej.

Data i pogoda: aktywacja sekcji pogody na stronie głównej.

Interkom: aktywacja funkcji komunikacji wewnętrznej

Przełącznik: aktywacja zarządzania przełącznikiem ze strony głównej

Rejestr połączeń: aktywacja przycisku w celu uzyskania dostępu do menu historii połączeń odebranych i wykonanych

محطة داخلية بشاشة تعمل باللمس 5 بوصة، واي فاي، مجموعة V44 EASY بنظام السلكين

(1 عام

الجهاز VI2F-PIT5WF عبارة عن محطة داخلية صوت/فيديو خاصة بنظام الإنترنت فيديو 2 سلك AVE V44 EASY. تتمثل الوظائف والمواصفات فيما يلي:

• صوت/فيديو/أزرار:

• شاشة تعمل باللمس أفقية 5";

• مكبر صوت;

• أزرار باللمس: فتح البوابات، كتم الصوت، عرض كاميرات الفيديو;

الإشارات:

• مكالمة فائقة;

• الباب المفتوح;

• كتم صوت الرنين نشط;

• إلغاء القفل الأوتوماتيكي للقفل الكهربائي.

وظائف الإنترنت فيديو:

• الرد على مكالمات;

• عرض كاميرات الفيديو التناظرية بواسطة الواجهة المخصصة VI2F-CAM;

• إدارة جرس إضافي خارج الباب

• إدارة عدد 4 بوابات

• الاتصال الداخلي في نفس الشقة أو الاتصال البيئي بين الشقق المختلفة

الإدارة عن بعد عبر تطبيق AVE VIDEO V44

(2) إقرار المطابقة

الجهاز VI2F-PIT5WF مطابق للمعايير التالية:

• EN 62820-1-1:2016 أنظمة الاتصال الداخلي للمباني - الجزء: اشتراطات النظام - عامر من الدرجة 2

• توجيه تقييد استخدام المواد الخطرة (RoHS) 2011/65/2011;

• لائحة تسجيل وتقييم وترخيص وتقييد المواد الكيميائية (الاتحاد الأوروبي) رقم 1907/2006;

• توجيه المعدات اللاسلكية 2014/53/EU (حيثما ينطبق فقط): يتوفر النص الكامل لإقرار مطابقة الاتحاد الأوروبي على الموقع الإلكتروني التالي: www.ave.it

(3) التركيب والوضع والتثبيت

يجب تركيب الجهاز على ارتفاع 1.5 متر من الأرض في علبة 3 وحدات (انظر الصورة 2 في الصفحة الأخيرة من ورقة التعليمات)، محاطة مسبقاً بالجادر أفقياً أو رأسياً. اربط المسامير المرفقة لتثبيت حامل الدعم بالعلبة. بمجرد الانتهاء من توصيل الأسلاك، قم بمحاذاة القلوب الموجودة في الجزء الخلفي من الشاشة مع خطافات الدعامة وحرك الجهاز لأسفل قليلاً (انظر الصورة 3 في الصفحة الأخيرة من ورقة التعليمات).

نظام الإنترنت فيديو AVE مطابق لأكثر معايير المنتجات صرامة سواء بشأن اشتراطات الأداء والسلامة أو بشأن المطابقة للاختبارات البيئية ذات الصلة. كما أنه يحتوي على وظائف متطورة للمراقبة بالفيديو (والتي يمكن تشييدها في مرحلة تركيب النظام) والتي قد تخضع للائحة 679/2016 ("اللائحة العامة لحماية البيانات") وللأحكام العامة للضمان بشأن المراقبة بالفيديو الصادرة بتاريخ 8 أبريل 2010. نظراً لأن هذه الإرشادات تنص على التزامات نوعية لحماية السرية، فإننا نلفت الانتباه إلى ضرورة تنفيذ التركيب وفقاً للقوانين والقرارات السارية بشأن "الخصوصية".

(4) التوصيلات

تعرض فيما يلي معنى كتل التوصيل الطرفية وفتاحات dip الموجودة في الجزء الخلفي من الجهاز:

1 - مصدر طاقة إضافي

الطرف 1 +DC

الطرف 2 -DC

(قم بتفعيله إذا كانت المحطة الداخلية هي الأخيرة في الفرع)

2 - ناقل بسلكين

الطرف 1 الناقل A

الطرف 2 الناقل B

3 - الجرس (كابل مرفق مع الجهاز)

الطرف 1 مدخل جرس الباب

الطرف 2 الأرضي

4 - مفتاح DIP

مفتاح 1 DIP تشغيل = الجهاز الرئيسي

إيقاف التشغيل = الجهاز التابع

مفتاح 2 DIP دائرة المقاومة والمكثف في نهاية الخط. تشغيل إذا كان الجهاز هو الأخير في

الخط، وإلا إنركه في وضع إيقاف التشغيل

مفتاح 3 DIP محفوف

مفتاح 4 DIP تشغيل = التغذية الواردة حصراً من المصدر

مساعد (موصل طاقة مخصص). عند انقطاع الجهد ينطفئ الجهاز.





إيقاف التشغيل: التغذية الواردة من المصدر المساعد يمثل الأولوية (موصل طاقة مخصص). عند

انقطاع الجهد الكهربائي، سيقوم الجهاز بإطفاء الشاشة (إن كانت تعمل) وسيقوم بتبديل التغذية

تلقائياً على الناقل. عند لمس أحد الأزرار أو شاشة اللمس، سيعود الجهاز للعمل بكامل طاقته، من

خلال التغذية من الناقل. عندما يعود الجهد المساعد، ستعود تغذية الجهاز لتكون من هذا المصدر.

(5) الوظائف المرتبطة بالأزرار

الرمز	المعنى
	ساعة الهاتف الرد المكالمات
	تعمل مضخة قصيرة على تشغيل/تعطيل كتم الرنين (سيضيء مؤشر LED الموجود في الأيقونة بشكل أكثر كثافة). سيؤدي الضغط المطول إلى نشر تشغيل/تعطيل كتم الرنين إلى أية محطات تابعة أخرى في نفس الشقة.
	فتح البوابة المتصلة بمرحل بنقطة تلامس خالية من الجهد بالمحطة المعرضة أثناء التشغيل. مضخة قصيرة: فتح البوابة رقم 1 - مضخة لمدة 3 ثوانٍ؛ فتح البوابة رقم 3.
	فتح البوابة المتصلة بمرحل الطاقة في المحطة المعرضة أثناء التشغيل. مضخة قصيرة: فتح البوابة رقم 2 - مضخة لمدة 3 ثوانٍ؛ فتح البوابة رقم 4.

Wiadomość głosowa: aktywacja menu do nagrywania wiadomości głosowych na urządzeniu

Monitoring: menu do otwierania strumienia wideo z kamer zewnętrznych

Stacja zewnętrzna: po aktywacji parametru, w menu monitoringu włączony jest przycisk do wyświetlania kamery zewnętrznej stacji wideodomofonu

Kamera IP: po aktywacji parametru, w menu monitoringu włączony jest przycisk do wyświetlania kamer IP powiązanych z systemem

Ustawienie hasła użytkownika: menu służące do zmiany hasła użytkownika. Zgodnie z europejskimi przepisami dotyczącymi prywatności, AVE nie zna hasła klienta.

Konfiguracja stacji zewnętrznych: za pomocą tego menu można wybrać stacje zewnętrzne, którymi można zarządzać za pomocą monitora.

Przycisk odblokowania...: za pomocą tego przycisku można wybrać, czy fizyczne przyciski we frontальной części urządzenia są zawsze aktywne, czy stają się aktywne, gdy połączenie jest aktywne.

Przeostrog: jeśli przycisk na urządzeniu jest aktywowany, jego przypadkowe naciśnięcie podczas czyszczenia urządzenia odblokowuje bramkę zewnętrzną.

9) Skojarzenie kamer IP

System może wyświetlać kamery IP (maks. 64), jeśli są one skojarzone z urządzeniem. Po wejściu do menu „Monitoring”, a następnie naciśnięciu przycisku „Wyświetl kamery IP”, możesz:

• **Lista kamer:** wyświetlana jest lista kamer skojarzonych z urządzeniem. Naciśnięcie ikony kamery umożliwi otwarcie strony wyświetlania przesyłanych przez nią obrazów. Aby zamknąć stronę, naciśnij czerwony przycisk. Naciśnięcie przycisku z dwiema strzałkami umożliwia przechodzenie między różnymi kamerami

• **Dodaj kamerę:** umożliwia dodanie kamery IP do listy, która może być wyświetlana na monitorze.

Nazwa kamery: nazwa przypisana do kamery; adres RSTP kamery:

Dodaj: przycisk potwierdzenia operacji;

Importuj profil z microSD:

• **Edytuj kamerę:** umożliwia zmianę parametrów wcześniej przypisanych do kamery IP. Przejdź do parametru, który chcesz edytować, wprowadź zmianę i naciśnij przycisk „Zapisz”.

10) Połączenie AVE VIDEO V44

Urządzenie może być połączone z telefonem komórkowym do odbierania połączenia przychodzącego z telefonu komórkowego z systemem operacyjnym iOS lub Android. Pobierz aplikację AVE VIDEO V44 ze sklepu z aplikacjami lub GOOGLE PLAY i zarejestruj nowego użytkownika. Aby skojarzyć telefon komórkowy, wystarczy wejść do menu ustawień, a następnie do menu „Ustawienie Cloud Intercom”. Naciśnij przycisk „Dodaj nowego użytkownika” i zeskanuj kod QR kamerą telefonu.

11) Wyciszenie urządzenia

Naciśnięcie przycisku 1 (patrz ilustracja 4 na ostatniej stronie arkusza instrukcji) aktywuje wyciszenie urządzenia, które utrzymuje się do momentu ponownego naciśnięcia. Długotrwałe naciśnięcie przycisku 1 przekazuje funkcję wyciszenia do wszystkich stacji wewnętrznych mieszkanca.

12) Odbieranie połączenia

Przy połączeniu przychodzącym ze stacji zewnętrznej, wewnętrzny monitor emituje sygnał dźwiękowy i wyświetla ekran odpowiedzi, z którego można (numeracja przycisków, patrz ilustracja 4 na stronie 19i):

• Odebrać połączenie przychodzące, naciskając przycisk 6.

• Odblokować zamki elektryczne podczas rozmowy:

Odblokowanie 1 (przełącznik zasilający): naciśnij przycisk 3

Odblokowanie 2 (przełącznik ze stykiem bezpotencjałowym): naciśnij przycisk 2

Odblokowanie 3 (przełącznik pomocniczy ze stykiem bezpotencjałowym): naciśnij przycisk 3 na 3 sekundy

Odblokowanie 4 (przełącznik pomocniczy ze stykiem bezpotencjałowym): naciśnij przycisk 2 na 3 sekundy

Przeostrog: przyciski 3 i 4 będą widoczne tylko wtedy, gdy zostaną aktywowane w odpowiednim menu opisanym poniżej.

• Zamknąć/odrzucić połączenie, naciskając przycisk 6.

• Zmienić poziom głośności połączenia, naciskając środek ekranu, a następnie używając paska głośności.

• Podczas rozmowy, naciskając przycisk 7, możesz zrobić zdjęcie z kamery stacji zewnętrznej.

Uwaga 1: przy połączeniu przychodzącym monitor stacji zewnętrznej wyświetla obraz tylko, jeżeli jest skonfigurowany jako urządzenie nadrzędne (tylko 1 urządzenie w systemie może być skonfigurowane jako nadrzędne); jeżeli stacja wewnętrzna jest skonfigurowana jako podrzędna, monitor dzwoni, ale ekran pozostaje zgaszony i włącza się dopiero po odebraniu połączenia. Funkcji tej nie należy rozumieć jako problemu systemowego, ale jako normalne działanie systemu wideodomofonowego wykorzystującego technologię 2-przewodową.

13) Przywracanie parametrów fabrycznych

Aby przywrócić urządzenie do parametrów fabrycznych, przejdź do menu ustawień/parametrów zaawansowanych, wpisz hasło (instalator). Następnie naciśnij przycisk Przywrócenia parametrów fabrycznych i potwierdź.

Przeostrog: przywrócenie parametrów fabrycznych usuwa całą konfigurację produktu.

14) Charakterystyka techniczna

Patrz tabela na stronie 18.

العين	فتحة توصيل الصوت والفيديو مع المحطة الخارجية. يؤدي الضغط على الزر مرة أخرى إلى عرض المحطات الخارجية الأخرى أو أي كاميرات فيديو إضافية.
الدخول التهئية	الدخول إلى قائمة تهئية الجهاز.

6) التشغيل الأول

يمكن تغذية الجهاز مباشرة من الناقل ثنائي الأسلاك أو عن طريق مغذي ثابت 30 فولت تيار مستمر (المنتج V12F-AL1600MA) متصل بكتلة طرفية مخصصة من التغذية المساعدة. عند التشغيل الأول، أو بعد إعادة ضبط المصنع، سَتعرض صفحة اختيار اللغة على شاشة LCD؛ بعد إجراء الاختيار، سَتعرض الصفحة الرئيسية للجهاز. ملحوظة: إذا لم يتم اختيار أيّة لغة، بعد 1 دقيقة سيتم اختيار اللغة الإنجليزية أوتوماتيكياً.

7) الصفحة الرئيسية

يمكن أن تنقسم الصفحة الرئيسية للجهاز إلى فصول مختلفة:

• **معلومات النظام:** جزء مخصص لمعلومات الجهاز العامة وتوقعات الطقس.

• **معلومات الطقس:** توقعات الطقس. يمكن للجهاز، إذا كان متصلاً بالإنترنت، عرض توقعات الطقس لمدة أربعة أيام متتالية، والتي توفرها خدمة Immetoit. معلومات الطقس المتاحة هي: توقعات الطقس، درجة الحرارة الصغرى، درجة الحرارة العظمى، درجة الحرارة الحالية للمكان المطلوب. لاختيار المدينة التي ترغب في عرض توقعات الطقس لها:

1. اضغط على النقاط الثلاث في أعلى اليمين
2. أدخل اسم الموقع المطلوب
3. اضغط على "تأكيد"

المدينة الافتراضية التي يعرضها الجهاز هي روما. يوفر الجهاز أيضاً تاريخ ووقت آخر تحديث تم إجراؤه.

• أدوات التحكم

• **الاتصال الداخلي:** تفعيل الاتصال البيئي بين الشقق المختلفة. يوجد في الزاوية اليمنى العليا من الصفحة زر "مكالمة داخلية" يمكنك من خلاله بدء مكالمة اتصال داخلي مع جميع الشاشات والهواتف داخل الشقة.

• **المرحل:** قائمة لإدارة المرحلات المساعدة المنتج VIP-RELAY (التي لا يتم توريدها مع المنتج):

• **سجل المكالمات:** سجل المكالمات المستلمة؛

• **الرسالة الصوتية:** تتيح لك الوظيفة حفظ رسالة صوتية على جهازك.

• **المراقبة:** عرض كاميرات المحطات الخارجية أو الكاميرات المتصلة ببروتوكول الإنترنت المرتبطة بالنظام؛

• **قائمة التهئية:** بالضغط على الزر في الجزء العلوي الأيسر (قائمة الهايمبرغ) من الصفحة الرئيسية للجهاز، يمكنك الدخول إلى قائمة تدخل منها إلى وظائف متنوعة، من القائمة يمكنك تنفيذ العمليات التالية:

• **الزر 1 -** إسكات نغمة الرنين؛ يتم توضيح أن إسكات الصوت نشط بواسطة أيقونة مكبر صوت مطشوب في الزاوية اليمنى العليا من الصفحة الرئيسية؛

• **الزر 2 -** تنظيف شاشة LCD؛ بالضغط على هذا الزر، يتم قفل شاشة LCD لمدة 30 ثانية والتي يمكن خلالها تنظيف الشاشة.

• **تهئية:** استخدم قطعة قماش مرطبة لإجراء تنظيف شاشة LCD بالجهاز؛ لا تستخدم المنظفات أو غيرها من المنتجات "العدوانية".

• **الزر 3 -** قفل الشاشة؛ بالضغط على هذا الزر، يتم قفل شاشة LCD بالجهاز. يؤدي الضغط على شاشة LCD إلى إلغاء قفل الجهاز.

• **الزر 4 -** إعادة التشغيل؛ إعادة تشغيل الجهاز.

• **الزر 5 -** Wi-Fi؛ يؤدي الضغط على هذا الزر إلى الدخول إلى صفحة تهئية شبكة Wi-Fi بالجهاز.

• **الزر 6 -** الشاشة؛ الدخول إلى معايير تهئية الشاشة.

• **الزر 7 -** الإعدادات؛ الدخول إلى معايير تهئية النظام. داخل قائمة التهئية، يكون الدخول إلى القوائم الفرعية التي تحتوي على المعايير الأكثر أهمية محميًا بكلمة مرور.

8) قائمة الإعدادات

بالضغط على زر "الإعدادات"، يمكنك الدخول إلى قوائم التهئية المختلفة لمعايير الجهاز:

• **التاريخ والوقت:** قائمة تهئية تاريخ ووقت الجهاز. يمكن ضبط التاريخ والوقت يدويًا، أو إذا كان الجهاز متصلاً بالإنترنت، اسمح بالتحديث التلقائي لهما. يمنع التحديث التلقائي التاريخ والوقت التهئية اليدوية لهما.

• **المزامنة التلقائية:** إذا كان الجهاز متصلاً بالإنترنت، تتم مزامنة التاريخ والوقت تلقائيًا.

• **التوقيت الصيفي:** ينتقل الزر من التوقيت الشتوي إلى التوقيت الصيفي والعكس صحيح.

• **تسقيق 12 ساعة:** عرض الوقت الذي يظهره الجهاز بتسقيق 12 ساعة أو 24 ساعة.

• **خادم NTP:** الخادم الذي يتم من خلاله قراءة الوقت تلقائيًا (لا تقم بتعديل هذا الإعداد).

• **المنطقة الزمنية:** المنطقة الزمنية للمكان الذي تم تركيب الجهاز فيه.

• **اللغة:** قائمة تهئية لغة النظام. اختر اللغة المرغوب بها وعدّ إلى الصفحة الرئيسية باستخدام زر الخروج

• **الشاشة:** صفحة تهئية إعدادات الشاشة.

• **السطوع:** يؤدي تحريك المؤشر إلى اليسار إلى تقليل سطوع الشاشة، بينما يؤدي تحريكه إلى اليمين إلى زيادة سطوع الشاشة.

• **سطوع الأزرار:** يدير هذا المعيار الإضاءة الخلفية للأزرار الموجودة في مقدمة الجهاز. مستويات السطوع المتاحة هي 5: المستوى 0 إطفاء الإضاءة الخلفية، المستوى 4 أقصى إضاءة خلفية.

• **المسمة:** يقوم هذا المعيار بإعداد واجهة المستخدم بالجهاز. يمكنك اختيار 4 تلوينات مختلفة لواجهة المستخدم. لا تتأثر قوائم ومعايير المنتج باسمه المختارة.

• **شاشة التوقف:** اختيار صورة شاشة التوقف المستخدمة من قبل الجهاز.

• **تأخير شاشة التوقف (ثانية):** عدد الثواني التي يتم بعدها تنشيط شاشة التوقف. بالضغط على زر + و - يمكنك زيادة أو تقليل وقت الانتظار.

• **المدة (دقيقة):** عدد الدقائق التي يتم بعدها إطفاء شاشة الجهاز. يتم حساب الثواني منذ تشغيل شاشة التوقف.

• **قفل الشاشة بكلمة المرور:** تنشيط وظيفة قفل الشاشة في نفس وقت شاشة التوقف. تجبر وظيفة قفل الشاشة المستخدم على إدخال كلمة المرور لإلغاء قفل الجهاز (يجب ضبط كلمة المرور في القائمة المخصصة لها المذكورة لاحقًا).

• **الصوت:** تهئية الإشارات الصوتية الصادرة من الجهاز. بالنسبة لجميع المعايير، من الممكن زيادة أو تقليل مستوى صوت الإشارة عن طريق تمرير المؤشر الموافق له إلى اليسار (يقلل مستوى الصوت) أو إلى اليمين (يزيد مستوى الصوت).

• **مستوى صوت المفاتيح:** من خلال الضغط على الزرين + و -، من الممكن زيادة أو تقليل الصوت المنبعث عند الضغط على المفاتيح.

• **المحطة الخارجية:** من خلال الضغط على الزرين + و -، يمكن الاختيار بين النغمات المختلفة التي يقرعها الجهاز، والتي يتم إصدارها عند وصول مكالمة من المحطة الخارجية.

• **أخرى:** من خلال الضغط على الزرين + و -، يمكنك اختيار النغمة التي يصدرها الجهاز مع أي إشارة إنذار أخرى.

• **الجرس:** من خلال الضغط على الزرين + و -، من الممكن الاختيار بين النغمات المختلفة التي يقرعها الجهاز، والتي يتم إصدارها عند ورود مكالمة من المحطة الخارجية.

• **Wi-Fi:** قائمة تنشيط وتهئية بطاقة Wi-Fi بالجهاز.

• **Wi-Fi:** زر تشغيل/إيقاف تشغيل شبكة Wi-Fi بالجهاز.

• **الشبكات المتاحة:** قائمة بالشبكات التي اكتشفها الجهاز. يؤدي الضغط على زر "المعلومات" إلى عرض معلومات شبكة Wi-Fi المعنية ويمكن فصلها عن الجهاز عن طريق الضغط على زر "فصل".

• **الاتصال الداخلي السحابي:** قائمة إدارة التحكم عن بعد في الجهاز عبر تطبيق AVE VIDEO V44 من الأجهزة المحمولة المزودة بأنظمة تشغيل iOS و Android.

• **ربط:** عرض رمز الاستجابة السريعة المراد مسحه ضوئيًا من خلال تطبيق الجهاز المحمول المراد ربطه بالنظام.

• **المستخدمون المرتبطون:** صفحة عرض وإدارة الحسابات المرتبطة بالنظام.

• **تمكين Cloud Intercom AVE:** تمكين اتصال الجهاز بخادم خدمة الاتصال عن بُعد.

• **التحقق من الاتصال بسحابة الاتصال الداخلي:** زر اختبار للتحقق من اتصال الجهاز بخادم الاتصال عن بُعد.

• **عنوان خادم الاتصال الداخلي السحابي:** عنوان خادم الاتصال عن بُعد (لا تقم بتعديل هذا المعيار).

• **الاتصال الداخلي:** إعدادات وظائف الإترنكمر فيديو بالجهاز.

• **الاتصال البيئي:** تفعيل وظيفة "الاتصال البيئي" بين الشقق المختلفة. إذا تم تعطيل المعيار، فلن يتمكن المستخدم من تلقي وإجراء مكالمات من وإلى الشقق الأخرى.

• **الاتقاط التلقائي للصورة:** الالتقاط التلقائي للصورة المرسله من المحطة الخارجية عند وصول مكالمة.

• **التسجيل التلقائي:** التسجيل التلقائي للمكالمة الواردة من المحطة الخارجية.

• **إلغاء القفل الأوتوماتيكي للقفل الكهربائي:** وظيفة "عبادة الطبيب". يتم تنشيط البوابة الرئيسية (القفل الكهربائي تحت الطاقعة) أوتوماتيكياً عند تلقي مكالمة من المحطة الخارجية.

• **إلغاء القفل الأوتوماتيكي الموقوت:** يسمح هذا المعيار بربط إلغاء القفل الأوتوماتيكي بفترات زمنية معينة.

• **المعايير المتقدمة:** القائمة المحمية بكلمة مرور (القائم بالتركيب). يسمح بتهئية معايير النظام المختلفة (عنوان محطة داخلية، تهئية الصفحة الرئيسية، تعديل كلمة المرور، إعادة ضبط الجهاز، الخ...). تأكيد أيّة تعديلات على المعايير، اضغط على زر "OK".

• **تهئية:** قد يؤثر تعديل واحد أو أكثر من معايير القائمة على التشغيل الصحيح للنظام.

• **تعيين رقم الشقة:** من هذا الزر يمكنك الدخول إلى صفحة تهئية عنوان فريد للجهاز.

• **إعداد الصفحة الرئيسية:** من خلال تنشيط أو إلغاء تنشيط مفاتيح المعايير المختلفة الواردة في هذه الصفحة، من الممكن إظهار أيقونات القائمة على الصفحة الرئيسية.

• **التاريخ والطقس:** تفعيل قسم الطقس في الصفحة الرئيسية.

• **الاتصال الداخلي:** تنشيط وظيفة الاتصال البيئي

• **المرحل:** تنشيط إدارة المرحلات من الصفحة الرئيسية

• **سجل المكالمات:** تمكين الزر من الدخول إلى قائمة سجل المكالمات الواردة والصادرة

• **الرسالة الصوتية:** تمكين قائمة تسجيل الرسائل الصوتية على الجهاز

• **المراقبة:** قائمة لفتح بث الفيديو من الكاميرات الخارجية

• **المحطة الخارجية:** من خلال تنشيط المعيار، فإنه في قائمة المراقبة يتم تمكين زر عرض كاميرا المحطة الخارجية للإنترنكمر فيديو

• **الكاميرا المتصلة ببروتوكول الإنترنت:** من خلال تنشيط هذا المعيار، فإنه في قائمة المراقبة يتم تمكين زر عرض الكاميرات المتصلة ببروتوكول الإنترنت المرتبطة بالنظام

• **إعداد كلمة مرور المستخدم:** قائمة لتعديل كلمة مرور المستخدم. وفقاً للوائح الأوروبية بشأن الخصوصية، فإن شركة AVE ليست على دراية بكلمات مرور العميل.

• **تهئية المحطات الخارجية:** من خلال هذه القائمة، يمكن اختيار المحطات الخارجية التي يمكن إدارتها بواسطة الشاشة.

• **زر إلغاء القفل...:** من خلال هذا الزر، من الممكن اختيار ما إذا كانت الأزرار المادية الموجودة في مقدمة الجهاز نشطة دائماً أو تصبح نشطة عند وجود مكالمة نشطة.

• **تهئية:** إذا تم تنشيط الزر الموجود على الجهاز، فإن الضغط على الزر عن طريق الخطأ أثناء تنظيف الجهاز يؤدي إلى إلغاء قفل البوابة الخارجية.

9) ربط الكاميرات المتصلة ببروتوكول الإنترنت

يمكن للنظام عرض كاميرات فيديو تحمل IP (بحد أقصى 64) إذا كانت مرتبطة بالجهاز. من خلال الدخول إلى قائمة "المراقبة" تم الضغط على زر "عرض كاميرات الفيديو التي تحمل IP"، يمكنك:

• **قائمة الكاميرات:** يتم عرض قائمة الكاميرات المرتبطة بالجهاز. يسمح الضغط على أيقونة إحدى كاميرات الفيديو بفتح صفحة عرض الصور التي ترسلها. لإغلاق الصفحة، اضغط على الزر الأحمر. يسمح الضغط على الزر الذي يحمل سهمين بالانتقال بين الكاميرات الفيديو المختلفة

• **إضافة كاميرا:** يسمح لك بإضافة كاميرا متصلة ببروتوكول الإنترنت إلى القائمة التي تُعرض على الشاشة.

اسم الكاميرا؛ الاسم المرتبط بالكاميرا؛ عنوان RSTP الخاص بالكاميرا؛

إضافة: زر تأكيد العملية؛

استيراد ملف شخصي من بطاقة microSD؛

• **تعديل الكاميرا:** يسمح لك بتعديل المعايير المرتبطة سابقاً بكاميرا متصلة ببروتوكول الإنترنت. انتقل إلى المعيار المراد تعديله، وقرم بإجراء التعديل واضغط على زر "حفظ".

10) ربط تطبيق v44 video ave

يمكن ربط الجهاز بهاتف محمول للرد على المكالمة الواردة من هاتف محمول مزود بنظام تشغيل iOS أو Android. قم بتنزيل تطبيق AVE VIDEO V44 من APP STORE أو GOOGLE PLAY وسجل المستخدم الجديد. لربط الهاتف المحمول، ما عليك سوى الدخول إلى قائمة الإعدادات ثم قائمة "إعداد الاتصال الداخلي السحابي". اضغط على زر "إضافة مستخدم جديد" وقرم بتأثير رمز الاستجابة السريعة بكاميرا هاتفك.

11) كتم صوت الجهاز

يؤدي الضغط على الزر 1 (انظر الصورة 4 في الصفحة الأخيرة من ورقة التعليمات) إلى تنشيط كتم صوت الجهاز، والذي يظل دائماً حتى الضغط عليه مرة أخرى. يؤدي الضغط المطول على الزر 1 إلى إعادة توجيه وظيفة كتم الصوت إلى جميع المحطات الداخلية للشقة.

12) الرد على مكالمة

عند وصول مكالمة من محطة خارجية، ترن الشاشة الداخلية ويتم عرض شاشة الرد التي يمكن من خلالها تنفيذ ما يلي (للاطلاع على ترقيم الأزرار، انظر الصورة 4 في الصفحة 19):

• الرد على المكالمة الواردة بالضغط على الزر 6.

• إلغاء قفل القفل الكهربائي أثناء المحادثة؛

• إلغاء القفل 1 (مرحل يعمل بالطاقة): بالضغط على الزر 3

إلغاء القفل 2 (مرحل بنقطة تلامس نظيفة): الضغط على الزر 2

إلغاء القفل 3 (مرحل مساعد بنقطة تلامس خالية من الجهد): اضغط على الزر 3 لمدة 3 ثوانٍ

إلغاء القفل 4 (مرحل مساعد بنقطة تلامس خالية من الجهد): اضغط على الزر 2 لمدة 3 ثوانٍ

• **تنبيه:** يصبح الزرين لا يظهر الخياران 3 و 4 إلا إذا تم تفعيلهما في قوائمهما المخصصة.

• إغلاق/رفض مكالمة بالضغط على الزر 6.

• تعديل مستوى صوت المكالمة عن طريق الضغط في منتصف الشاشة ثم العمل على شريط مستوى الصوت.

• أثناء المكالمة، بالضغط على الزر 7، يمكنك التقاط صورة من كاميرا المحطة الخارجية.

• **ملاحظة 1:** عند وصول مكالمة، تعرض شاشة المحطة الداخلية الصورة فقط إذا تم تهئية المحطة الداخلية في الوضع الرئيسي (يمكن تهئية 1 جهاز كحد أقصى لكل نظام في الوضع الرئيسي)؛ أما إذا كانت المحطة الداخلية مُهَيأة في وضع التابع، فإن الشاشة ترن ولكن تظل مظلمة ولا يتم تنشيطها إلا عند الرد. لا ينبغي فهم هذه الوظيفة على أنها مشكلة في النظام ولكن على أنها التشغيل العادي لنظام الإترنكمر فيديو بتنهئية السلكين.

13) إعادة ضبط معايير المصنع

إعادة الجهاز إلى معايير المصنع، ادخل إلى قائمة الإعدادات/المعايير المتقدمة، وأدخل كلمة مرور (القائم بالتركيب)، ثم اضغط على زر إعادة ضبط المصنع وقرم بالتأكيد.

تنبيه: تؤدي إعادة ضبط معايير المصنع إلى حذف كل عمليات تهئية المنتج.

14) المواصفات الفنية

انظر الجدول في الصفحة 18.

Tensione di lavoro Operating voltage Betriebsspannung Tensión de trabajo Tension de travail Рабочее напряжение Napięcie robocze جهد العمل	24Vcc 24 В постоянного тока
Tensione massima di lavoro Maximum operating voltage Maximale Betriebsspannung Tensión máxima de trabajo Tension maximale de travail Максимальное рабочее напряжение Maksymalne napięcie robocze جهد العمل الأقصى	32Vcc 32 В постоянного тока
Assorbimento in esercizio Absorption during operation Betriebsstromaufnahme Absorción en ejercicio Absorption de fonctionnement Поглощение при эксплуатации Pobór podczas pracy الاستهلاك أثناء التشغيل	247 mA max @ 30 Vcc макс. 247 mA при 30 В пост. тока 247 مللي أمبير بحدٍ أقصى @ 30 فولت تيار مستمر
Assorbimento in stand-by Absorption during stand-by Stromaufnahme im Standby-Betrieb Absorción en stand-by Absorption en veille Потребление в режиме ожидания Pobór w stand-by الاستهلاك في وضعية الاستعداد	97 mA max @ 30 Vcc 97 mA max @ 30 VDC 97 mA max @ 30 VDC 97 mA max @ 30 Vcc 97 mA max @ 30 Vcc макс. 97 mA при 30 В пост. тока 97 mA maks przy 30 Vcc 97 مللي أمبير بحدٍ أقصى @ 30 فولت تيار مستمر
Dimensione: (LxHxP) Dimensions: (LxHxW) Abmessungen: (LxHxT) Dimensión: (LxHxP) Dimensions: (LxHxP) Dimensiune: (LxHxP) Wymiar: (LxHxP) الحجم والأبعاد: (الطول×العرض×العمق)	134x155x14,5 mm ملم 14,5×155×134
Dimensioni LCD LCD sizes Dimensions LCD Dimensiones LCD Abmessungen LCD Dimensiuni LCD Wymiary wyświetlacza LCD أبعاد الشاشة LCD	5 pollici 16:9 5 inches 16:9 5 pouces 16:9 5 pulgadas 16:9 5 Zoll 16:9 5 inch 16:9 5 cali 16:9 5 بوصات 16:9
Risoluzione Resolution Résolution Resolución Auflösung Rezoluție Rozdzielczość الوضوح	800 x 480 DPI 800 × 480 نقطة في البوصة
Classe ambientale secondo EN 62820-1-1 Environmental class as per EN 62820-1-1 Umweltklasse nach EN 62820-1-1 Clase ambiental según EN 62820-1-1 Classe environnementale selon EN 62820-1-1 Экологический класс EN 62820-1-1 Klasa środowiskowa zgodnie z EN 62820-1-1 الفئة البيئية وفقاً للمعيار EN 62820-1-1	CLASSE III CLASS III KLASSE III CLASE III CLASSE III CLASSE III КЛАСС III KLASA III الفئة الثالثة
Temperatura di funzionamento Operating temperature Betriebstemperatur Temperatura de funcionamiento Température de fonctionnement Temperatură de funcționare Temperatura funkcjonowania حرارة التشغيل	Da -10°C a +55°C From -10 °C to +55 °C Von -10 °C bis +55 °C De -10°C a +55°C De -10 °C à +55 °C от -10°C до +55°C Od -10°C do +55°C من 10-° مئوية إلى +55° مئوية

Altitudine max Max altitude Max. Höhenlage Altitud máx Altitude maximale Макс. высота над уровнем моря Wysokość maks أقصى ارتفاع	2000 m s.l.m. 2000 m a.s.l. 2000 m M.ü.M. 2000 m s.l.m. 2000 m au-dessus du niveau de la mer 2000 m 2000 m n.p.m. 2000 متراً فوق سطح البحر.
N. max di dispositivi installabili per appartamento Max. number of installable devices per apartment Nombre maximum des dispositifs pouvant être installés par appartement N.º máx. de dispositivos instalables por apartamento Maximale Anzahl installierbarer Geräte pro Wohnung Numărul maxim de dispozitive instalabile per apartament Maks. liczba urządzeń do zainstalowania w mieszkaniu الحد الأقصى لعدد الأجهزة القابلة للتثبيت لكل شقة	4 (se sull'impianto sono installati più monitor, verificare l'assorbimento dei dispositivi per evitare problemi d'assorbimento) 4 (if multiple monitors are installed on the system, check the absorption of the devices to avoid absorption problems) 4 (si plusieurs moniteurs sont installés sur l'installation, vérifier l'absorption des dispositifs pour éviter les problèmes d'absorption) 4 (si hay varios monitores instalados en el equipo, compruebe la absorción de los dispositivos para evitar problemas de absorción) 4 (Wenn mehrere Monitore an der Anlage installiert sind, überprüfen Sie die Absorption der Geräte, um Absorptionsprobleme zu vermeiden) 4 (dacă sunt instalate mai multe monitoare pe sistem, verificați consumul dispozitivelor pentru a evita probleme de consum) 4 (jeśli w systemie zainstalowano wiele monitorów, sprawdź pobór prądu urządzeń, aby uniknąć problemów z pochłanianiem) 4 (إذا تم تركيب شاشات متعددة على النظام، فتتحقق من الجهد المسحوب من قبل الأجهزة لتجنب مشاكل سحب الجهد الكهربائي)
N. max di dispositivi installabili Maximum number of devices that can be installed Max. Anzahl der installierbaren Geräte N. máx de dispositivos instalables Nombre max de dispositifs pouvant être installés Максимальное количество устанавливаемых устройств Maks liczba urządzeń, które można zainstalować أقصى عدد من الأجهزة القابلة للتثبيت	128
Montaggio Installation Montage Montaje Montage Установка Montaż التركيب	Su scatole 3 moduli, mediante il supporto fornito in dotazione On 3-module boxes, using the bracket provided Sur les boîtes à 3 modules, en utilisant le support fourni En cajas 3 módulos, por medio del soporte proporcionado Auf 3-Modul-Dosen, unter Verwendung der mitgelieferten Halterung Pe cutii cu 3 module, folosind suportul furnizat Na skrzynkach 3-modułowych, korzystając z dostarczonego uchwyty على علب 3 وحدات، بواسطة الدعامة الواردة برفقة الجهاز
Grado di protezione Protection rating Schutzart Grado de protección Degré de protection Gradul de protecție Stopień ochrony درجة الحماية	IP40 quando installato IP40 when installed IP40, wenn installiert IP40 cuando esté instalado IP40 quand installé IP40 при установке IP40 po zainstalowaniu IP40 عند تركيبه

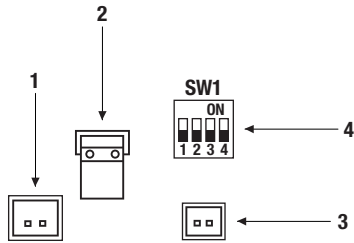
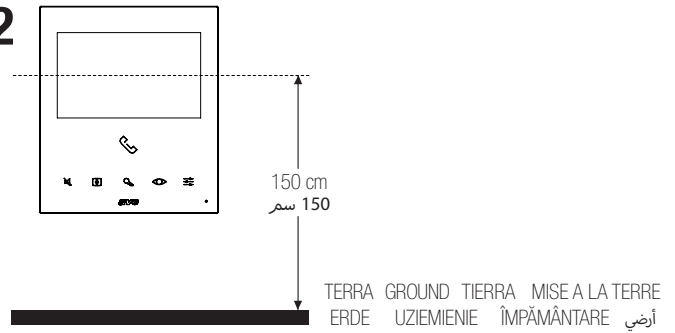
1**2****3**

Scatola murata
Wall-recessed box
Boîte encastrée
Eingemauerte Dose
Caja empotrada
Casetă încorporată în perete
Wmurowana skrzynka
علبة مثبتة في حائط

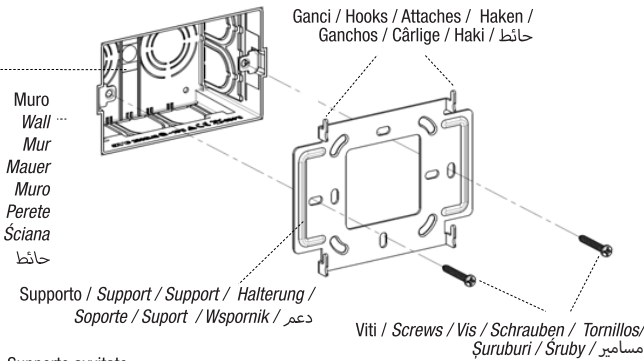

Supporto avvitato
Screwed support
Support vissé
Angeschraubte Halterung
Soporte atornillado
Suport înşurubat
Przykręcony wspornik
دعم مثبت

Allineare alisedi posteriori
Align with the rear seats
Aligner par rapport aux sièges arrière
Mit den hinteren Sitzen ausrichten
Alinear a los alojamientos posteriores
Alinere la pozițiile posteriore
Wyrównać tylne gniazda
محاذاة الأماكن الخلفية

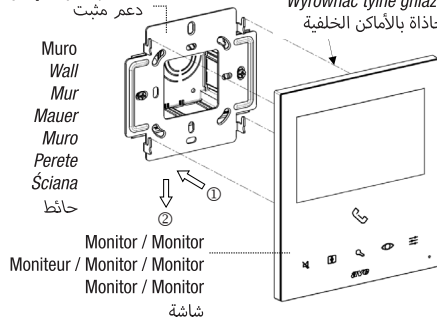
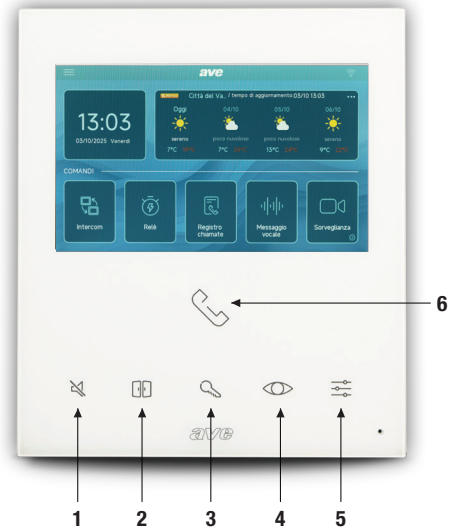
**4**

PRIMA DI INSTALLARE SISTEMI E AUTOMATISMI È VIVAMENTE CONSIGLIABILE FREQUENTARE UN CORSO DI FORMAZIONE, OLTRE LA LETTURA ATTENTA DELLE ISTRUZIONI

NOTE

Per la durata e le condizioni di garanzia dei singoli prodotti vedasi www.ave.it e il catalogo commerciale vigente. I prodotti devono essere commercializzati in confezione originale, in caso contrario al rivenditore e/o installatore è fatto obbligo di applicare e di trasmettere all'utilizzatore le istruzioni che accompagnano il prodotto e/o pubblicate su www.ave.it e sul catalogo commerciale vigente. I prodotti AVE sono prodotti da installazione. Vanno installati da personale qualificato secondo le normative vigenti e gli usi, rispettando le istruzioni di conservazione, d'uso e di installazione di AVE S.p.A. Si richiede inoltre il rispetto delle condizioni generali di vendita, note, avvertenze generali, avvertenze garanzie, reclami e avvertenze tecniche per l'installatore riportate su www.ave.it e sul catalogo commerciale vigente.

AVVERTENZE: I prodotti devono essere maneggiati con cura e immagazzinati in confezione originale in luogo asciutto, al riparo dagli agenti atmosferici e ad una temperatura idonea allo stoccaggio come da indicazioni riportate sul manuale di prodotto. Qualora i prodotti non siano in confezione originale, è fatto obbligo al rivenditore e/o all'installatore di applicare e di trasmettere all'utilizzatore le istruzioni d'uso che accompagnano il prodotto. Si consiglia di non tenere a magazzino prodotti per un periodo superiore a 5 anni. Dopo aver aperto l'imballaggio, assicurarsi dell'integrità del prodotto. L'installazione deve essere effettuata da personale qualificato, secondo le prescrizioni della norma vigente per gli impianti elettrici.

BEFORE INSTALLING ANY AUTOMATION SYSTEMS, IT IS RECOMMENDED TO ATTEND A TRAINING COURSE AND READ THE INSTRUCTIONS CAREFULLY.

NOTES

For duration and warranty conditions regarding the single products, please visit www.ave.it and see the current commercial catalogue. Products shall be sold in the original packaging otherwise the dealer and/or installer has the obligation to apply and submit the instructions provided alongside the product and/or published in www.ave.it and on the current commercial catalogue to the user. Ave products are installation products. They should be installed by skilled personnel in compliance with the laws in force and uses, in accordance with the AVE S.p.A. storage, use and maintenance instructions. Installers are also required to meet the general sales conditions, notes, general warnings, warranty conditions, claims and technical instructions indicated in www.ave.it and in the current commercial catalogue.

WARNINGS: The products must be handled with care and stored in their original packaging in a dry place, protected from the weather and at a suitable storage temperature as specified in the product manual. If the products are not in their original packaging, the retailer and/or installer is required to apply the instructions for usage accompanying the product and pass them on to the user. Keeping products in stock for more than 5 years is not recommended. After opening the package, check that the product is intact. Installation must be performed by qualified personnel in compliance with current regulations regarding electrical installations.

AVANT D'INSTALLER SYSTÈMES ET APPAREILLAGES D'AUTOMATISATION, IL EST FORTEMENT RECOMMANDÉ D'ASSISTER À UN COURS DE FORMATION ET DE LIRE ATTENTIVEMENT LES INSTRUCTIONS.

NOTES

Pour la durée et les conditions de garantie de chacun des produits, veuillez consulter le site www.ave.it et le catalogue commercial en vigueur. Les produits doivent être commercialisés dans l'emballage d'origine. Dans le cas contraire, le revendeur et/ou l'installateur sont obligés d'appliquer et de transmettre à l'utilisateur les instructions qui accompagnent le produit et/ou qui sont publiées sur www.ave.it et sur le catalogue commercial en vigueur. Les produits AVE sont des produits d'installation. Ils doivent être installés par des personnes qualifiées conformément aux normes en vigueur et aux usages, en respectant les instructions de conservation, d'utilisation et d'installation d'AVE S.p.A. De plus, il faut que soient respectées les conditions générales de vente, les notes, les consignes générales, les consignes sur la garantie, les réclamations et les consignes techniques pour l'installateur indiquées sur le site www.ave.it et sur le catalogue commercial en vigueur.

MISES EN GARDE: Les produits doivent être manipulés avec soin et stockés dans leur emballage d'origine dans un lieu sec, à l'abri des agents atmosphériques et à une température adaptée au stockage, conformément aux indications fournies dans le manuel du produit. Si les produits sont dépourvus de leur emballage d'origine, il appartient au revendeur et/ou à l'installateur d'appliquer et de transmettre à l'utilisateur les instructions d'utilisation qui accompagnent le produit. Il est déconseillé de stocker les produits pendant plus de 5 ans. Après l'ouverture de l'emballage, il convient de vérifier l'intégrité du produit. L'installation doit être effectuée par du personnel qualifié, conformément aux dispositions de la réglementation en vigueur pour les systèmes électriques.

ES WIRD DRINGEND EMPFOHLEN, VOR DEM INSTALLIEREN VON AUTOMATIONSSYSTEMEN EINEN ENTSPRECHENDEN LEHRGANG ZU ABSOLVIEREN SOWIE DIE ANLEITUNG AUFMERKSAM ZU LESEN.

ANMERKUNGEN

Die Garantiezeiten und -bedingungen der einzelnen Produkte sind unter www.ave.it und im geltenden Verkaufskatalog zu finden. Die Produkte müssen in Originalverpackung vermarktet werden; andernfalls ist der Händler bzw. Installateur verpflichtet, die Anleitung, die dem Produkt beiliegt bzw. unter www.ave.it und im geltenden Verkaufskatalog veröffentlicht ist, anzuwenden und an den Endkunden weiterzugeben. Die Produkte von AVE sind Installationsprodukte. Sie müssen durch Fachpersonal gemäß den geltenden Vorschriften und dem Anwendungszweck installiert werden, wobei die Lagerungs-, Bedienungs- und Installationsanweisungen von AVE S.p.A. einzuhalten sind. Zu beachten sind außerdem die allgemeinen Geschäftsbedingungen, Anmerkungen, allgemeinen Warnhinweise, Garantie- und Reklamationshinweise und technischen Hinweise für den Installateur, die unter www.ave.it und im geltenden Verkaufskatalog zu finden sind.

WARNHINWEISE: Die Produkte sind sorgfältig zu handhaben und in Originalverpackung trocken und wettergeschützt bei einer für die Lagerung geeigneten Temperatur gemäß den Anweisungen im Produkthandbuch zu lagern. Sollten sich die Produkte nicht in der Originalverpackung befinden, ist der Händler bzw. Installateur verpflichtet, die Bedienungsanleitung, die dem Produkt beiliegt, anzuwenden und an den Endkunden weiterzugeben. Es wird empfohlen, Produkte nicht länger als 5 Jahre im Lager zu halten. Nach dem Öffnen der Verpackung ist das Produkt auf Unversehrtheit zu prüfen. Die Installation muss durch Fachpersonal gemäß den geltenden Vorschriften für elektrische Anlagen erfolgen.

ANTES DE INSTALAR SISTEMAS Y AUTOMATISMOS, ES MUY RECOMENDABLE ASISTIR A UN CURSO DE FORMACIÓN, ASÍ COMO LEER ATENTAMENTE LAS INSTRUCCIONES.

NOTE

Para obtener información sobre la duración y las condiciones de garantía de cada uno de los productos, consulte el sitio www.ave.it y el catálogo comercial vigente. Los productos deben ser comercializados en su embalaje original; de lo contrario, el vendedor y/o instalador deberá aplicar y transmitir al usuario las instrucciones que acompañan al producto y/o que se encuentran publicadas en el sitio www.ave.it y en el catálogo comercial vigente. Los productos AVE son artículos que requieren instalación. La misma debe ser efectuada por personal cualificado, conforme a las normativas vigentes y a los usos, respetando las instrucciones de conservación, uso e instalación establecidas por AVE S.p.A. Asimismo, es necesario respetar las condiciones generales de venta, notas, advertencias generales o de garantía, reclamos y advertencias técnicas para el instalador detalladas en el sitio www.ave.it y en el catálogo comercial vigente.

ADVERTENCIAS: Los productos deberán manejarse con atención y almacenarse en su embalaje original en un lugar seco, resguardado de los agentes atmosféricos y a una temperatura adecuada al almacenamiento, tal como se indica en el manual del producto. En caso de que los productos no estén en su embalaje original, se exigirá al revendedor o al instalador que apliquen y transmitan al usuario las instrucciones de uso que acompañan al producto. Se recomienda no almacenar productos por más de 5 años. Tras abrir el embalaje, asegurarse de que el producto esté intacto. La instalación deberá ser realizada por personal cualificado, de acuerdo con las disposiciones de la normativa vigente para los equipos eléctricos.

ÎNAINTE DE A INSTALA SISTEME ȘI AUTOMATIZĂRI, ESTE FOARTE RECOMANDABIL SĂ PARTICIPAȚI LA UN CURS DE FORMARE, PRECUM ȘI SĂ CITIȚI CU ATENȚIE INSTRUCȚIUNILE

NOTE

Pentru durata și condițiile de garanție ale produselor individuale, consultați www.ave.it și catalogul comercial actual. Produsele trebuie comercializate în ambalajul original, în caz contrar comerciantul și/sau instalatorul este obligat să aplice și să transmită utilizatorului instrucțiunile care însoțesc produsul și/sau publicate pe www.ave.it și în catalogul comercial actual. Produsele AVE sunt produse de instalare. Acestea trebuie instalate de către personal calificat conform reglementărilor și utilizărilor în vigoare, respectând instrucțiunile de depozitare, utilizare și instalare ale AVE S.p.A. Este necesară și respectarea condițiilor generale de vânzare, note, avertismente generale, avertismente de garanție, reclamații și avertismente tehnice pentru instalator raportate pe www.ave.it și în catalogul comercial actual.

ATENȚIONARE: Produsele trebuie manipulate cu grijă și depozitate în ambalajul original într-un loc uscat, ferit de agenții atmosferici și la o temperatură adecvată pentru depozitare, așa cum este indicată în manualul produsului. Dacă produsele nu sunt în ambalajul original, comerciantul și/sau instalatorul este obligat să aplice și să transmită utilizatorului instrucțiunile de utilizare care însoțesc produsul. Este indicat să nu paștrati produsele în stoc o perioadă mai mare de 5 ani. După deschiderea ambalajului asigurați-vă integritatea produsului. Instalarea trebuie efectuată de personal calificat, conform prevederilor reglementărilor în vigoare pentru sistemele electrice.

PRZED INSTALACJĄ SYSTEMÓW I AUTOMATYKI ZDECYDOWANIE WSKAZANE JEST ODBYCIE SZKOLENIA I UWAŻNE ZAPOZNANIE SIĘ Z INSTRUKCJĄ

NOTATKI

Czas trwania i warunki gwarancji poszczególnych produktów można znaleźć na stronie www.ave.it i w aktualnym katalogu handlowym. Produkty muszą być sprzedawane w oryginalnych opakowaniach, w przeciwnym razie sprzedawca detaliczny i/lub instalator jest zobowiązany zastosować i przekazać użytkownikowi instrukcje dołączone do produktu i/lub opublikowane na stronie www.ave.it oraz w aktualnym katalogu handlowym. Produkty AVE są produktami instalacyjnymi. Muszą być instalowane przez wykwalifikowany personel, zgodnie z obowiązującymi przepisami i zastosowaniami, przestrzegając instrukcji przechowywania, użytkowania i instalacji firmy AVE S.p.A. Wymagane jest również przestrzeganie ogólnych warunków sprzedaży, uwag, ostrzeżeń ogólnych, ostrzeżeń gwarancyjnych, reklamacji i ostrzeżeń technicznych dla instalatora podanych na stronie www.ave.it oraz w aktualnym katalogu handlowym.

OSTRZEŻENIA: Z produktami należy obchodzić się ostrożnie i przechowywać je w oryginalnym opakowaniu, w suchym miejscu, chronionym przed czynnikami atmosferycznymi i w temperaturze odpowiedniej do przechowywania zgodnie z instrukcją produktu. Jeśli produkty nie znajdują się w oryginalnym opakowaniu, sprzedawca i/lub instalator ma obowiązek zastosować i przekazać użytkownikowi instrukcję obsługi dołączonej do produktu. Nie zaleca się przechowywania produktów w magazynie przez okres dłuższy niż 5 lat. Po otwarciu opakowania należy sprawdzić integralność produktu. Instalacja musi zostać wykonana przez wykwalifikowany personel, zgodnie z postanowieniami obowiązujących przepisów dotyczących instalacji elektrycznych.

قبل تركيب الشبكات والنظر الالية، يوصى بشدة بحضور دورة تدريبية، بالإضافة إلى قراءة التعليمات بعناية

ملاحظات

لتتعرف على مدة وشروط الضمان الخاصة بكل منتج يُرجى الاطلاع على الموقع www.ave.it والكتالوج التجاري الحالي.

يجب بيع المنتجات في عبوتها الأصلية، خلاف ذلك، يلتزم بائع التجزئة و/أو من يقوم بالتركيب باتباع تعليمات الاستخدام المرفقة بالمنتج وأومشورة على الموقع www.ave.it والكتالوج التجاري الحالي ونقلها إلى المستخدم.

إن منتجات AVE تخضع للتركيب، يجب تثبيتها بواسطة أفراد مؤهلين وفقاً للوائح المعمول بها والاستخدامات، مع مراعاة تعليمات التخزين والاستخدام والتركيب وفقاً لشركة AVE S.P.A.

علاوة على ذلك، يُرجى الامتثال لشروط البيع العامة والملاحظات والتحذيرات العامة والضمان والشكاوى والتحذيرات الفنية الخاصة بمن يقوم بالتركيب والواردة بالموقع www.ave.it وفي الكتالوج التجاري الحالي.

تحذيرات: يجب تناول المنتجات بعناية وتخزينها في العبوة الأصلية في مكان جاف، بعيداً عن العوامل الجوية وفي درجة حرارة مناسبة للتخزين على النحو الوارد في الإرشادات المقدمة بدليل المنتج. إذا لم تكن المنتجات في العبوة الأصلية، يلتزم الموزع و/أو الفاعل بالتركيب بتطبيق

تعليمات الاستخدام المرفقة بالمنتج وإرسالها إلى المستخدم. نصح بعدم الاحتفاظ في المخزن بالمنتجات لمدة تزيد عن 5 سنوات. بعد فتح العبوة، تأكد من سلامة المنتج. يجب تنفيذ التركيب من قبل عمالة مؤهلة، وفقاً لاشتراطات المواصفة السارية للشبكات الكهربائية.



www.ave.it

800 015 072