

VI2F-PIT7WF POSTAZIONE INTERNA CON TOUCH SCREEN 7" WI-FI GAMMA 2 FILI V44 EASY



1) GENERALI

Il dispositivo VI2F-PIT7WF è una postazione interna audio/video del sistema videocitofonico 2 fili AVE V44 EASY.

Le funzioni e le caratteristiche sono:

- Touch screen 7";
- Connettività Wi-Fi 2,4 GHz;
- Integrazione con sistemi evoluti di AVE;
- Visualizzazione telecamere IP (verificare se le telecamere che si intende utilizzare sono compatibili);
- Vivavoce;
- Apertura varchi, risposta alle chiamate in arrivo.

Segnalazioni:

- Chiamata persa;
- Porta aperta;
- Tacitazione suoneria attiva;
- Sblocco automatico elettroserratura.

Funzioni videocitofoniche:

- Risposta ad una chiamata;
- Visualizzazione telecamere analogiche mediante apposita interfaccia VI2F-CAM;
- Gestione campanello ausiliario fuori porta;
- Gestione n.4 varchi;
- Interfono nello stesso appartamento o intercomunicante tra appartamenti differenti;
- Gestione remota tramite APP AVE VIDEO V44.

2) DICHIARAZIONE DI CONFORMITÀ

Il dispositivo VI2F-PIT7WF è conforme alle seguenti normative:

- EN 62820-1-1:2016 Sistemi interfonici per edifici Parte 1-1: Requisiti di sistema - Generale grado2
- RoHS direttiva 2011/65/EU;
- REACH regolamento (CE) N. 1907/2006;
- RED direttiva 2014/53/EU (solo dove applicabile): Il testo completo della dichiarazione di conformità UE è disponibile al seguente indirizzo Internet: www.ave.it.

3) INSTALLAZIONE, POSIZIONAMENTO E FISSAGGIO

Il dispositivo deve essere installato a un'altezza di 1,5m da terra su scatola 3 moduli (vedi immagine all'ultima pagina del foglio d'istruzioni), precedentemente murata orizzontalmente o verticalmente.

Avvitare le viti in dotazione per fissare la staffa di supporto alla scatola rettangolare. Terminato il cablaggio, allineare le fessure nella parte posteriore del monitor ai ganci del supporto e far scorrere il dispositivo leggermente verso il basso (vedi immagine all'ultima pagina del foglio d'istruzioni).

ATTENZIONE: il dispositivo è dotato di scheda Wi-Fi. Se in un impianto sono presenti più di n.1 art. VI2F-PIT7WF, è necessario installare un alimentatore "locale" (art. VI2F-AL1600MA) per ogni dispositivo. Verificare gli assorbimenti massimi dei dispositivi installati per evitare assorbimenti elevati sul bus che ne inficerebbero il corretto funzionamento.

Il sistema videocitofonico Ave è conforme alle più severe norme di prodotto sia per i requisiti prestazionali e sicurezza sia per la conformità alle prove ambientali relative. Inoltre contiene funzioni evolute di videosorveglianza (attivabili in fase di installazione dell'impianto) che potrebbero essere soggette al Regolamento 679/2016 ("GDPR") e il Provvedimento Generale del Garante sulla videosorveglianza dell'8 aprile 2010. Poiché tali indicazioni fissano specifici obblighi a tutela della riservatezza richiama l'attenzione a che l'installazione venga effettuata secondo leggi e decreti vigenti in materia di "privacy".

4) COLLEGAMENTI

Di seguito sono riportati il significato dei morsetti di collegamento e del dip-switch posti nella parte posteriore del dispositivo:

① AUXILIARY POWER SUPPLY	
Terminale 1	+ 30 Vcc
Terminale 2	GND
② 2 Wire BUS	
Terminale 1	BUS A
Terminale 2	BUS B
③ Campanello (cavetto fornito a corredo del dispositivo)	
Terminale 1	Ingresso campanello
Terminale 2	GND

④ Interfaccia per estensione RS485 (solo per uso interno)		
Terminale 1	DB	
Terminale 2	DA	
Terminale 3	GND	
⑤ DIP SWITCH		
DIP 1 - MASTER/SLAVE	ON = post. interna MASTER	OFF= post. interna SLAVE
DIP 2 - IMPEDEZZA FINE LINEA (attivare se la postazione interna è l'ultima del ramo)	ON = impedenza ON	OFF= impedenza OFF

5) PRIMA ACCENSIONE

Il dispositivo può essere alimentato direttamente dal BUS 2 fili o mediante un alimentatore stabilizzato 30 Vcc (art. VI2F-AL1600MA).

Alla prima accensione, o dopo un ripristino dei parametri di fabbrica, sull'LCD sarà visualizzata la pagina di selezione della lingua di sistema. Se non viene selezionata alcuna lingua, dopo 1 minuto sarà selezionata in automatico la lingua inglese.

Il dispositivo è fornito con tutte le funzioni disabilitate. Alla prima accensione è necessario inserire la password utente e successivamente, al primo accesso alla pagina di configurazione avanzata, la password installatore per poter attivare le varie funzionalità. Per garantire un livello di sicurezza soddisfacente alle richieste del GDPR 2016/679, le password utente ed installatore non possono essere formate da numeri consecutivi (es. 123456) oppure da numeri uguali (es. 111111).

In ottemperanza al GDPR 2016/679 (regolamento europeo sulla protezione dei dati personali), AVE non è a conoscenza delle password configurate dall'installatore e dall'utente: nel caso una di questa password fosse dimenticata sarà necessario provvedere a riportare il dispositivo ai parametri di fabbrica con la conseguente cancellazione di tutti i dati precedentemente configurati. Per la riconfigurazione del dispositivo sarà, quindi, necessario contattare il proprio installatore o un Centro di assistenza Tecnica di zona (reperibile nel sito www.ave.it).

AVE non è, quindi, in grado di recuperare eventuali password smarrite. Lo smarrimento delle password comporta la necessità di riportare i dispositivi nella modalità di default con conseguente riprogrammazione degli stessi da parte di un installatore o di un centro di assistenza AVE autorizzato.

6) HOME PAGE

La home page del dispositivo può essere suddivisa in differenti capitoli:

Info sistema: parte riservata alle informazioni generali del dispositivo ed alle previsioni meteorologiche.

Informazioni meteo: previsioni meteorologiche. Il dispositivo, se collegato ad internet, può mostrare le previsioni meteo di quattro giorni consecutivi, messe a disposizione dal servizio Ilmeteo.it. Le informazioni meteo disponibili sono: previsione meteo, temperatura minima, temperatura massima e temperatura attuale del luogo desiderato. Per selezionare la città per la quale si desidera visualizzare le previsioni meteo:

1. Premere i 3 puntini in alto a destra;
2. Inserire il nome della località desiderata;
3. Premere "Conferma"; La città di default visualizzata dal dispositivo è Roma e il dispositivo fornisce data e ora dell'ultimo aggiornamento eseguito.

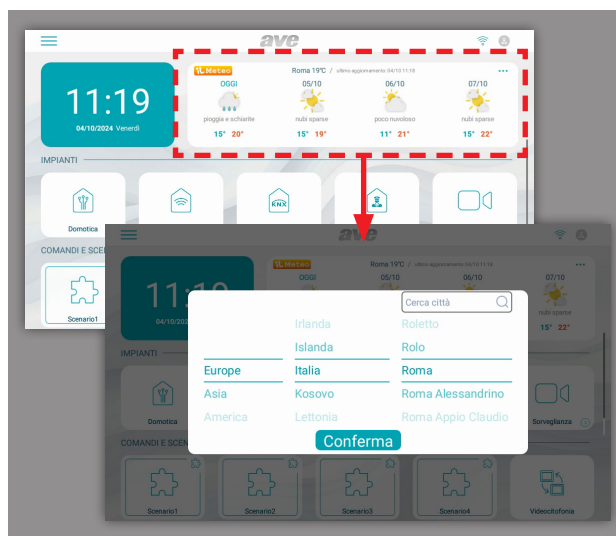

Impianti: gestione delle funzionalità "avanzate" del sistema (da attivare nel menu "impostazioni"):

- **Domotica Filare:** interfacciamento con il sistema domotico AVE DOMINA PRO;
- **Domotica Smart:** interfacciamento con le serie civili connesse AVE DOMINA SMART;
- **Domotica filare KNX:** interfacciamento con un web server KNX di terze parti (è consigliato verificare la compatibilità chiamando il servizio di Assistenza Clienti al numero verde 800 015 072);

- **Antifurto:** interfacciamento con le centrali antintrusione della gamma AVE AF927;
- **Sorveglianza:** visualizzazione delle telecamere delle postazioni esterne o telecamere IP associate al sistema;

- **Videocitofonia:** gestione del sistema di videocitofonia;

Comandi e scenari: gestione di scenari associati alla domotica filare o funzionalità tipiche del sistema videocitofonico:

- **Scenario 1-5:** attivazione scenari gestiti dal web server domotico; l'utilizzo dei pulsanti è possibile solo in presenza di un web server domotico e della corretta configurazione dell'impianto domotico;

- **Videocitofonia:** attivazione della chiamata interfono tra postazioni interne dello stesso appartamento o chiamate intercomunicanti tra appartamenti differenti (funzione disattivata di default);

- **Relè:** menu per la gestione di relè ausiliari art. VIP-RELAY (non forniti con il prodotto);
- **Registro chiamate:** storico del registro delle chiamate ricevute;
- **Tacitazione:** pulsante per la tacitazione della suoneria del dispositivo.
La funzione di tacitazione attiva è segnalata con un'icona rossa raffigurante un altoparlante, nell'angolo in alto a destra del display;
- **Messaggio vocale:** la funzione consente il salvataggio di un messaggio vocale sul dispositivo.

Menu di configurazione

Nella home page del dispositivo è possibile accedere ad un menu "hamburger" premendo le tre righe orizzontali poste nell'angolo in alto a sinistra dello schermo.

Dal menu è possibile effettuare le seguenti operazioni:

- **Pulsante 1** - tacitazione della suoneria; l'attivazione della tacitazione è evidenziata con l'icona di un altoparlante sbarrato nell'angolo in alto a destra della home page;
- **Pulsante 2** - pulizia LCD: premendo il pulsante l'LCD viene bloccato per 30 secondi durante i quali è possibile procedere alla pulizia dello stesso.

Attenzione: utilizzare un panno inumidito per la procedura di pulizia dell'LCD del dispositivo; non utilizzare detersivi o altri prodotti "aggressivi".

- **Pulsante 3** - blocca schermo: premendo il pulsante, l'LCD del dispositivo viene bloccato. Una pressione sull'LCD sblocca il dispositivo.
- **Pulsante 4** - riavvio: riavvio del dispositivo.
- **Pulsante 5** - Wi-Fi: accesso alla pagina di configurazione della Wi-Fi del dispositivo.
- **Pulsante 6** - display: accesso ai parametri di configurazione del display.

Dal menu è, inoltre, possibile accedere a tutti i sotto menu ed a tutti i parametri del dispositivo premendo sul pulsante impostazioni:

- **Pulsante 7** - Impostazioni: accesso ai parametri di configurazione del sistema.

All'interno del menu di configurazione, l'accesso ai sottomenu contenenti i parametri più critici è protetto da password.

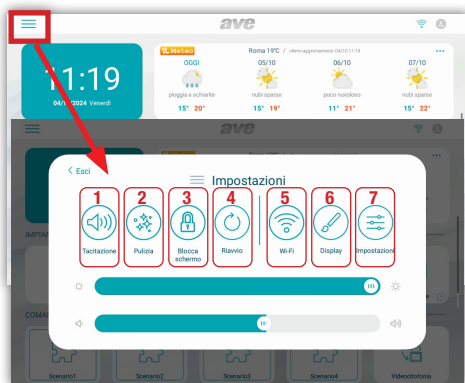

Significato dei sottomenu: accedendo dal menu a tendina della home page al menu di configurazione del sistema, si ha accesso a tutti i parametri del dispositivo:

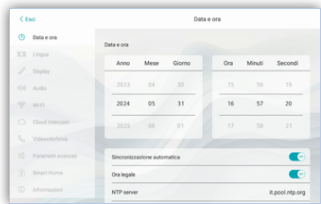

Data e ora: menu di configurazione della data e dell'ora del dispositivo. Data ed ora possono essere impostate manualmente oppure, se il dispositivo è collegato ad internet, consentire l'aggiornamento automatico delle stesse. L'aggiornamento automatico di data e ora inibisce la configurazione manuale delle stesse.

- **Sincronizzazione automatica:** se il dispositivo è connesso ad internet, data e ora sono automaticamente sincronizzati.
- **Ora legale:** se attivo, il dispositivo effettuerà automaticamente il passaggio da ora solare a ora legale e viceversa.
- **NTP Server:** server dal quale viene letta l'ora automaticamente (non modificare l'impostazione).
- **Fuso orario:** fuso orario del luogo in cui è installato il dispositivo.
- **Formato 12 ore:** visualizzazione dell'orario mostrato dal dispositivo con formato 12 ore o 24 ore.

Lingua: menu per la configurazione della lingua di sistema. Scegliere la lingua desiderata e ritornare alla Home page mediante il pulsante ESCI.

Display: pagina di configurazione delle impostazioni del display.

- Luminosità:** scorrendo il cursore verso sinistra la luminosità del display diminuisce, scorrendo verso destra la luminosità del display aumenta.
- Tema:** parametro di impostazione della interfaccia utente del dispositivo. È possibile selezionare 4 differenti colorazioni dell'interfaccia utente. I menu ed i parametri del prodotto non sono influenzati dal tema scelto.
- Domina Pro:** parametri per la configurazione dell'interfacciamento verso la domotica filare AVE. I seguenti parametri modificano l'interfaccia utente della domotica filare gestita del web server.
 - **Estendi grafica all'antifurto:** l'interfaccia utente della centrale AF927 sarà la stessa selezionata sul touch screen;
 - **Stile ambienti:** scelta se visualizzare l'immagine di sfondo sulle mappe grafiche oppure no;
 - **Visualizzazione:** numero di mappe affiancate visualizzate dalla pagina domotica;
 - **Mostra connessione IoT:** visualizzazione dell'icona di connessione alla serie civile connessa di AVE. L'icona è mostrata nell'angolo in alto a destra dell'LCD del dispositivo;
 - **Stile termostato:** visualizzazione del termostato rettangolare o tonda;
 - **Disposizione dispositivi adattiva:** visualizzazione con la stessa dimensione di tutte le icone dei dispositivi domotici;
 - **Click sull'intera area del dispositivo:** l'area sensibile è tutto il pulsante o solo i tre puntini in alto a destra;
 - **Modalità hotel:** visualizzazione della mappa grafica all'interno delle pagine di gestione dell'interfaccia domotica;
 - **Raggruppamento dispositivi:** raggruppamento dei dispositivi in funzione delle loro caratteristiche (luci, tapparelle, ecc...);
 - **Ombreggiatura:** attivazione ombre sulle mappe;

- **Interfaccia avanzata:** abilitazione dei parametri di debug per l'assistenza tecnica sul prodotto;
- **Ordinamento dispositivi:** attualmente non utilizzato;
- **Raggruppamento scene:** attualmente non utilizzato;
- **Lingua:** la lingua della centrale AF927 sarà la stessa selezionata sul touch screen;
- d) Domina Smart:** parametri per la configurazione dell'interfacciamento verso la serie civile connessa AVE. I seguenti parametri modificano l'interfaccia utente della serie civile connessa. Vedi i parametri del punto precedente.
- e) Antifurto:** parametri per la configurazione dell'interfacciamento verso la centrale antintrusione AF927.
 - **Estendi grafica all'antifurto:** l'interfaccia utente della centrale AF927 sarà la stessa selezionata sul touch screen;
 - **Lingua:** la lingua della centrale AF927 sarà la stessa selezionata sul touch screen;
- f) Screensaver:** selezione dell'immagine dello screensaver utilizzata dal dispositivo. Premendo sul pulsante "aggiungi immagini da SD card" è possibile caricare ulteriori nuove immagini nel dispositivo mediante una SD card (non fornita a corredo e max 32Gb) da inserire nell'apposito slot posizionato nella parte posteriore del dispositivo.
- g) Lo screensaver si attiva dopo (sec):** secondi trascorsi i quali si attiva lo screensaver. Premendo i pulsanti + e - è possibile aumentare o diminuire il tempo d'attesa.
- h) Lo schermo si spegne dopo (min):** secondi trascorsi i quali lo schermo del dispositivo viene spento. I secondi vengono conteggiati dall'accensione dello screensaver.
- i) Blocco schermo con Password:** attivazione della funzione blocca schermo contestualmente allo screensaver. La funzione blocca schermo obbliga l'utilizzatore ad inserire la password utente per sbloccare il dispositivo (la password deve essere impostata nell'apposito menu successivamente riportato).

Audio: configurazione delle segnalazioni sonore emesse dal dispositivo. Per tutti i parametri è possibile aumentare o diminuire il volume della segnalazione facendo scorrere il corrispettivo cursore verso sinistra (diminuisce il volume del suono) o verso destra (aumenta il volume del suono).

- **Postazione esterna:** premendo sui pulsanti + e - è possibile selezionare tra le dieci melodie proposte dal dispositivo, quella emessa quando una chiamata è in arrivo dalla postazione esterna.
- **Altro:** premendo sui pulsanti + e - è possibile selezionare la melodia che il dispositivo emette con ogni altra segnalazione d'allarme.
- **Allarmi:** premendo sui pulsanti + e - è possibile selezionare la melodia che il dispositivo emette con ogni altra segnalazione (allarmi, allarmi dalla SMART HOME).
- **Chiamata vocale:** volume del tono della conversazione durante la chiamata dalla postazione esterna.
- **Volume tasti:** volume dei tasti del dispositivo.
- **Click sullo schermo:** attivazione dell'emissione di un click alla pressione dei pulsanti sullo schermo.

Wi-Fi: menu di attivazione e configurazione della scheda Wi-Fi del dispositivo.

- **Wi-Fi:** pulsante di accensione/spengimento della rete Wi-Fi del dispositivo.
- **Reti disponibili:** lista delle reti rilevate dal dispositivo. Premendo sul pulsante "informazioni" sono visualizzate le informazioni della rete Wi-Fi in oggetto ed è possibile dissociarla dal dispositivo premendo il pulsante "Dissocia".

Cloud Intercom: menu di gestione della remotizzazione del dispositivo verso l'APP AVE VIDEO V44 per dispositivi mobile con sistemi operativi iOS e Android.

- **Associa:** visualizzazione del codice QR da scansionare mediante l'APP del dispositivo mobile da associare all'impianto.
- **Utenti associati:** pagina di visualizzazione e gestione degli account associati all'impianto.
- **Abilita Cloud Intercom AVE:** attivazione della comunicazione del dispositivo verso il server del servizio di remotizzazione.
- **Verifica della connessione al cloud intercom:** pulsante di test per il controllo della connessione del dispositivo con il server di remotizzazione.
- **Indirizzo del server cloud intercom:** indirizzo del server di remotizzazione (non modificare il parametro).

Videocitofonia: impostazioni delle funzionalità videocitofoniche del dispositivo.

- **Intercomunicante:** attivazione della funzione "intercomunicante" tra differenti appartamenti. Se il parametro è disattivato, l'utente non potrà ricevere ed effettuare chiamate da e verso altri appartamenti.
- **Cattura immagine automatica:** acquisizione automatica dell'immagine inviata dalla postazione esterna all'arrivo di una chiamata.
- **Registrazione automatica:** registrazione automatica di una chiamata in arrivo dalla postazione esterna.
- **Sblocco automatico dell'elettroserratura:** funzione "studio medico". Il varco principale (elettroserratura in potenza) viene automaticamente attivato al ricevimento di una chiamata dalla postazione esterna.
- **Sblocco automatico impostato:** il parametro consente l'associazione dello sblocco automatico a determinate fasce orarie.

Parametri avanzati: menu protetto da password installatore. Consente la configurazione di vari parametri di sistema (indirizzo postazione interna, configurazione home page, modifica password, reset del dispositivo, ecc...). Per confermare eventuali modifiche ai parametri è necessario premere il pulsante "OK". La modifica di uno o più parametri del menu potrebbe inficiare il corretto funzionamento del sistema.

ATTENZIONE:

l'accesso al menu è protetto da password installatore; la digitazione errata della password per 10 volte attiva un messaggio per poter resettare il dispositivo alle impostazioni di fabbrica.

In ottemperanza al GDPR 2016/679 (regolamento europeo sulla protezione dei dati personali), AVE non è a conoscenza delle password configurate dall'installatore e dall'utente: nel caso una di questa password fosse dimenticata sarà necessario provvedere a riportare il dispositivo ai parametri di fabbrica con la conseguente cancellazione di tutti i dati precedentemente configurati.

Per la riconfigurazione del dispositivo sarà, quindi, necessario contattare il proprio installatore o un Centro di assistenza Tecnica di zona (reperibile nel sito www.ave.it).

AVE non è, quindi, in grado di recuperare eventuali password smarrite. Lo smarrimento delle password comporta la necessità di riportare i dispositivi nella modalità di default con conseguente riprogrammazione degli stessi da parte di un installatore o di un centro di assistenza AVE autorizzato.

- **Indirizzo postazione interna:** da questo pulsante si accede alla pagina di configurazione dell'indirizzo univoco del dispositivo. Il numero massimo di monitor touch screen all'interno di un appartamento è 4, ogni dispositivo dovrà avere un ID univoco.

• **Gestione pagina principale:** pagina di configurazione della home page del dispositivo. I parametri presenti in questa pagina "popolano" la Home page.

Data e meteo: abilitazione della parte informazioni data e meteo nella home page.

Impianti

- **Domina Pro:** attivazione del pulsante per accedere all'interfaccia verso il web server del sistema filare AVE DOMINA PRO (1)
- **Domina Smart:** attivazione del pulsante per accedere all'interfaccia verso il root node del sistema AVE DOMINA SMART
- **KNX Pro:** attivazione del pulsante per accedere ad una pagina web generata da un web server KNX(3).
- **Antifurto:** attivazione del pulsante per accedere alla centrale antintrusione della gamma AF927(2).
- **Sorveglianza:** attivazione del pulsante per la visualizzazione delle telecamere dei posti esterni e di eventuali telecamere IP collegate all'impianto.
- **Postazione esterna:** attiva la possibilità di richiamare la postazione esterna dalla home page del monitor senza la necessità che una chiamata sia in corso.
- **Visualizza telecamera IP:** consente l'inserimento delle stringhe di configurazione di eventuali telecamere IP associate al proprio appartamento.

Comandi e Scenari

I parametri consentono l'abilitazione, nella Home page, dei pulsanti per l'attivazione rapida degli scenari domotici gestiti dal sistema filare AVE DOMOTICA PRO(1).

È possibile attivare un numero massimo di 4 pulsanti diretti in home page.

• **Configurazione del pulsante scenario:**

Attivare il pulsante scenari mediante il pulsante a scorrimento ed associare:

- il nome dello scenario che verrà visualizzato in home page;
- l'icona che visualizzata in home page scegliendola tra quelle proposte dal sistema (non è possibile importare nuove icone);
- indirizzo precedentemente associato allo scenario configurato nel sistema AVE DOMINA PRO (da 01 a EF);

Nota (1): La funzionalità è possibile se sull'impianto è installato l'art. 53AB-WBS o un dispositivo con AVE con Web server integrato.

Nota (2): La funzionalità è possibile se sull'impianto è installato l'art AF927PLUS.

Nota (3): La funzionalità è disponibile solo con i dispositivi TS-SMART10xx e TS-SMART18xx

Nota (4): la temperatura è rilevata da un termometro presente solo sui TS-SMART10xx e non è integrabile con il sistema di controllo di temperatura dei sistemi Domina.

• **Videocitofonia:** attivazione della funzione videocitofonia del dispositivo.

• **Relè:** attivazione del menu di gestione dei relè ausiliari.

• **Registro chiamate:** attivazione del registro delle chiamate ricevute/effettuate.

• **Messaggio vocale:** attivazione della possibilità di registrare un messaggio vocale.

• **Password:** pagina per la modifica della password utente per la gestione del blocco schermo. Accedere alla password che si desidera modificare, inserire tutti i dati richiesti e premere "OK" per confermare la modifica.

• **Postazioni esterne monitorabili:** il parametro indica quali postazioni esterne possono essere richiamate dal dispositivo.

• **Postazioni esterne monitorabili:** attivando il parametro, la postazione esterna avente lo stesso indirizzo viene associata al monitor. L'icona "stella" attivata consente l'utilizzo del pulsante chiave a bordo del monitor per lo sblocco dell'elettroserratura a display spento.

Attenzione: se il pulsante a bordo del dispositivo è attivato, la pressione accidentale del pulsante durante la pulizia dello stesso, sblocca un varco esterno.

• **Associazione relè:** all'interno di questo menu è possibile attivare il collegamento con il relè ausiliario #3 (3° varco) e #4 (4° varco).

Nota: la gestione dello sblocco #4 è attiva nei dispositivi con MCU ver. 1.07 e SW ver. 1.7.1 o successive. I dispositivi con versioni antecedenti a quelle precedentemente riportate possono gestire un numero massimo di 3 varchi.

• **Icone e etichette dei relè:** ad ogni icona associata ad un varco è possibile configurare un'immagine (tra quelle proposte dal dispositivo) ed un'etichetta che verranno mostrate nella pagina di chiamata.

• **Reset di fabbrica:** ripristino totale del dispositivo ai parametri di fabbrica.

Smart Home

Menu di configurazione dei parametri di interfaccia verso i dispositivi evoluti che possono essere integrati nel sistema.

• **Configurazione indirizzo supervisore domotico Domina PRO:** indirizzo del web server di supervisione domotica. Premendo il pulsante "Indirizzo Predefinito" l'indirizzo è riportato ai parametri di default 192.168.1.10. Dopo ogni modifica è necessario premere il pulsante "Salva" per confermare la stessa.

• **Configurazione indirizzo root node Domina SMART:** indirizzo del dispositivo configurato con funzione root node nel sistema DOMINA SMART. Premendo il pulsante "Indirizzo Predefinito" l'indirizzo è riportato ai parametri di default 192.168.1.12. L'indirizzo del root node è reperibile mediante l'APP AVE Cloud eseguendo un controllo degli indirizzi dei dispositivi in campo.

• **Configurazione indirizzo centrale antifurto:** indirizzo della centrale antintrusione (gamma AF927) presente sull'impianto. Premendo il pulsante "Indirizzo Predefinito" l'indirizzo è riportato ai parametri di default 192.168.1.11. Dopo ogni modifica è necessario premere il pulsante "Salva" per confermare la stessa.

• **Configurazione indirizzo KNX PRO:** indirizzo del web server KNX al quale si desidera accedere per visualizzare le pagine web da esso generate. L'indirizzo visualizzato è puramente indicativo: l'individuazione dell'indirizzo assegnato al web server KNX è estranea ai prodotti AVE. Premendo il pulsante "Indirizzo Predefinito" l'indirizzo è riportato ai parametri di default 192.168.1.13.

ATTENZIONE: Il touch screen AVE VI2F-PIT7WF è un visualizzatore di una pagina web generata da un web server KNX. AVE declina ogni responsabilità inerente a prodotti KNX, non di propria produzione, installati sull'impianto.

Informazioni: pagina di visualizzazione delle informazioni del dispositivo (Ver. sistema operativo, informazioni di rete, ecc...).

7) INTERFACCIAMENTO CON SISTEMA DOMOTICO AVEBUS E ANTINTRUSIONE

I touch screen possono essere interfacciati con i sistemi domotici AVEBUS e le centrali antintrusione della gamma AF927 mediante rete dati e collegamento Wi-Fi. I parametri di default dei touch screen sono già impostati per poter colloquiare (se attivati) con il sistema domotico ed il sistema antintrusione.

I parametri di default dei due sistemi sono:

a. **IMPIANTO DOMOTICO (HOME AUTOMATION):** <http://192.168.1.10>

b. **IMPIANTO ANTINTRUSIONE:** <http://192.168.1.11>

Dalla pagina di configurazione degli interfacciamenti è sempre possibile ripristinare i parametri di

default del sistema. L'interfacciamento consente:

IMPIANTO DOMOTICO (HOME AUTOMATION) (1):

• gestire tutte le funzionalità del sistema domotico (luci, dimmer, tapparelle, termoregolazione, ecc...).

• ricevere allarmi provenienti dal sistema domotico, tacitarli, eliminarli.

IMPIANTO ANTINTRUSIONE (1):

• gestire tutte le funzionalità dell'impianto antintrusione (inserimento, disinserimento, parzializzazione, ecc...).

• ricevere allarmi provenienti dall'impianto antintrusione; contestualmente all'emissione di una segnalazione acustica d'allarme, la barra led comincia a lampeggiare con colorazione rossa.

Nota (1): il touch screen è solo un visualizzatore d'impianto. Tutte le funzionalità e la sicurezza dei sistemi è gestita dal supervisore domotico (web-server) o dalla centrale antintrusione. La mancanza del touch screen non comporta il malfunzionamento dei sistemi domotico ed antintrusione che continueranno a gestire i rispettivi sistemi.

8) ASSOCIAZIONE TELECAMERE IP

Il sistema può visualizzare delle telecamere IP (max 64) se esse sono associate al dispositivo. Accedendo al menu "Sorveglianza" e successivamente premendo il pulsante "Visualizza telecamere IP" è possibile:

• Aggiungere una nuova telecamera IP:

Nome telecamera: nome associato alla telecamera; Indirizzo RSTP della telecamera:

Aggiungi: pulsante di conferma dell'operazione;

Importa il profilo dalla microSD:

• Modificare i parametri di una telecamera IP già inserita: posizionarsi sul parametro da modificare, effettuare la modifica e premere il pulsante "Salva".

Elenco telecamere: viene visualizzata la lista delle telecamere associate al dispositivo. La pressione dell'icona di una telecamera consente l'apertura della pagina di visualizzazione delle immagini da essa inviate. Per chiudere la pagina premere il pulsante rosso. La pressione del pulsante raffigurante due frecce consente lo spostamento tra le varie telecamere.

9) ASSOCIAZIONE APP AVE VIDEO V44

Il dispositivo può essere associato ad un cellulare per la risposta alla chiamata in arrivo da un cellulare con sistema operativo iOS o Android. Scaricare l'applicazione AVE VIDEO V44 dall'APP STORE o da GOOGLE PLAY e registrare il nuovo utente. Per associare il cellulare è sufficiente entrare nel menu impostazioni e successivamente nel menu "Impostazione Cloud Intercom". Premere il pulsante "Aggiungi nuovo utente" ed inquadrare il QR code con la fotocamera del telefono.

10) RISPOSTA AD UNA CHIAMATA



All'arrivo di una chiamata da una postazione esterna, il monitor interno comincerà a squillare e sarà visualizzata la schermata di lato riportata, dalla quale è possibile:

• Rispondere alla chiamata in arrivo premendo il pulsante 5.

• Sbloccare le elettroserrature durante la conversazione:

Sblocco 1 (relè in potenza): pressione del pulsante 1

Sblocco 2 (relè a contatto pulito): pressione del pulsante 2

Sblocco 3 (relè ausiliario a contatto pulito): pressione del pulsante 3

Sblocco 4 (relè ausiliario a contatto pulito): pressione del pulsante 4

Dopo 5 secondi dallo sblocco di un'elettroserratura, il dispositivo ritorna automaticamente alla pagina principale.

Nota 1: i pulsanti 3 e 4 diventano visibili solo se attivati nell'apposito menu di configurazione. Nota 2: la gestione dello sblocco #4 è attiva nei dispositivi con MCU ver. 1.07 e SW ver. 1.7.1 o versioni successive. I dispositivi con versioni antecedenti a quelle precedentemente riportate possono gestire un numero massimo di 3 varchi.

• Chiudere/rifiutare una chiamata premendo sul pulsante 6.

• Modificare il livello del volume della chiamata premendo al centro dello schermo e agendo poi sulla barra del volume.

• Durante la chiamata, premendo il pulsante 7 è possibile scattare una fotografia dalla telecamera della postazione esterna.

• Durante la chiamata, premendo il pulsante 8 è possibile registrare un filmato; per tale operazione è necessario inserire una SD card nel dispositivo.

11) RIPRISTINO DEI PARAMETRI DI FABBRICA

Per riportare il dispositivo ai parametri di fabbrica accedere al menu impostazioni/Parametri avanzati, inserire la password "installatore" e premere OK. Premere, successivamente, il pulsante Reset di fabbrica e confermare.

Attenzione: il reset del dispositivo ai parametri di fabbrica cancella tutte le configurazioni precedentemente effettuate.

12) CARATTERISTICHE TECNICHE

Tensione di lavoro	24Vcc
Tensione massima di lavoro	32Vcc
Assorbimento in esercizio	300 mA max @ 30 Vcc
Assorbimento in stand-by	150 mA max @ 30 Vcc
Dimensioni (L x H x P)	179 x 179 x 25 mm
Dimensioni LCD	7 pollici 16:9
Risoluzione	1024 x 600 pixel
Classe ambientale secondo EN 62820-1-1	CLASSE III
Temperatura di funzionamento	Da -10°C a +55°C
Altitudine max.	2000 m s.l.m.
N. max di dispositivi installabili per appartamento	4 (nel caso siano installati più di un dispositivo prevedere, per ognuno di essi, l'alimentatore locale VI2F-ALI600MA)
N. max di dispositivi installabili	128
Montaggio	Su scatole 3 moduli, mediante il supporto fornito in dotazione
Grado di protezione	IP40 quando installato
SD card	2 - 32 GB (non fornita in dotazione)

VI2F-PIT7WF INDOOR STATION WITH 7" TOUCH SCREEN WI-FI RANGE 2 WIRE V44 EASY

1) OVERVIEW

The VI2F-PIT7WF device is an indoor audio/video station for the AVE V44 EASY 2-wire video intercom system.

Functions and features:

- 7" touch screen;
- 2.4 GHz Wi-Fi connectivity;
- Integration with AVE advanced systems;
- IP camera viewing (verify compatibility of the cameras you intend to use);
- Hands-free;
- Gate opening, answering incoming calls.

Alerts:

- Missed call;
- Door open;
- Active ringtone silencing;
- Automatic electric lock release.

Video Intercom Functions:

- Answering a call;
- Viewing analog cameras via the specific VI2F-CAM interface;
- Auxiliary landing doorbell management;
- Management of 4 gates;
- Intercom within the same apartment or intercommunication between different apartments;
- Remote management via the AVE VIDEO V44 APP.

2) DECLARATION OF CONFORMITY

The VI2F-PIT7WF device complies with the following standards:

- EN 62820-1-1:2016 Building intercom systems Part 1-1: System requirements - General grade 2
- RoHS Directive 2011/65/EU;
- REACH Regulation (EC) No. 1907/2006;
- RED Directive 2014/53/EU (only where applicable): The full text of the EU declaration of conformity EU compliance is available at the following Internet address: www.ave.it

3) INSTALLATION, POSITIONING AND FIXING

The device must be installed at a height of 1.5m from the ground on a 3-module box (see the image on the last page of the instruction sheet), previously flush-mounted either horizontally or vertically.

Tighten the supplied screws to secure the mounting bracket to the rectangular box. Once the wiring is complete, align the slots on the back of the monitor with the hooks on the bracket and slide the device slightly downwards (see the image on the last page of the instruction sheet).

WARNING: The device is equipped with a Wi-Fi card. If there is more than one item no. VI2F-PIT7WF in a system, a "local" power supply (item no. VI2F-ALI600MA) must be installed for each device. Check the maximum current consumption of the installed devices to avoid high power draws on the bus, which would impair its proper operation.

The AVE video intercom system complies with the strictest product standards regarding both performance and safety requirements, as well as compliance with the relevant environmental tests. Furthermore, it includes advanced video surveillance functions (which can be activated during system installation) that may be subject to Regulation 679/2016 ("GDPR") and the General Provision of the Italian Data Protection Authority on video surveillance dated April 8, 2010. Since these regulations establish specific obligations to protect privacy, we emphasize that the installation must be carried out in accordance with current laws and decrees regarding privacy.

4) CONNECTIONS

The meanings of the connection terminals and dip-switches on the rear of the device are shown below:

① AUXILIARY POWER SUPPLY		
Terminal 1	+ 30 VDC	
Terminal 2	GND	
② 2 Wire BUS		
Terminal 1	BUS A	
Terminal 2	BUS B	
③ Bell (cable supplied with the device)		
Terminal 1	Door bell input	
Terminal 2	GND	
④ Interface for RS485 extension (indoor use only)		
Terminal 1	DB	
Terminal 2	MD	
Terminal 3	GND	
⑤ DIP SWITCH		
DIP 1 - MASTER/SLAVE	ON = MASTER indoor station	OFF = SLAVE indoor station
DIP 2 - END OF LINE IMPEDANCE (activate if the indoor station is the last one in the branch)	ON = impedance ON	OFF = impedance OFF

5) FIRST START-UP

The device can be powered directly from the 2-wire BUS or via a 30 Vdc stabilized power supply (item no. VI2F-ALI600MA).

Upon first power-on, or after a factory reset, the system language selection page will be displayed on the LCD. If no language is selected, English will be automatically chosen after 1 minute.

The device is supplied with all functions disabled. Upon first power-on, it is necessary to enter the user password and subsequently, upon the first access to the advanced configuration page, the installer password to activate the various features. To ensure a security level that meets the GDPR 2016/679 requirements, user and installer passwords cannot consist of consecutive numbers (e.g., 123456) or identical numbers (e.g., 111111).

In compliance with GDPR 2016/679, AVE is not aware of the passwords configured by the installer and the user: if one of these passwords is forgotten, it will be necessary to return the device to factory settings, resulting in the deletion of all previously configured data. To reconfigure the device, it will be necessary to contact your installer or a local Technical Assistance Center

(available at www.ave.it). AVE is unable to recover any lost passwords. Losing the passwords makes it necessary to reset the devices to default mode, which requires them to be reprogrammed by an installer or an authorized AVE technical service center.

6) HOME PAGE

The home page of the device can be divided into different chapters:

System info: part reserved for general device information and weather forecasts.

Weather information: weather forecasts. The device, if connected to the internet, can show weather forecasts for four consecutive days, made available by the Ilmeteo.it service. Weather information the following are available: weather forecast, minimum temperature, maximum temperature and current temperature of the desired location.

To select the city for which you wish to view the weather forecast:

1. Press the 3 dots in the top right corner;
2. Enter the name of the desired location;
3. Press "Confirm". The default city displayed by the device is Rome and the device provides the date and time of the last update performed.

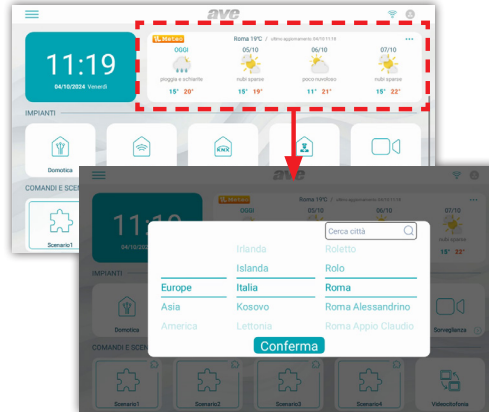

Systems: management of the "advanced" functions of the system (to be activated in the "settings" menu):

- **Wired Home Automation:** interfacing with the AVE DOMINA PRO home automation system;
- **Smart Home Automation:** interfacing with the connected AVE DOMINA SMART civil series;
- **KNX wired home automation:** interfacing with a third-party KNX web server (it is advisable to check compatibility by calling Customer Service on freephone number 800 015 072);
- **Anti-intrusion alarm:** interfacing with the anti-intrusion alarm control units of the AVE AF927 range;
- **Surveillance:** display of outdoor station cameras or IP cameras connected to the system;
- **Video intercom:** management of the video intercom system;

Controls and scenarios: management of scenarios associated with wired home automation or typical features of the video intercom system:

- **Scenario 1-5:** activation of scenarios managed by the home automation web server; the buttons can only be used when there is a home automation web server and the home automation system is correctly configured;
- **Video intercom:** activation of intercom call between indoor stations in the same apartment or intercommunicating calls between different apartments (function deactivated by default);
- **Relay:** menu for the management of auxiliary relays art. VIIP-RELAY (not supplied with the product);
- **Call log:** history of calls received;
- **Mute:** button to silence the device ringtone. The active silencing function is indicated by a red icon representing a loudspeaker, in the top right corner of the display;
- **Voice message:** this function allows for a voice message to be saved on the device.

Configuration menu

On the home page of the device, it is possible to access a "hamburger" menu by pressing the three horizontal lines in the top left corner of the display.

The following operations can be performed from the menu:

- **Button 1** - mute ringtone: the ringtone deactivation is indicated by a crossed-out loudspeaker icon in the top right corner of the home page;
- **Button 2** - LCD cleaning: pressing this button locks the LCD for 30 seconds during which it can be cleaned.
- **Button 3** - screen lock: pressing this button locks the device's LCD. One press on the LCD unlocks the device.
- **Button 4** - restart: pressing this button restarts the device.
- **Button 5** - Wi-Fi: access the Wi-Fi configuration page of the device.
- **Button 6** - display: access the display configuration parameters.

From the menu, it is also possible to access all sub-menus and all device parameters by pressing the settings button:

- **Button 7** - Settings: access the system configuration parameters. Within the configuration menu, access to the sub-menus containing the most critical parameters is password-protected.

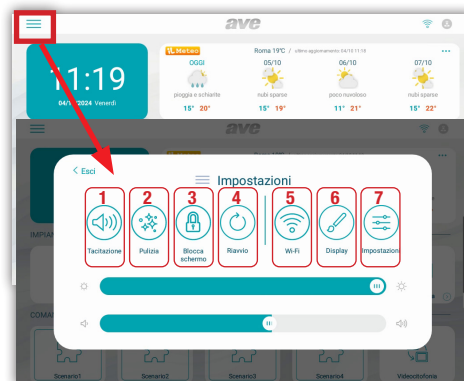

Submenu meaning: accessing the system configuration menu from the drop-down menu on the home page gives access to all device parameters:

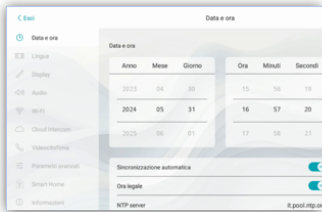

Date and time: device date and time configuration menu. The date and time can be set manually or, if the device is connected to the Internet, they can be updated automatically. Automatic updating of date and time inhibits manual configuration.

- **Automatic synchronisation:** if the device is connected to the internet, the date and time are synchronised automatically.
- **Daylight saving time:** if activated, the device

will automatically switch from daylight saving time to summer time and vice versa. • **NTP Server:** server from which the time is read automatically (do not change the setting).

- **Time zone:** time zone of the place where the device is installed.
- **12-hour format:** time displayed by the device in a 12-hour or 24-hour format.

Language: system language configuration menu. Choose the desired language and return to the home page via the EXIT button

Display: display settings configuration page.

a) **Brightness:** move the slider to the left to decrease the display brightness, and to the right to increase the display brightness.

b) **Theme:** parameter to set the user interface of the device. Four different colours can be selected for the user interface. The product menus and parameters are not affected by the chosen theme.

c) **Domina Pro:** parameters to configure interfacing with AVE wired home automation. The following parameters modify the user interface of the wired home automation managed by the web server.

- **Extend graphics to anti-intrusion alarm:** the user interface of the AF927 control unit will be the same as the one selected on the touch screen;
- **Room style:** choice of whether to display the background image on the graphic maps or not;
- **Display:** number of side-by-side maps displayed by the home automation page;
- **Show IoT connection:** display of the connection icon to the connected AVE civil series. The icon is shown in the top right corner of the device's LCD;
- **Thermostat style:** rectangular or round thermostat display;
- **Adaptive device layout:** display with the same size of all home automation device icons;
- **Click on the entire area of the device:** the sensitive area is the entire button or just the three dots in the top right corner;
- **Hotel mode:** display of the graphic map within the home automation interface management pages;
- **Device grouping:** grouping of devices according to their characteristics (lights, shutters, etc.);
- **Shading:** activation of shadows on the maps;
- **Advanced interface:** enabling of debugging parameters for technical assistance on the product;
- **Device sorting:** currently not used;
- **Scene grouping:** currently not used;
- **Language:** the language of the AF927 control unit will be the same as that selected on the touch screen;

d) **Domina Smart:** parameters to configure interfacing with the connected AVE civil series. The following parameters modify the user interface of the connected civil series. See the parameters in the previous point.

e) **Anti-intrusion alarm:** parameters to configure interfacing with the AF927 anti-intrusion alarm control unit.

- **Extend graphics to anti-intrusion alarm:** the user interface of the AF927 control unit will be the same as that selected on the touch screen;
- **Language:** the language of the AF927 control unit will be the same as that selected on the touch screen;

f) **Screensaver:** selection of the screensaver image used by the device. Press the "add images from SD card" button to load additional images into the device via an SD card (not supplied and max. 32Gb) to be inserted into the SD card slot on the rear of the device.

g) **The screensaver is activated after (sec):** number of seconds after which the screensaver is activated. Press the "+" and "-" buttons to increase or decrease the waiting time.

h) **The screen switches off after (min):** number of seconds after which the device screen is switched off. Seconds are counted from when the screensaver is switched on.

i) **Screen lock with Password:** activation of the screen lock function at the same time as the screensaver. The screen lock function requires the user to enter a password to unlock the device (the password must be set in the relevant menu below).

Audio: configuration of the sound signals emitted by the device. For all parameters it is possible to increase or decrease the volume of the signal by moving the corresponding slider to the left (decrease volume) or to the right (increase volume).

- **Outdoor station:** press the "+" and "-" buttons to select from the ten available ringtones the one emitted when a call is received from the outdoor station.
- **Other:** press the "+" and "-" buttons to select the ringtone used by the device for every other alarm signal.
- **AVE alarm:** press the "+" and "-" buttons to select the ringtone used by the device for every other alarm signal (alarms, alarms from SMART HOME).
- **Voice call:** volume of the conversation when calling from the outdoor station.
- **Key volume:** volume of the device keys;
- **Click on screen:** activation of the triggering of a click when the buttons on the screen are pressed.

Wi-Fi: menu for the activation and configuration of the device's Wi-Fi card.

- **Wi-Fi:** on/off button for the device's Wi-Fi network.
- **Available networks:** list of networks detected by the device. Press the "information" button to display the information about the Wi-Fi network in question; it is possible to disassociate it from the device by pressing the "Disassociate" button.

Cloud Intercom: device remote management menu towards the AVE V44 VIDEO APP for mobile devices with iOS and Android operating systems.

- **Associate:** display of the QR code to be scanned by the APP of the mobile device to be associated with the system.
- **Associated users:** page to view and manage the accounts associated with the system.
- **Enable AVE Cloud Intercom:** enabling of communication between the device and the remote service server.
- **Check connection to the intercom cloud:** test button to check the connection of the

device with the remote server.

- **Cloud server intercom address:** address of the remote server (do not change the parameter).

Video intercom: settings of the device video intercom features.

- **Intercom:** activation of the "intercom" function between different apartments. If this parameter is deactivated, the user will not be able to make or receive calls from other apartments.
- **Automatic image capture:** automatic capture of the image sent by the outdoor station when a call is received.
- **Automatic recording:** automatic recording of an incoming call from the outdoor station.
- **Automatic electro-lock unlock:** "doctor's office" function. The main gate (power electro-lock) is automatically activated upon receipt of a call from the outdoor station.
- **Automatic unlock set:** the parameter allows associating the automatic unlock with certain time slots.

Advanced parameters: installer password-protected menu. Used to set the various system parameters (indoor station address, home page configuration, changing the password, resetting the device, etc.). Press the "OK" button to confirm any changes to the parameters. Changing one or more of the menu parameters may affect the correct operation of the system.

WARNING:

Access to the menu is protected by an installer password; entering the incorrect password 10 times triggers a prompt to reset the device to factory settings.

In compliance with GDPR 2016/679 (European General Data Protection Regulation), AVE is not aware of the passwords configured by the installer and the user: if one of these passwords is forgotten, the device must be returned to factory settings, resulting in the deletion of all previously configured data. Therefore, to reconfigure the device, it will be necessary to contact your installer or a local Technical Assistance Center (available at www.ave.it).

Consequently, AVE is unable to recover any lost passwords. Losing the passwords makes it necessary to reset the devices to default mode, which requires them to be reprogrammed by an installer or an authorized AVE technical service center.

- **Indoor station address:** this button can be used to access the configuration page of the unique address of the device. The maximum number of touch screen monitors within a flat is 4; each device must have a unique ID.

- **Home Page Management:** configuration page of the home page of the device. The parameters on this page "populate" the Home page.

Date and weather: activation of the weather section of the home page.

SYSTEMS

- **Domina Pro:** activation of the button to access the interface to the web server of the AVE DOMINA PRO wired system (1).
- **Domina smart:** activation of the button to access the interface to the root node of the AVE DOMINA SMART system.
- **KNX Pro:** activation of the button to access a web page generated by a KNX web server(3).
- **Anti-intrusion alarm:** activation of the button to access the AF927 range anti-intrusion alarm control unit (2).
- **Surveillance:** activation of the button to display the cameras of the outdoor station and any IP cameras connected to the system.
- **External station:** it activates the ability to recall the external station from the monitor home page without the need for a call to be in progress.
- **View IP Camera:** it allows you to enter the configuration strings of any IP cameras associated with your apartment.

CONTROLS AND SCENARIOS

The parameters allow for the activation, on the Home page, of the buttons for the quick activation of the home automation scenarios managed by the AVE DOMOTICA PRO wired system (1).

A maximum of 4 direct buttons can be activated on the home page.

- **Configuration of the scenario button:**

Activate the scenario button via the slider button and associate:

- the name of the scenario that will be displayed on the home page;
- the icon displayed on the home page by selecting from those proposed by the system (it is not possible to import new icons);
- address previously associated with the scenario configured in the AVE DOMINA PRO system (from 01 to EF);

Note (1): This function is possible if item 53AB-WBS or an AVE device with integrated Web server is installed in the system.

Note (2): This function is possible if item AF927PLUS is installed in the system.

Note (3): The feature is only available with TS-SMART10xx and TS-SMART18xx devices

Note (4): the temperature is measured by a thermometer that is only present on the TS-SMART10xx and cannot be integrated into the temperature control system of Domina systems.

- **Video intercom:** activates the device's video intercom function.
- **Relay:** activates the auxiliary relay management menu.
- **Call log:** activates the incoming/outgoing call log.
- **Voice message:** activates the ability to record a voice message.

- **Password:** page to change the user password for screen lock management. Access the password you wish to change, enter all required data and press "OK" to confirm the change.

- **Monitorable outdoor stations:** the parameter indicates which outdoor stations can be recalled from the device.

- **Monitorable outdoor stations:** by activating the parameter, the outdoor station with the same address is associated with the monitor.

The activated "star" icon allows for the use of the key button on the monitor to unlock the electric lock with the display off.

Attention: if the button on the device is activated, accidentally pressing the button while cleaning the device unlocks an external gate.

- **Relay association:** within this menu, it is possible to activate the connection with the auxiliary relay #3 (3rd gate) and #4 (4th gate).

Note: the management of unlock #4 is active in devices with MCU ver. 1.07 and SW ver. 1.7.1 or later. Devices with versions earlier than those listed can manage a maximum of 3 gates.

- **Icons and labels of the relays:** for each icon associated with a gate, it is possible to configure an image (among those suggested by the device) and a label that will be shown on the call page.

- **Factory reset:** total reset of the device to factory parameters.

Smart Home

Menu to configure interface parameters to advanced devices that can be integrated into the system.

- **Domina PRO home automation monitor address configuration:** home automation monitor web server address. Press the "Default Address" button to reset the address to the default parameters 192.168.1.10. After each change, press the "Save" button to confirm.

- **Domina SMART root node address configuration:** address of the device configured as root node in the DOMINA SMART system. Press the "Default Address" button to reset the address to the default parameters 192.168.1.12. The address of the root node can be found via the AVE Cloud APP. This is done by checking the addresses of the devices in the field.
- **Anti-intrusion alarm control unit address configuration:** address of the anti-intrusion alarm control unit (AF927 range) installed on the system. Press the "Default Address" button to reset the address to the default parameters 192.168.1.11. After each change, press the "Save" button to confirm.
- **KNX PRO address configuration:** address of the KNX web server to be accessed in order to view the web pages generated by it. The address displayed is purely indicative: the identification of the address assigned to the KNX web server is unrelated to AVE products. Press the "Default Address" button to reset the address to the default parameters 192.168.1.13.

ATTENTION: The AVE VI2F-PIT7WF touch screen is a viewer of a web page generated by a KNX web server. AVE accepts no liability for KNX products installed in the system that are not manufactured by AVE.

Information: device information display page (operating system version, network information, etc...).

7) INTERFACING WITH AVEBUS HOME AUTOMATION AND ANTI-INTRUSION SYSTEM

The touch screens can be interfaced with AVEBUS home automation systems and AF927 range anti-intrusion control units via data network and Wi-Fi connection.

The touch screens are pre-set to communicate with the home automation system and the anti-intrusion system (if activated).

The default parameters of the two systems are:

- HOME AUTOMATION SYSTEM:** <http://192.168.1.10>
- ANTI-INTRUSION SYSTEM:** <http://192.168.1.11>

It is always possible to restore the system's default parameters from the interface configuration page.

Interfacing allows:

HOME AUTOMATION SYSTEM (1):

- manage all home automation system features (lights, dimmers, roller shutters, temperature control, etc.).
- receive alarms from the home automation system, silence them, delete them.

ANTI-INTRUSION SYSTEM (1):

- manage all the features of the anti-intrusion system (activation, deactivation, partialisation, etc.).
- receive alarms from the anti-intrusion system; at the same time as an alarm tone is emitted, the LED bar begins to flash red.

Note(1): the touch screen is only a system display. The home automation monitor (web server) or the anti-intrusion alarm control unit manages all system functions and security. The absence of the touch screen does not affect the operation of the home automation and anti-intrusion detection systems, which will continue to manage their respective systems.

8) IP CAMERA ASSOCIATION

The system can display IP cameras (max. 64) if they are associated with the device. By accessing the "Surveillance" menu and then pressing the "View IP cameras" button, it is possible to:

- Add a new IP camera:
 - Camera name: name associated with the camera;
 - Add: button to confirm the operation;
 - Import the profile from the microSD;
- Change the parameters of an already inserted IP camera: go to the parameter to be changed, make the change and press the "Save" button.

Camera list: the list of cameras associated with the device is displayed. Press a camera icon to open the page displaying the images transmitted by that camera. To close the page, press the red button. Press the button with the two arrows image to move between the various cameras.

9) PAIRING THE AVE VIDEO V44 APP

The device can be paired with a mobile phone to answer incoming calls from an iOS or Android operating system. Download the AVE VIDEO V44 APP from the APP STORE or GOOGLE PLAY and register the new user. To pair the mobile phone, simply enter the settings menu and then the "Cloud Intercom Settings" menu. Press "Add new user" and point your device's camera at the QR code.

10) ANSWERING A CALL

When a call arrives from an outdoor station, the internal monitor will start to ring and the following screen will appear:



From this screen it is possible to:

- Answer the incoming call by pressing button 5.
 - Unlock the electric locks during the conversation:
 - Unlock 1 (power relay): press button 1
 - Unlock 2 (clean contact relay): press button 2
 - Unlock 3 (auxiliary relay with clean contact): press button 3
 - Unlock 4 (auxiliary relay with clean contact): press button 4
- Five seconds after releasing an electric lock, the device automatically returns to the home page.

Note1: buttons 3 and 4 become visible only if activated in the appropriate configuration menu.
 Note2: the management of unlock #4 is active in devices with MCU version 1.07 and SW version 1.7.1 or later versions. Devices with versions earlier than those listed above can manage a maximum of 3 gates.

- Close/reject a call by pressing button 6.

- Change the volume level of the call by pressing in the centre of the screen and then using the volume bar.
- During the call, by pressing button 7 you can take a photo from the outdoor station camera.
- During a call, by pressing button 8 you can record a video; for this you need to install an SD card in the device.

11) RESTORE DEFAULT PARAMETERS

To reset the device to its factory parameters, go to the settings/Advanced parameters menu, enter the installer password and press OK. Then press the Factory Reset button and confirm.

Warning: Resetting the device to factory settings will erase all previously made configurations.

12) TECHNICAL CHARACTERISTICS

Operating voltage	24Vcc
Maximum operating voltage	32Vcc
Absorption during operation	300 mA max @ 30 Vcc
Absorption during stand-by	150 mA max @ 30 Vcc
Dimensions (L x H x D)	179 x 179 x 25 mm
LCD dimensions	7 inches 16:9
Resolution	1024 x 600 pixels
Environmental class as per EN 62820-1-1	CLASS III
Operating temperature	From -10 °C to +55 °C
Maximum altitude	2000 m a.s.l.
Max n. of devices that may be installed in each apartment	4 (if more than one device is installed, the local power supply VI2F-AL1600MA must be provided for each of them))
Maximum number of devices that can be installed	128
Installation	On 3-module boxes, using the bracket provided
Protection rating	IP20 (IP40 when installed)
SD card	2 - 32 GB (not supplied)

1) GÉNÉRALITÉS

Le dispositif VI2F-PIT7WF est un poste interne audio/vidéo pour le système de visiophonie à 2 fils AVE V44 EASY.

Les fonctions et caractéristiques sont :

- Écran tactile de 7";
- Connectivité Wi-Fi 2,4 GHz;
- Intégration avec les systèmes « évolués » d'AVE;
- Visualisation des caméras IP (vérifier la compatibilité des caméras utilisées);
- Mains libres;
- Ouverture des accès, réponse aux appels entrants.

Signalements :

- Appel manqué;
- Porte ouverte;
- Silencieux de sonnerie actif;
- Déverrouillage automatique de la serrure électrique.

Fonctions de vidéophonie :

- Réponse à un appel;
- Visualisation de caméras analogiques via l'interface VI2F-CAM dédiée;
- Gestion de la sonnette auxiliaire de palier;
- Gestion de 4 accès;
- Interphone dans le même appartement ou intercommunication entre différents appartements;
- Gestion à distance via l'APP AVE VIDEO V44.

2) DÉCLARATION DE CONFORMITÉ

Le dispositif VI2F-PIT7WF est conforme à la norme ci-dessous :

- EN 62820-1-1:2016 Systèmes d'interphone de bâtiment - Partie 1-1 : Exigences du système - Grade général2
- Directive RoHS 2011/65/UE ;
- REACH règlement (CE) N° 1907/2006 ;
- RED directive 2014/53/EU (uniquement le cas échéant) : Le texte intégral de la déclaration de conformité UE est disponible à l'adresse Internet suivante : www.ave.it

3) INSTALLATION, PLACEMENT ET FIXATION

L'appareil doit être installé à 1,5 m du sol dans un boîtier à 3 modules (voir illustration en dernière page de la notice), préalablement monté horizontalement ou verticalement.

Serrez les vis fournies pour fixer le support au boîtier. Une fois le câblage terminé, alignez les fentes à l'arrière du moniteur avec les crochets du support et faites glisser légèrement l'appareil vers le bas (voir illustration en dernière page de la notice).

AVERTISSEMENT: L'appareil est équipé d'une carte Wi-Fi. Si plusieurs unités VI2F-PIT7WF sont installées dans un système, une alimentation externe (VI2F-ALI600MA) doit être installée pour chaque appareil. Vérifiez la consommation électrique maximale des appareils installés afin d'éviter une consommation excessive du bus qui pourrait nuire à leur bon fonctionnement.

Le système de vidéophonie Ave est conforme aux normes de produits les plus strictes en matière de performance et de sécurité, ainsi qu'aux tests environnementaux pertinents. Il contient également des fonctions avancées de vidéosurveillance (activées lors de l'installation du système) qui peuvent être soumises au Règlement 679/2016 (« RGPD ») et à la Disposition générale du Garant relative à la vidéosurveillance du 8 avril 2010. Puisque ces indications imposant des obligations spécifiques de protection de la confidentialité, nous attirons l'attention sur le fait que l'installation est réalisée conformément aux lois et décrets en vigueur en matière de « protection de la vie privée ».

4) BRANCHEMENTS

Ci-après la signification des bornes de connexion et du micro-interrupteur (dip-switch) situés à l'arrière du dispositif est indiquée :

① ALIMENTATION ÉLECTRIQUE AUXILIAIRE		
Terminal 1	+ 30 Vcc	
Terminal 2	GND	
② 2 fils BUS		
Terminal 1	BUS A	
Terminal 2	BUS B	
③ Sonnette (câble fourni avec le dispositif)		
Terminal 1	Entrée sonnette	
Terminal 2	GND	
④ Interface pour l'extension RS485 (usage interne uniquement)		
Terminal 1	DB	
Terminal 2	DA	
Terminal 3	GND	
⑤ MICROINTERRUPTEURS OU DIP SWITCH		
DIP 1 - MASTER/SLAVE	ON = poste interne MASTER	Off= poste interne SLAVE
DIP 2 - IMPÉDANCE FIN DE LIGNE (active si le poste interne est le dernier de la branche)	ON = impédance ON	OFF= impédance OFF

5) PREMIER ALLUMAGE

L'appareil peut être alimenté directement par le bus 2 fils ou via un bloc d'alimentation stabilisé 30 V CC (référence VI2F-ALI600MA).

Lors de la première mise sous tension ou après une réinitialisation d'usine, la page de sélection de la langue du système s'affiche sur l'écran LCD. Si aucune langue n'est sélectionnée, l'anglais est sélectionné automatiquement après une minute.

L'appareil est livré avec toutes ses fonctions désactivées. Lors de la première mise sous tension, vous devez saisir le mot de passe utilisateur. Ensuite, lors du premier accès à la page de configuration avancée, vous devez saisir le mot de passe installateur pour activer les différentes fonctionnalités. Afin de garantir un niveau de sécurité conforme au RGPD 2016/679, les mots de passe utilisateur et installateur ne peuvent pas être composés de chiffres consécutifs (par exemple, 123456) ni de chiffres identiques (par exemple, 111111).

Conformément au RGPD 2016/679 (Règlement général européen sur la protection des données),

AVE n'a pas accès aux mots de passe configurés par l'installateur et l'utilisateur. Si vous oubliez l'un de ces mots de passe, l'appareil devra être réinitialisé à ses paramètres d'usine, ce qui effacera toutes les données précédemment configurées.

Pour reconfigurer l'appareil, vous devez contacter votre installateur ou un centre d'assistance technique local (disponible sur www.ave.it).

AVE n'est donc pas en mesure de récupérer les mots de passe perdus. En cas de perte de mot de passe, les appareils doivent être réinitialisés à leurs paramètres par défaut, qui seront ensuite reprogrammés par un installateur ou un centre d'assistance AVE agréé.

6) PAGE D'ACCUEIL

La page d'accueil du dispositif peut être divisée en différents chapitres :

Informations système : partie réservée aux informations générales du dispositif et aux prévisions météorologiques.

Informations météorologiques : prévisions météorologiques. Le dispositif, s'il est connecté à Internet, peut afficher les prévisions météorologiques de quatre jours consécutifs, mises à disposition par le service Ilmeteo.it. Les informations météo disponibles sont : les prévisions météorologiques, la température minimale, la température maximale et la température actuelle du lieu souhaité. Pour sélectionner la ville pour laquelle vous souhaitez afficher les prévisions météorologiques :

1. Appuyez sur les 3 points en haut à droite ;
2. Saisissez le nom de la localité souhaitée ;
3. Appuyez sur « Confirmer » ; La ville par défaut affichée par le dispositif est Rome et le dispositif fournit la date et l'heure de la dernière mise à jour effectuée.

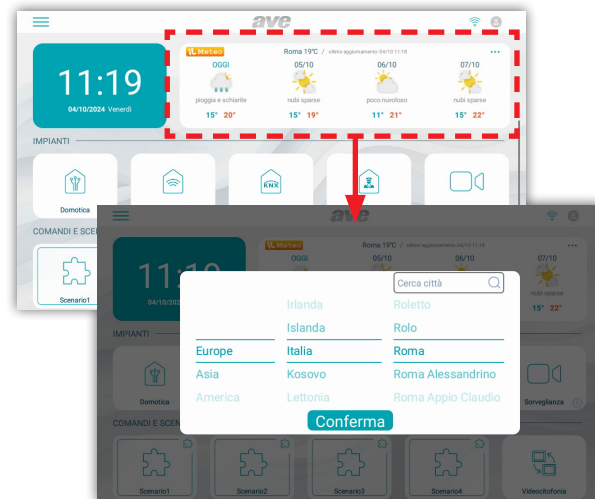

Installations : gestion des fonctionnalités « avancées » du système (à activer dans le menu « paramètres ») :

- **Domotique filaire :** interface avec le système domotique AVE DOMINA PRO ;
- **Domotique intelligente :** interface avec les séries civiles connectées AVE DOMINE SMART ;
- **Domotique filaire KNX :** interface avec un serveur Web KNX tiers (il est recommandé de vérifier la compatibilité en appelant le service d'Assistance Clients au numéro gratuit 800 015 072) ;
- **Antivol :** interface avec les centrales anti-intrusion de la gamme AVE AF927 ;
- **Surveillance :** affichage des caméras des postes extérieurs ou caméras IP associées au système ;
- **vidéophonie :** gestion du système de vidéophonie ;

Commandes et scénarios : gestion des scénarios associés à la domotique filaire ou aux fonctionnalités typiques du système de vidéophonie :

- **Scénario 1-5 :** activation des scénarios gérés par le serveur web domotique ; l'utilisation des boutons n'est possible qu'en présence d'un serveur Web domotique et de la configuration correcte du système domotique ;
- **interphone vidéo :** activation de l'appel interphone entre les postes internes du même appartement ou appels interphoniques entre différents appartements (fonction désactivée par défaut) ;
- **Relais :** menu pour la gestion des relais auxiliaires art. VIIP-RELAY (non fournis avec le produit) ;
- **Journal des appels :** historique du journal des appels reçus ;
- **Mise en sourdine :** La fonction de mise en sourdine active est signalée par une icône rouge représentant un haut-parleur, dans le coin supérieur droit de l'écran ;
- **Message vocal :** la fonction permet de sauvegarder un message vocal sur le dispositif.

Menu de configuration

Sur la page d'accueil de l'appareil, vous pouvez accéder à un menu « hamburger » en appuyant sur les trois lignes horizontales situées dans le coin supérieur gauche de l'écran.

Dans le menu, vous pouvez effectuer les opérations suivantes :

- **Bouton 1** - mise en sourdine de la sonnerie ; l'activation de la mise en sourdine est mise en surbrillance avec l'icône d'un haut-parleur barré dans le coin supérieur droit de la page d'accueil ;
- **Bouton 2** - nettoyage de l'écran LCD : en appuyant sur le bouton, l'écran LCD est verrouillé pendant 30 secondes pendant lesquelles il est possible de procéder au nettoyage de celui-ci.

Attention : utiliser un chiffon humide pour la procédure de nettoyage de l'écran LCD du dispositif ; ne pas utiliser de détergents ou d'autres produits « agressifs ».

- **Bouton 3** - verrouille l'écran : en appuyant sur le bouton, l'écran LCD du dispositif est verrouillé. Une pression sur l'écran LCD déverrouille le dispositif.
- **Bouton 4** - redémarrage : redémarrage du dispositif.
- **Bouton 5** - Wi-Fi : accès à la page de configuration Wi-Fi du dispositif.
- **Bouton 6** - affichage : accès aux paramètres de configuration de l'affichage.

Dans le menu, vous pouvez également accéder à tous les sous-menus et à tous les paramètres du dispositif en appuyant sur le bouton Paramètres :

- **Bouton 7** - Paramètres : accès aux paramètres de configuration du système. Dans le menu de configuration, l'accès aux sous-menus contenant les paramètres les plus critiques est protégé par mot de passe.

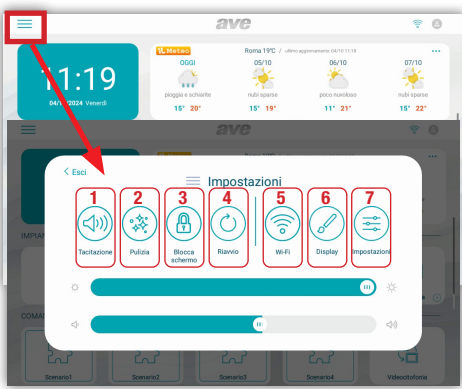

Signification des sous-menus : en accédant depuis le menu déroulant de la page d'accueil au menu de configuration du système, vous avez accès à tous les paramètres du dispositif :

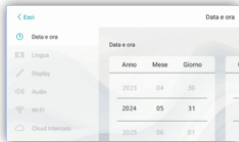

Date et heure : menu de configuration de la date et de l'heure du dispositif. La date et l'heure peuvent être réglées manuellement ou, si le dispositif est connecté à Internet, permettre leur mise à jour automatique. La mise à jour automatique de la date et de l'heure empêche leur configuration manuelle.

- **Synchronisation automatique :** si le dispositif est connecté à Internet, la date et l'heure sont automatiquement synchronisées.
- **Heure d'été :** si elle est activée, le dispositif passera automatiquement de l'heure solaire à l'heure d'été et vice versa.
- **Serveur NTP :** serveur à partir duquel l'heure est lue automatiquement (ne pas modifier le paramètre).
- **Fuseau horaire :** fuseau horaire de l'endroit où le dispositif est installé.
- **Format 12 heures :** affichage de l'heure affichée par le dispositif au format 12 heures ou 24 heures.

Langue : menu pour la configuration de la langue du système. Choisissez la langue souhaitée et revenez à la page d'accueil à l'aide du bouton QUITTER

Affichage : page de configuration des paramètres de l'affichage.

- Luminosité :** en faisant glisser le curseur vers la gauche, la luminosité de l'écran diminue, en faisant glisser vers la droite, la luminosité de l'écran augmente.
- Thème :** paramètre de configuration de l'interface utilisateur du dispositif. Il est possible de sélectionner 4 couleurs différentes de l'interface utilisateur. Les menus et les paramètres du produit ne sont pas influencés par le thème choisi.
- Domina Pro :** paramètres pour la configuration de l'interface vers la domotique filaire AVE. Les paramètres suivants modifient l'interface utilisateur de la domotique filaire gérée du serveur web.
 - **Étendre les graphiques à l'antivol :** l'interface utilisateur de la centrale AF927 sera la même que celle sélectionnée sur l'écran tactile ;
 - **Style d'environnements :** choisir d'afficher l'image d'arrière-plan sur les cartes graphiques ou non ;
 - **Affichage :** nombre de cartes côte à côte affichées sur la page domotique ;
 - **Afficher la connexion IoT :** affichage de l'icône de connexion à la série civile connectée AVE. L'icône est affichée dans le coin supérieur droit de l'écran LCD du dispositif ;
 - **Style thermostat :** affichage du thermostat rectangulaire ou rond ;
 - **Disposition des dispositifs adaptatifs :** affichage avec la même taille de toutes les icônes des dispositifs domotiques ;
 - **Clic sur toute la zone du dispositif :** la zone sensible est tout le bouton ou seulement les trois points en haut à droite ;
 - **Mode hôtel :** affichage de la carte graphique à l'intérieur des pages de gestion de l'interface domotique ;
 - **Regroupement des dispositifs :** regroupement des dispositifs en fonction de leurs caractéristiques (lumières, volets, etc.) ;
 - **Ombrage :** activation des ombres sur les cartes ;
 - **Interface avancée :** activation des paramètres de débogage pour l'assistance technique sur le produit ;
 - **Tri des dispositifs :** actuellement non utilisé ;
 - **Regroupement de scènes :** actuellement non utilisé ;
 - **Langue :** la langue de la centrale AF927 sera la même que celle sélectionnée sur l'écran tactile ;

d) Domina Smart : paramètres pour la configuration de l'interface vers la série civile connectée AVE. Les paramètres suivants modifient l'interface utilisateur de la série civile connectée. Voir les paramètres du point précédent.

e) Antivol : paramètres pour la configuration de l'interface vers la centrale anti-intrusion AF927.

- Étendre les graphiques à l'antivol : l'interface utilisateur de la centrale AF927 sera la même que celle sélectionnée sur l'écran tactile ;
- Langue : la langue de la centrale AF927 sera la même que celle sélectionnée sur l'écran tactile ;

f) Économiseur d'écran : sélection de l'image de l'économiseur d'écran utilisé par le dispositif. En appuyant sur le bouton « Ajouter des images à partir de la carte SD », vous pouvez télécharger de nouvelles images dans le dispositif à l'aide d'une carte SD (non fournie et max 32 Go) à insérer dans l'emplacement prévu à cet effet situé à l'arrière du dispositif.

g) L'économiseur d'écran est activé après (sec) : secondes après lesquelles l'économiseur d'écran est activé. En appuyant sur les boutons + et -, il est possible d'augmenter ou de diminuer le temps d'attente.

h) L'écran s'éteint après (min) : secondes après lesquelles l'écran du dispositif est éteint. Les secondes sont comptées à partir de l'allumage de l'économiseur d'écran.

i) Verrouillage de l'écran avec mot de passe : activation de la fonction de verrouillage de l'écran en même temps que l'économiseur d'écran. La fonction de verrouillage de l'écran oblige l'utilisateur à saisir le mot de passe pour déverrouiller le dispositif (le mot de passe doit être défini dans le menu approprié ci-dessous).

Audio : configuration des signaux sonores émis par le dispositif. Pour tous les paramètres, il est possible d'augmenter ou de diminuer le volume de la signalisation en faisant glisser le curseur

correspondant vers la gauche (le volume du son diminue) ou vers la droite (le volume du son augmente).

- **Poste externe :** en appuyant sur les boutons + et - il est possible de sélectionner parmi les dix mélodies proposées par le dispositif, celle émise lorsqu'un appel arrive du poste externe.
- **Autre :** en appuyant sur les boutons + et - vous pouvez sélectionner la mélodie que le dispositif émet avec tout autre signal d'alarme.
- **Alarme AVE :** en appuyant sur les boutons + et - vous pouvez sélectionner la mélodie que le dispositif émet avec tout autre signal (alarmes, alarmes de la SMART HOME).
- **Appel vocal :** volume de la tonalité de la conversation lors de l'appel depuis le poste externe.
- **Volume des touches :** Volume des touches de l'appareil
- **Clic sur l'écran :** activation de l'émission d'un clic à la pression des boutons sur l'écran.

Wi-Fi : menu d'activation et de configuration de la carte Wi-Fi du dispositif.

- **Wi-Fi :** bouton marche/arrêt du réseau Wi-Fi du dispositif.
- **Réseaux disponibles :** liste des réseaux détectés par le dispositif. En appuyant sur le bouton « informations », les informations du réseau Wi-Fi en question s'affichent et vous pouvez le dissocier du dispositif en appuyant sur le bouton « Dissocier ».

Cloud Intercom : menu de gestion de la distanciation du dispositif vers l'APPLICATION AVE VIDÉO V44 pour dispositifs mobiles avec systèmes d'exploitation iOS et Android.

- **Associer :** affichage du code QR à scanner via l'APPLICATION du dispositif mobile à associer à l'installation.
- **Utilisateurs associés :** page d'affichage et de gestion des comptes associés à l'installation.
- **Activer Cloud Intercom AVE :** activation de la communication du dispositif vers le serveur du service de distanciation.
- **Vérification de la connexion au cloud intercom :** bouton de test pour contrôler la connexion du dispositif au serveur de distanciation.
- **Adresse du serveur cloud intercom :** adresse du serveur de distanciation (ne pas modifier le paramètre).

Vidéophonie : paramètres des fonctionnalités vidéophoniques du dispositif.

- **Intercommunicante :** activation de la fonction « Intercommunicante » entre différents appartements. Si le paramètre est désactivé, l'utilisateur ne pourra pas recevoir et passer des appels depuis et vers d'autres appartements.
- **Capture d'image automatique :** capture automatique de l'image envoyée depuis le poste externe à l'arrivée d'un appel.
- **Enregistrement automatique :** enregistrement automatique d'un appel entrant depuis un poste externe.
- **Déverrouillage automatique de la serrure électrique :** fonction « cabinet médical ». Le passage principal (serrure électrique en puissance) est automatiquement activé à la réception d'un appel du poste externe.
- **Déverrouillage automatique réglé :** le paramètre permet d'associer le déverrouillage automatique à certains créneaux horaires.

Paramètres avancés : menu protégé par mot de passe installateur. Permet la configuration de différents paramètres du système (adresse du poste interne, configuration de la page d'accueil, modification du mot de passe, réinitialisation du dispositif, etc.). Pour confirmer toute modification des paramètres, il est nécessaire d'appuyer sur le bouton « OK ». La modification d'un ou plusieurs paramètres du menu pourrait affecter le bon fonctionnement du système.

AVERTISSEMENT :

L'accès au menu est protégé par le mot de passe installateur. Si vous saisissez ce mot de passe incorrectement à 10 reprises, un message vous invitera à réinitialiser l'appareil aux paramètres d'usine. Conformément au RGPD 2016/679 (Règlement européen sur la protection des données personnelles), AVE n'a pas accès aux mots de passe configurés par l'installateur et l'utilisateur. En cas d'oubli de l'un de ces mots de passe, l'appareil devra être réinitialisé aux paramètres d'usine, ce qui effacera toutes les données précédemment configurées. Pour reconfigurer l'appareil, vous devrez contacter votre installateur ou un centre d'assistance technique local (disponible sur www.ave.it). AVE n'est donc pas en mesure de récupérer les mots de passe perdus. En cas de perte de mot de passe, l'appareil doit être réinitialisé en mode par défaut, puis reprogrammé par un installateur ou un centre d'assistance AVE agréé.

- **Adresse du poste interne :** à partir de ce bouton, vous accédez à la page de configuration de l'adresse unique du dispositif. Le nombre maximum d'écrans tactiles à l'intérieur d'un appartement est de 4, chaque dispositif doit avoir un identifiant unique.
- **Gestion de la page principale :** page de configuration de la page d'accueil du dispositif. Les paramètres présents sur cette page « peuplent » la page d'accueil.

Date et météo : activation de la section météo de la page d'accueil.

INSTALLATIONS

- **Domina Pro :** activation du bouton pour accéder à l'interface vers le serveur web du système filaire AVE DOMINA PRO (.)
- **Domina Smart :** activation du bouton pour accéder à l'interface vers le nœud racine du système AVE DOMINA SMART.
- **KNX Pro :** activation du bouton pour accéder à une page web générée par un serveur web KNX (.)
- **Antivol :** activation du bouton pour accéder à la centrale anti-intrusion de la gamme AF927 (.)
- **Surveillance :** activation du bouton pour l'affichage des caméras des places extérieures et des éventuelles caméras IP connectées au système.
- **Stations externes :** Permet d'appeler la station externe depuis la page d'accueil du moniteur, même si un appel n'est pas en cours.
- **Visualisation des caméras IP :** Permet de saisir les chaînes de configuration des caméras IP associées à votre appartement.

COMMANDES ET SCÉNARIOS

Les paramètres permettent l'activation, sur la page d'accueil, des boutons pour l'activation rapide des scénarios domotiques gérés par le système filaire AVE DOMOTIQUE PRO (1). Il est possible d'activer un nombre maximum de 4 boutons directs sur la page d'accueil.

• **Configuration du bouton scénario :**

Activer le bouton scénarios à l'aide du bouton déroulant et associer :

- le nom du scénario qui sera affiché sur la page d'accueil ;
- l'icône qui s'affiche sur la page d'accueil en la choisissant parmi celles proposées par le système (il n'est pas possible d'importer de nouvelles icônes) ;
- l'adresse précédemment associée au scénario configuré dans le système AVE DOMINA PRO (de 01 à EF) ;

Remarque (1) : La fonctionnalité est possible si l'art. 53AB-WBS ou un dispositif avec AVE avec serveur Web intégré est installé sur l'installation.

Remarque (2) : La fonctionnalité est possible si l'art AF927PLUS est installé sur l'installation.

Remarque (3) : La fonctionnalité n'est disponible qu'avec les dispositifs TS-SMART10xx

et TS-SMART18xx

Remarque (4) : la température est détectée par un thermomètre présent uniquement sur les TS-SMART10xx et n'est pas intégrable avec le système de contrôle de température des systèmes Domina.

- **Vidéophonie :** active la fonction de vidéophonie de l'appareil.
- **Relais :** active le menu de gestion des relais auxiliaires.
- **Journal d'appels :** active le journal des appels entrants et sortants.
- **Messagerie vocale :** active l'enregistrement de messages vocaux.

• **Mot de passe :** page de modification du mot de passe utilisateur pour la gestion du verrouillage de l'écran. Accédez au mot de passe que vous souhaitez modifier, entrez toutes les données requises et appuyez sur « OK » pour confirmer la modification.

• **Postes externes surveillables :** le paramètre indique quels postes externes peuvent être rappelés par le dispositif.

• **Postes externes surveillables :** en activant le paramètre, le poste externe ayant la même adresse est associé au moniteur.

L'icône « étoile » activée permet d'utiliser le bouton clé à bord du moniteur pour déverrouiller la serrure électrique lorsque l'écran est éteint.

Attention : si le bouton à bord du dispositif est activé, la pression accidentelle du bouton lors du nettoyage de celui-ci, débloque un passage extérieur.

• **Association relais :** dans ce menu, il est possible d'activer la connexion avec le relais auxiliaire #3 (3ème passage) et #4 (4ème passage).

Remarque : la gestion du déverrouillage #4 est active sur les dispositifs avec MCU ver. 1.07 et logiciel ver. 1.7.1 ou ultérieure. Les dispositifs avec des versions antérieures à celles précédemment reportées peuvent gérer un nombre maximum de 3 passages.

• **Icônes et étiquettes des relais :** à chaque icône associée à un passage, il est possible de configurer une image (parmi celles proposées par le dispositif) et une étiquette qui seront affichées dans la page d'appel.

• **Réinitialisation d'usine :** réinitialisation totale du dispositif aux paramètres d'usine.

Smart Home

Menu de configuration des paramètres d'interface vers les dispositifs évolués qui peuvent être intégrés dans le système.

• **Configuration de l'adresse du superviseur domotique Domina PRO :** adresse du serveur web de supervision domotique. En appuyant sur le bouton « Adresse par défaut », l'adresse est affichée dans les paramètres par défaut 192.168.1.10. Après chaque modification, il est nécessaire d'appuyer sur le bouton « Enregistrer » pour confirmer la modification.

• **Configuration de l'adresse du nœud racine Domina SMART :** adresse du dispositif configuré avec la fonction racine du nœud dans le système DOMINA SMART. En appuyant sur le bouton « Adresse par défaut » l'adresse est reportée aux paramètres par défaut 192.168.1.12. L'adresse du nœud racine peut être trouvée via l'APPLICATION AVE Cloud en vérifiant les adresses des dispositifs sur le terrain.

• **Configuration de l'adresse centrale antivol :** adresse de la centrale anti-intrusion (gamme AF927) présente sur le système. En appuyant sur le bouton « Adresse par défaut », l'adresse est affichée aux paramètres par défaut 192.168.1.11. Après chaque modification, il est nécessaire d'appuyer sur le bouton « Enregistrer » pour confirmer la modification.

• **Configuration de l'adresse KNX PRO :** adresse du serveur Web KNX auquel vous souhaitez accéder pour afficher les pages Web qu'il génère. L'adresse affichée est purement indicative : l'identification de l'adresse attribuée au serveur web KNX est étrangère aux produits AVE. En appuyant sur le bouton « Adresse par défaut », l'adresse est reportée aux paramètres par défaut 192.168.1.13.

ATTENTION : L'écran tactile AVE V12F-PIT7WF est un afficheur d'une page Web générée par un serveur Web KNX. AVE décline toute responsabilité concernant les produits KNX, pas de sa propre production, installés sur l'installation.

Informations : page d'affichage des informations du dispositif (Ver. système d'exploitation, informations réseau, etc.).

7) INTERFACE AVEC SYSTÈME DOMOTIQUE AVEBUS ET ANTI-INTRUSION

Les écrans tactiles peuvent être interfacés avec les systèmes domotiques AVEBUS et les centrales anti-intrusion de la gamme AF927 via un réseau de données et une connexion Wi-Fi.

Les paramètres par défaut des écrans tactiles sont déjà configurés pour pouvoir dialoguer (s'ils sont activés) avec le système domotique et le système anti-intrusion.

Les paramètres par défaut des deux systèmes sont :

a. **SYSTÈME DOMOTIQUE (HOME AUTOMATION) :** <http://192.168.1.10>

b. **SYSTÈME ANTI-INTRUSION :** <http://192.168.1.11>

Depuis la page de configuration des interfaces, il est toujours possible de restaurer les paramètres par défaut du système.

L'interface permet de :

SYSTÈME DOMOTIQUE (HOME AUTOMATION) (,) :

- gérer toutes les fonctionnalités du système domotique (lumières, gradateur d'éclairage, volets, thermostats, etc.).
- recevoir des alarmes provenant du système domotique, les mettre en sourdine, les éliminer.

SYSTÈME ANTI-INTRUSION (,) :

- gérer toutes les fonctionnalités du système anti-intrusion (insertion, désinsertion, partialisation, etc.).
- recevoir des alarmes provenant du système anti-intrusion ; en même temps que l'émission d'un signal sonore d'alarme, la barre LED commence à clignoter avec une coloration rouge.

Remarque (,) : l'écran tactile n'est qu'un afficheur d'installation. Toutes les fonctionnalités et la sécurité des systèmes sont gérées par le superviseur domotique (serveur web) ou par la centrale anti-intrusion. L'absence d'écran tactile n'entraîne pas de dysfonctionnement des systèmes domotiques et anti-intrusion qui continueront à gérer leurs systèmes respectifs.

8) ASSOCIATION CAMÉRAS IP

Le système peut afficher des caméras IP (max 64) si elles sont associées au dispositif. En accédant au menu « Surveillance », puis en appuyant sur le bouton « Afficher les caméras IP », vous pouvez :

- Ajouter une nouvelle caméra IP :
Nom de la caméra : nom associé à la caméra ;
Ajouter : bouton de confirmation de l'opération ;
Importer le profil de la microSD ;
- Modifier les paramètres d'une caméra IP déjà insérée : se positionner sur le paramètre à modifier, effectuer la modification et appuyer sur le bouton « Enregistrer ».

Liste des caméras : la liste des caméras associées au dispositif s'affiche. La pression de l'icône d'une caméra permet d'ouvrir la page de visualisation des images envoyées par celle-ci. Pour fermer la page, appuyer sur le bouton rouge. La pression du bouton représentant deux flèches permet le déplacement entre les différentes caméras.

9) ASSOCIATION APPLICATION AVE VIDÉO V44

Le dispositif peut être associé à un téléphone portable pour répondre aux appels entrants provenant d'un téléphone mobile doté du système d'exploitation iOS ou Android. Téléchargez l'application AVE VIDÉO V44 depuis l'APP STORE ou GOOGLE PLAY et enregistrez le nouvel utilisateur. Pour associer le téléphone portable, il suffit d'entrer dans le menu des paramètres, puis dans le menu « Paramètres Cloud Intercom ». Appuyer sur le bouton « Ajouter un nouvel utilisateur » et encadrer le code QR avec la caméra du téléphone.

10) RÉPONSE À UN APPEL

À l'arrivée d'un appel d'un poste externe, le moniteur interne commencera à sonner et l'écran ci-dessous sera affiché :

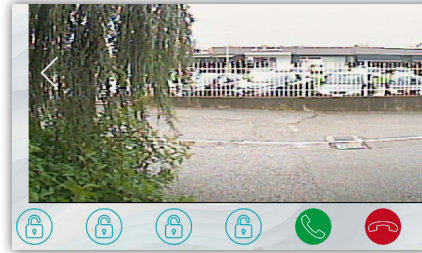

À partir duquel il est possible :

- Répondre à l'appel entrant en appuyant sur le bouton 5.
- Déverrouiller les serrures électriques pendant la conversation :
Déverrouillage 1 (relais en puissance) : pression du bouton 1
Déverrouillage 2 (relais à contact propre) : pression du bouton 2
Déverrouillage 3 (relais auxiliaire à contact propre) : pression du bouton 3

Déverrouillage 4 (relais auxiliaire à contact propre) : pression du bouton 4

5 secondes après le déverrouillage d'une serrure électrique, le dispositif retourne automatiquement à la page d'accueil.

Remarque 1 : Les boutons 3 et 4 ne deviennent visibles que s'ils sont activés dans le menu de configuration..

Remarque 2 : la gestion du déverrouillage #4 est active sur les dispositifs avec MCU ver. 1.07 et logiciel ver. 1.7.1 ou versions ultérieures. Les dispositifs avec des versions antérieures à celles précédemment reportées peuvent gérer un nombre maximum de 3 passages.

- Fermer/refuser un appel en appuyant sur le bouton 6.
- Modifier le niveau du volume de l'appel en appuyant au centre de l'écran puis en agissant sur la barre de volume.
- Pendant l'appel, en appuyant sur le bouton 7, il est possible de prendre une photo de la caméra du poste externe.
- Pendant l'appel, il est possible d'enregistrer une vidéo en appuyant sur le bouton 8 ; pour cette opération, il est nécessaire d'insérer une carte SD dans le dispositif.

11) RESTAURATION DES PARAMÈTRES D'USINE

Pour ramener le dispositif aux paramètres d'usine, accéder au menu Réglages/Paramètres avancés, saisir le mot de passe installateur et appuyer sur OK. Appuyer ensuite sur le bouton de Réinitialisation d'usine et confirmer.

Attention : la réinitialisation d'usine efface toutes les configurations précédemment effectuées.

12) CARACTÉRISTIQUES TECHNIQUES

Tension de travail	24Vcc
Tension maximale de travail	32Vcc
Absorption de fonctionnement	300 mA max @ 30 Vcc
Absorption en veille	150 mA max @ 30 Vcc
Dimensions (L x h x P)	179 x 179 x 25 mm
Dimensions LCD	7 pouces 16/9
Résolution	1024 x 600 pixel
Classe environnementale selon EN 62820-1-1	CLASSE III
Température de fonctionnement	De -10 °C à +55 °C
Altitude max.	2000m au-dessus du niveau de la mer
Nombre max de dispositifs pouvant être installés par appartement	4 (si plusieurs dispositifs sont installés, prévoir l'alimentation locale V12F-ALI600MA pour chacun d'entre eux)
Nombre max de dispositifs pouvant être installés	128
Montage	Sur les boîtes à 3 modules, en utilisant le support fourni
Degré de protection	IP20 (IP40 à l'installation)
Carte SD	2 à 32 Go (non fournis)

VI2F-PIT7WF ESTACIÓN INTERNA CON PANTALLA TÁCTIL DE 7" WI-FI GAMA 2 HILOS V44 EASY

1) GENERALES

El dispositivo VI2F-PIT7WF es un puesto interno audio/vídeo del sistema de videoportero 2 cables AVE V44 EASY.

El dispositivo VI2F-PIT7WF es una estación interna de audio/vídeo del sistema de videoportero de 2 hilos AVE V44 EASY.

Las funciones y características son:

- Pantalla táctil horizontal de 7";
- Conectividad Wi-Fi de 2,4 GHz;
- Integración con sistemas "evolucionados" de AVE;
- Visualización de cámaras IP (verificar si las cámaras que se pretenden utilizar son compatibles);
- Manos libres;
- Apertura de accesos, respuesta a llamadas entrantes.

Señalizaciones:

- Llamada perdida;
- Puerta abierta;
- Silencio de timbre activo;
- Desbloqueo automático de la cerradura eléctrica.

Funciones de videoportero:

- Respuesta a una llamada;
- Visualización de cámaras analógicas mediante la interfaz específica VI2F-CAM;
- Gestión de timbre auxiliar de rellano;
- Gestión de 4 accesos;
- Intercomunicador en el mismo apartamento o entre diferentes apartamentos;
- Gestión remota mediante la APP AVE VIDEO V44.

2) DECLARACIÓN DE CONFORMIDAD

El dispositivo VI2F-PIT7WF está conforme con las siguientes normativas:

- EN 62820-1-1:2016 Sistemas de intercomunicación de edificios - Parte 1-1: Requisitos del sistema - General grado2
- RoHS directiva 2011/65/EU;
- REACh reglamento (CE) n. 1907/2006;
- RED Directiva 2014/53/UE (solo cuando sea aplicable): El texto completo de la declaración de conformidad UE está disponible en la siguiente dirección de Internet: www.ave.it

3) INSTALACIÓN, COLOCACIÓN Y FIJACIÓN

El dispositivo debe instalarse a 1,5 m del suelo en una caja de 3 módulos (ver imagen en la última página de las instrucciones), previamente montada horizontalmente o verticalmente.

Apriete los tornillos suministrados para fijar el soporte a la caja. Una vez finalizado el cableado, alinee las ranuras de la parte posterior del monitor con los ganchos del soporte y deslice el dispositivo ligeramente hacia abajo (ver imagen en la última página de las instrucciones).

ADVERTENCIA: El dispositivo está equipado con una tarjeta Wi-Fi. Si se instala más de un dispositivo VI2F-PIT7WF en un sistema, se debe instalar una fuente de alimentación local (VI2F-ALI600MA) para cada dispositivo. Compruebe el consumo máximo de energía de los dispositivos instalados para evitar un consumo elevado del bus que pueda afectar a su correcto funcionamiento.

El sistema de videoportero Ave cumple con los estándares de producto más exigentes en cuanto a rendimiento y seguridad, así como con las pruebas ambientales pertinentes. También incluye funciones avanzadas de videovigilancia (activadas durante la instalación del sistema) que pueden estar sujetas al Reglamento 679/2016 («RGPD») y a la Disposición General del Garante sobre videovigilancia de 8 de abril de 2010. Dado que estas indicaciones establecen obligaciones específicas de protección de la confidencialidad, le recordamos que la instalación se realiza de conformidad con la legislación y los decretos vigentes en materia de privacidad.

4) CONEXIONES

A continuación, se muestra el significado de los bornes de conexión y del dip-switch colocados en la parte trasera del dispositivo:

① AUXILIARY POWER SUPPLY		
Terminal 1	+ 30 Vcc	
Terminal 2	GND	
② 2 Wire BUS		
Terminal 1	BUS A	
Terminal 2	BUS B	
③ Timbre (cable proporcionado junto con el dispositivo)		
Terminal 1	Entrada timbre	
Terminal 2	GND	
④ Interfaz para extensión RS485 (solo para uso interno)		
Terminal 1	DB	
Terminal 2	DA	
Terminal 3	GND	
⑤ DIP SWITCH		
DIP 1 - MASTER/SLAVE	ON = post. interna MASTER	OFF = post. interna SLAVE
DIP 2 - IMPEDANCIA FINAL LÍNEA (activar si el puesto interno es el último del sector)	ON = impedancia ON	OFF = impedancia OFF

5) PRIMER ENCENDIDO

El dispositivo puede alimentarse directamente desde el bus de 2 hilos o mediante una fuente de alimentación estabilizada de 30 VCC (artículo VI2F-ALI600MA).

Al encenderlo por primera vez o tras un restablecimiento de fábrica, se mostrará la página de selección de idioma del sistema en la pantalla LCD. Si no se selecciona ningún idioma, se seleccionará automáticamente el inglés después de 1 minuto.

El dispositivo se suministra con todas las funciones deshabilitadas. Al encenderlo por primera vez, debe introducir la contraseña de usuario y, a continuación, al acceder por primera vez a la página

de configuración avanzada, debe introducir la contraseña de instalador para activar las distintas funciones. Para garantizar un nivel de seguridad conforme con los requisitos del RGPD 2016/679, las contraseñas de usuario e instalador no pueden constar de números consecutivos (p. ej., 123456) ni idénticos (p. ej., 111111). De conformidad con el RGPD 2016/679 (Reglamento General de Protección de Datos Europeo), AVE desconoce las contraseñas configuradas por el instalador y el usuario. Si se olvida alguna de estas contraseñas, será necesario restablecer el dispositivo a su configuración de fábrica, lo que eliminará todos los datos configurados previamente.

Para reconfigurar el dispositivo, deberá ponerse en contacto con su instalador o con un Centro de Asistencia Técnica local (disponible en www.ave.it).

Por lo tanto, AVE no puede recuperar las contraseñas perdidas. En caso de pérdida de contraseñas, es necesario restablecer los dispositivos a su configuración predeterminada, lo que requerirá una reprogramación por parte de un instalador o un centro de asistencia autorizado de AVE.

6) PÁGINA DE INICIO

La página de inicio del dispositivo se puede dividir en diferentes capítulos:

Información del sistema: parte reservada a la información general del dispositivo y a las previsiones meteorológicas.

Información meteorológica: previsiones meteorológicas. El dispositivo, si está conectado a Internet, puede mostrar las previsiones meteorológicas de cuatro días consecutivos, puestas a disposición por el servicio Ilmeteo.it. La información meteorológica disponible son: previsión meteorológica, temperatura mínima, temperatura máxima y temperatura actual del lugar deseado. Para seleccionar la ciudad para la que se desea ver la previsión meteorológica:

1. Pulse los 3 puntos en la parte superior derecha;
2. Introduzca el nombre de la localidad deseada;
3. Pulse "Confirmar";

La ciudad predeterminada mostrada por el dispositivo es Roma y el dispositivo proporciona la fecha y hora de la última actualización ejecutada.

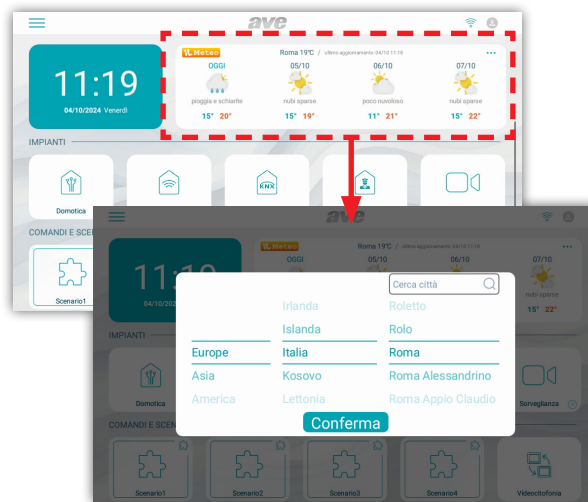

Instalaciones: gestión de las funciones "avanzadas" del sistema (que se activarán en el menú "configuración"):

- **Domótica Hilera:** interconexión con el sistema domótico AVE DOMINA PRO;
- **Domótica Smart:** interconexión con las series civiles conectadas AVE DOMINA SMART;
- **Domótica hilera KNX:** interconexión con un servidor web KNX de terceros (se recomienda comprobar la compatibilidad llamando al servicio de asistencia Clientes en el número gratuito 800 015 072);
- **Antirrobo:** interfaz con las centrales antiintrusión de la gama AVE AF927;
- **Vigilancia:** visualización de las cámaras de los puestos externos o cámaras IP asociadas al sistema;
- **Videoportero:** gestión del sistema de videoportero;

Mandos y escenarios: gestión de escenarios asociados a la domótica por cable o funcionalidades típicas del sistema de videoportero:

- **Escenario 1-5:** activación de escenarios gestionados por el servidor web domótico; el uso de los botones solo es posible en presencia de un servidor web domótico y de la correcta configuración del sistema domótico;
- **Videoportero:** activación de la llamada intercomunicador entre estaciones internas del mismo apartamento o llamadas intercomunicadoras entre diferentes apartamentos (función desactivada por defecto);
- **Relés:** menú para la gestión de relés auxiliares art. VIIP-RELAY (no suministrados con el producto);
- **Registro de llamadas:** historial del registro de llamadas recibidas;
- **Silenciamiento:** botón para silenciar el timbre del dispositivo. La función de silenciamiento activo está marcada con un icono rojo que representa un altavoz, en la esquina superior derecha de la pantalla;
- **Mensaje de voz:** la función permite guardar un mensaje de voz en el dispositivo.

Menú de configuración

En la pantalla de inicio de su dispositivo, puede acceder a un menú de "hamburguesa" presionando las tres líneas horizontales en la esquina superior izquierda de la pantalla. Desde el menú se pueden realizar las siguientes operaciones:

- **Botón 1** - silenciar el timbre; la activación del silenciamiento se resalta con el icono de un altavoz tachado en la esquina superior derecha de la página de inicio;
- **Botón 2** - limpieza LCD: pulsando el botón LCD se bloquea durante 30 segundos durante los cuales es posible proceder a la limpieza del mismo.

Atención: utilice un paño humedecido para el procedimiento de limpieza de la LCD del dispositivo; no utilice detergentes u otros productos "agresivos".

- **Botón 3** - Bloquear pantalla: al pulsar el botón, se bloquea la LCD del dispositivo. Una pulsación en la LCD desbloquea el dispositivo.
- **Botón 4** - reinicio: reinicio del dispositivo.
- **Botón 5** - Wi-Fi: acceso a la página de configuración de Wi-Fi del dispositivo.
- **Botón 6** - pantalla: acceso a los parámetros de configuración de la pantalla.

Desde el menú también es posible acceder a todos los submenús y parámetros del dispositivo pulsando el botón de configuración:

- **Botón 7** - Configuración: acceso a los parámetros de configuración del sistema. Dentro del menú de configuración, el acceso a los submenús que contienen los parámetros más críticos está protegido por contraseña.

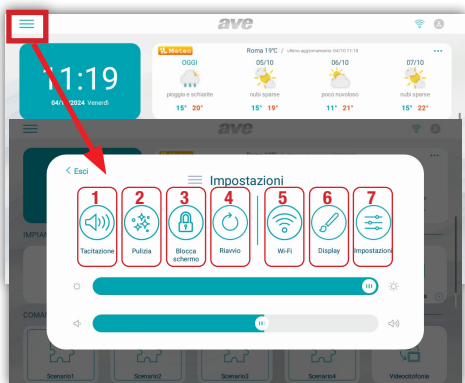

Significado del submenú: accediendo desde el menú desplegable de la página de inicio al menú de configuración del sistema, se tiene acceso a todos los parámetros del dispositivo:

Fecha y hora: menú de configuración de la fecha y hora del dispositivo. La fecha y la hora se pueden configurar manualmente o, si el dispositivo está conectado a Internet, permitir la actualización automática de las mismas. La actualización automática de la fecha y la hora inhibe la configuración manual de las mismas.

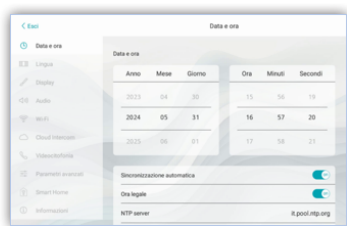

- **Sincronización automática:** si el dispositivo está conectado a Internet, la fecha y la hora se sincronizan automáticamente.
- **Horario de verano:** si está activo, el dispositivo cambiará automáticamente de horario de invierno a horario de verano y viceversa.
- **NTP Server:** servidor desde el que se lee la hora automáticamente (no cambiar la configuración).
- **Zona horaria:** zona horaria del lugar donde está instalado el dispositivo.
- **Formato de 12 horas:** visualización de la hora mostrada por el dispositivo con formato de 12 horas o 24 horas.

Idioma: menú para la configuración del idioma del sistema. Elija el idioma deseado y vuelva a la página de inicio mediante el botón SALIR

Pantalla: página de configuración de los ajustes de la pantalla.

- Brillo:** deslizando el cursor hacia la izquierda el brillo de la pantalla disminuye, deslizando hacia la derecha el brillo de la pantalla aumenta.
- Tema:** parámetro de configuración de la interfaz de usuario del dispositivo. Se pueden seleccionar 4 colores diferentes de la interfaz de usuario. Los menús y parámetros del producto no son influenciados por el tema elegido.
- Domina Pro:** parámetros para la configuración de la interfaz hacia la domótica en hilera AVE. Los siguientes parámetros modifican la interfaz de usuario de la domótica cableada gestionada del servidor web.
 - **Extiende los gráficos al antirrobo:** la interfaz de usuario de la central AF927 será la misma seleccionada en la pantalla táctil;
 - **Estilo de ambientes:** elección entre mostrar la imagen de fondo en los mapas gráficos o no;
 - **Visualización:** número de mapas uno al lado del otro mostrados por la página domótica;
 - **Mostrar conexión IoT:** visualización del icono de conexión a la serie civil conectada de AVE. El icono se muestra en la esquina superior derecha de la LCD del dispositivo;
 - **Estilo del termostato:** visualización del termostato rectangular o redondo;
 - **Disposición de dispositivos adaptativa:** visualización con el mismo tamaño de todos los iconos de los dispositivos domóticos;
 - **Haga clic en toda el área del dispositivo:** el área sensible es todo el botón o solo los tres puntos en la parte superior derecha;
 - **Modo hotel:** visualización del mapa gráfico dentro de las páginas de gestión de la interfaz domótica;
 - **Agrupación de dispositivos:** agrupación de los dispositivos en función de sus características (luces, persianas, etc.);
 - **Sombreado:** activación de sombras en los mapas;
 - **Interfaz avanzada:** habilitación de los parámetros de depuración para la asistencia técnica del producto;
 - **Clasificación de dispositivos:** actualmente no se utiliza;
 - **Agrupación de escenas:** actualmente no se utiliza;
 - **Idioma:** el idioma de la central AF927 será el mismo seleccionado en la pantalla táctil;

d) Domina Smart: parámetros para la configuración de la interfaz hacia la serie civil conectada AVE. Los siguientes parámetros modifican la interfaz de usuario de la serie civil conectada. Ver los parámetros del punto anterior.

e) Antirrobo: parámetros para la configuración de la interfaz hacia la central antiintrusión AF927.

- Extiende los gráficos al antirrobo: la interfaz de usuario de la central AF927 será la misma seleccionada en la pantalla táctil;
- Idioma: el idioma de la central AF927 será el mismo seleccionado en la pantalla táctil;

f) Salvapantallas: selección de la imagen del salvapantallas utilizada por el dispositivo. Pulsando el botón "añadir imágenes desde tarjeta SD" se pueden cargar nuevas imágenes en el dispositivo mediante una tarjeta SD (no suministrada y máx. 32Gb) que se introducirá en la ranura correspondiente situada en la parte posterior del dispositivo.

g) El protector de pantalla se activa después (seg): segundos después de los cuales se activa el protector de pantalla. Pulsando los botones + y - es posible aumentar o disminuir el tiempo de espera.

h) La pantalla se apaga después (min): segundos después de los cuales se apaga la pantalla del dispositivo. Los segundos se cuentan desde el encendido del protector de pantalla.

i) Bloqueo de pantalla con contraseña: activación de la función de bloqueo de pantalla al

mismo tiempo que el protector de pantalla. La función de bloqueo de pantalla obliga al usuario a introducir la contraseña para desbloquear el dispositivo (la contraseña debe establecerse en el menú correspondiente que se muestra a continuación).

Audio: configuración de las señales sonoras emitidas por el dispositivo. Para todos los parámetros es posible aumentar o disminuir el volumen de la señalización deslizando el cursor correspondiente hacia la izquierda (disminuye el volumen del sonido) o hacia la derecha (aumenta el volumen del sonido).

- **Estación externa:** pulsando los botones + y - se puede seleccionar entre las diez melodías propuestas por el dispositivo, la emitida cuando se recibe una llamada desde la estación externa.
- **Otros:** pulsando los botones + y - se puede seleccionar la melodía que emite el dispositivo con cualquier otra señal de alarma.
- **Alarma AVE:** pulsando los botones + y - se puede seleccionar la melodía que emite el dispositivo con cualquier otra señal (alarmas, alarmas de la SMART HOME).
- **Llamada de voz:** volumen del tono de la conversación durante la llamada desde la ubicación externa.
- **Volumen de teclas:** volumen de las teclas del dispositivo.
- **Clic en pantalla:** activación de la emisión de un clic al pulsar los botones de la pantalla.

Wi-Fi: menú de activación y configuración de la tarjeta Wi-Fi del dispositivo.

- **Wi-Fi:** botón de encendido/apagado de la red Wi-Fi del dispositivo.
- **Redes disponibles:** lista de redes detectadas por el dispositivo. Al pulsar el botón "información" se muestra la información de la red Wi-Fi en cuestión y es posible disociarla del dispositivo pulsando el botón "disociar".

Cloud Intercom: menú de gestión de la remotización del dispositivo hacia la APP AVE VIDEO v44 para dispositivos móviles con sistemas operativos iOS y Android.

- **Asociar:** visualización del código QR a escanear mediante la APLICACIÓN del dispositivo móvil a asociar al equipo.
- **Usuarios asociados:** página de visualización y gestión de las cuentas asociadas al equipo.
- **Habilitar Cloud Intercom AVE:** activación de la comunicación del dispositivo hacia el servidor del servicio de remotización.
- **Comprobación de la conexión al intercomunicador en la nube:** botón de prueba para controlar la conexión del dispositivo con el servidor de remotización.
- **Dirección del servidor de intercomunicación en la nube:** dirección del servidor de remotización (no modifique el parámetro).

Videoportero: configuración de las funciones de videoportero del dispositivo.

- **Intercomunicador:** activación de la función "intercomunicador" entre diferentes apartamentos. Si el parámetro está desactivado, el usuario no podrá recibir y realizar llamadas desde y hacia otros apartamentos.
- **Captura de imagen automática:** captura automática de la imagen enviada desde la estación externa a la llegada de una llamada.
- **Grabación automática:** grabación automática de una llamada entrante desde una estación externa.
- **Desbloqueo automático de la cerradura eléctrica:** función "consultorio médico". El paso principal (cerradura eléctrica en potencia) se activa automáticamente al recibir una llamada desde el puesto externo.
- **Desbloqueo automático configurado:** el parámetro permite la asociación del desbloqueo automático a determinadas franjas horarias.

Parámetros avanzados: menú protegido por contraseña instalador. Permite la configuración de varios parámetros del sistema (dirección de la estación interna, configuración de la página de inicio, cambio de contraseña, restablecimiento del dispositivo, etc.). Para confirmar cualquier cambio en los parámetros es necesario pulsar el botón "OK". La modificación de uno o más parámetros del menú podría afectar al correcto funcionamiento del sistema.

ADVERTENCIA:

El acceso al menú está protegido por la contraseña del instalador. Si se introduce la contraseña incorrectamente 10 veces, aparecerá un mensaje solicitando que se restablezca la configuración de fábrica del dispositivo. De conformidad con el RGPD 2016/679 (Reglamento Europeo de Protección de Datos Personales), AVE desconoce las contraseñas configuradas por el instalador y el usuario. Si se olvida una de estas contraseñas, será necesario restablecer la configuración de fábrica del dispositivo, lo que eliminará todos los datos configurados previamente. Para reconfigurar el dispositivo, deberá ponerse en contacto con su instalador o con un Centro de Asistencia Técnica local (disponible en www.ave.it). Por lo tanto, AVE no puede recuperar las contraseñas perdidas. En caso de pérdida de contraseña, es necesario restablecer los dispositivos a la configuración predeterminada y, posteriormente, reprogramarlos por un instalador o un centro de asistencia autorizado de AVE.

- **Dirección de la estación interna:** desde este botón se accede a la página de configuración de la dirección única del dispositivo. El número máximo de monitores de pantalla táctil dentro de un apartamento es de 4, cada dispositivo deberá tener un ID único.
- **Gestión de la página principal:** página de configuración de la página de inicio del dispositivo. Los parámetros presentes en esta página "pueblan" la página de inicio.

Fecha y tiempo: activación de la sección meteorológica de la página de inicio.

INSTALACIONES

- **Domina Pro:** activación del botón para acceder a la interfaz hacia el servidor web del sistema de cableado AVE DOMINA PRO(.).
- **Domina Smart:** activación del botón para acceder a la interfaz hacia el root node del sistema AVE DOMINA SMART.
- **KNX Pro:** activación del botón para acceder a una página web generada por un servidor web KNX(.).
- **Antirrobo:** activación del botón para acceder a la central antiintrusión de la gama AF927(.).
- **Vigilancia:** activación del botón para la visualización de las cámaras de los puestos externos y de cualquier cámara IP conectada al sistema.
- **Estaciones externas:** Permite llamar a la estación externa desde la página de inicio del monitor sin necesidad de tener una llamada en curso.
- **Ver cámara IP:** Permite introducir la configuración de cualquier cámara IP asociada a su apartamento.

MANDOS Y ESCENARIOS

Los parámetros permiten habilitar, en la página de inicio, los botones para la activación rápida de los escenarios domóticos gestionados por el sistema de cableado AVE DOMÓTICA PRO(1). Se puede activar un máximo de 4 botones directos en la página de inicio.

Configuración del botón de escenario:

Activar el botón escenarios mediante el botón deslizando y asociar:

- el nombre del escenario que se mostrará en la página de inicio;
- el icono que se muestra en la página de inicio eligiéndolo entre los propuestos por el sistema (no es posible importar nuevos iconos);

• dirección previamente asociada al escenario configurado en el sistema AVE DOMINA PRO (de 01 a EF);

Nota (1): La funcionalidad es posible si en el sistema está instalado el art. 53AB-WBS o un dispositivo con AVE con servidor web integrado.

Nota (2): La funcionalidad es posible si el art AF927PLUS está instalado en el sistema.

Nota (3): La función solo está disponible con los dispositivos TS-SMART10xx y TS-SMART18xx

Nota (4): la temperatura se detecta mediante un termómetro presente solo en el TS-SMART10xx y no se puede integrar con el sistema de control de temperatura de los sistemas Domina.

- **Videoportero:** activa la función de videoportero del dispositivo.
- **Relé:** activa el menú de gestión del relé auxiliar.
- **Registro de llamadas:** activa el registro de llamadas entrantes y salientes.
- **Mensaje de voz:** activa la posibilidad de grabar un mensaje de voz.

• **Contraseña:** página para cambiar la contraseña de usuario para la gestión del bloqueo de pantalla. Acceder a la contraseña que se desea modificar, introducir todos los datos requeridos y pulsar "OK" para confirmar el cambio.

• **Posiciones externas monitorizables:** el parámetro indica qué posiciones externas pueden ser recuperadas por el dispositivo.

• **Estaciones externas monitorizables:** al activar el parámetro, la estación externa con la misma dirección se asocia con el monitor.

El icono "estrella" activado permite el uso del botón de la llave a bordo del monitor para desbloquear la cerradura eléctrica con la pantalla apagada.

Atención: si el botón a bordo del dispositivo está activado, la presión accidental del botón durante la limpieza del mismo desbloquea un paso externo.

• **Asociación de relé:** dentro de este menú es posible activar la conexión con el relé auxiliar #3 (3ª puerta) y #4 (4ª puerta).

Nota: la gestión del desbloqueo #4 está activa en los dispositivos con MCU ver. 1.07 y SW ver. 1.7.1 o posteriores. Los dispositivos con versiones anteriores a las indicadas anteriormente pueden gestionar un número máximo de 3 puertas.

• **Iconos y etiquetas de los relés:** en cada icono asociado a un paso es posible configurar una imagen (entre las propuestas por el dispositivo) y una etiqueta que se mostrarán en la página de llamada.

• **Restablecimiento de fábrica:** restablecimiento total del dispositivo a los parámetros de fábrica.

Smart Home

Menú de configuración de los parámetros de interfaz hacia los dispositivos avanzados que se pueden integrar en el sistema.

• **Configuración de la dirección del supervisor doméstico Domina PRO:** dirección del servidor web de supervisión doméstica. Al pulsar el botón "Dirección predeterminada", la dirección se muestra en los parámetros por defecto 192.168.1.10. Después de cada modificación es necesario pulsar el botón "Guardar" para confirmar la misma.

• **Configuración dirección root node Domina SMART:** dirección del dispositivo configurado con función root node en el sistema DOMINA SMART. Pulsando el botón "Dirección predeterminada" la dirección se muestra en los parámetros por defecto 192.168.1.12. La dirección del nodo raíz se puede encontrar a través de la APP AVE Cloud realizando una comprobación de las direcciones de los dispositivos en el campo.

• **Configuración de la dirección central antirrobo:** dirección de la central antirrobo (gama AF927) presente en el sistema. Al pulsar el botón "Dirección predeterminada", se muestra la dirección a los parámetros por defecto 192.168.1.11. Después de cada modificación es necesario pulsar el botón "Guardar" para confirmar la misma.

• **Configuración de la dirección KNX PRO:** dirección del servidor web KNX al que se desea acceder para ver las páginas web generadas por este. La dirección mostrada es puramente indicativa: la identificación de la dirección asignada al servidor web KNX es ajena a los productos AVE. Al pulsar el botón "Dirección Predeterminada", la dirección se muestra en los parámetros predeterminados 192.168.1.13.

ATENCIÓN: La pantalla táctil AVE VI2F-PIT7WF es un visor de una página web generada por un servidor web KNX. AVE declina toda responsabilidad inherente a los productos KNX, no de su propia producción, instalados en la planta.

Información: página de visualización de la información del dispositivo (Ver. sistema operativo, información de red, etc.).

7) INTERCONEXIÓN CON SISTEMA DOMÓTICO AVEBUS Y ANTI-INTRUSIÓN

Las pantallas táctiles se pueden interconectar con los sistemas domóticos AVEBUS y las centrales antiintrusión de la gama AF927 mediante red de datos y conexión Wi-Fi.

Los parámetros por defecto de las pantallas táctiles ya están configurados para poder hablar (si están activados) con el sistema domótico y el sistema anti-intrusión.

Los parámetros por defecto de los dos sistemas son:

a. **SISTEMA DOMÓTICO (HOME AUTOMATION):** <http://192.168.1.10>

b. **SISTEMA ANTI-INTRUSIÓN:** <http://192.168.1.11>

Desde la página de configuración de las interfaces siempre es posible restablecer los parámetros por defecto del sistema.

La interconexión permite:

SISTEMA DOMÓTICO (HOME AUTOMATION) (,):

- gestionar todas las funciones del sistema domótico (luces, reguladores, persianas, termostato, etc.).
- recibir alarmas procedentes del sistema domótico, silenciarlas, eliminarlas.

SISTEMA ANTI-INTRUSIÓN (,):

- gestionar todas las funciones del sistema anti-intrusión (conexión, desconexión, parcialización, etc.).
- recibir alarmas procedentes del sistema anti-intrusión; al mismo tiempo que se emite una señal acústica de alarma, la barra led comienza a parpadear con color rojo.

Nota (,): la pantalla táctil es solo un visor de instalación. Todas las funciones y la seguridad de los sistemas son gestionadas por el supervisor doméstico (servidor web) o por la central antiintrusión. La falta de pantalla táctil no implica el mal funcionamiento de los sistemas domóticos y antiintrusión que continuarán gestionando los respectivos sistemas.

8) ASOCIACIÓN DE CÁMARAS IP

El sistema puede mostrar cámaras IP (máx. 64) si están asociadas al dispositivo. Accediendo al menú "Vigilancia" y posteriormente pulsando el botón "Ver cámaras IP" es posible:

- Añadir una nueva cámara IP:
 - Nombre de la cámara: nombre asociado a la cámara;
 - Añadir: botón de confirmación de la operación;
 - Importa el perfil desde la microSD;
- Modificar los parámetros de una cámara IP ya introducida: situarse en el parámetro a modificar, realizar la modificación y pulsar el botón "Guardar".

Lista de cámaras: se muestra la lista de cámaras asociadas al dispositivo. Al pulsar el icono de una cámara, se abre la página de visualización de las imágenes enviadas por la misma. Para cerrar la página, pulse el botón rojo. Pulsando el botón que representa dos flechas permite el desplazamiento entre las distintas cámaras

9) ASOCIACIÓN APP AVE VÍDEO V44

El dispositivo puede ser asociado a un móvil para la respuesta a la llamada en llegada desde un móvil con sistema operativo iOS o Android. Descargue la aplicación AVE VIDEO v44 desde la APP STORE o GOOGLE PLAY y registre el nuevo usuario. Para asociar el teléfono móvil, basta con entrar en el menú de configuración y, a continuación, en el menú "Configuración de Cloud Intercom". Pulse el botón "Añadir nuevo usuario" y encuadre el código QR con la cámara del teléfono.

10) RESPUESTA A UNA LLAMADA

A la llegada de una llamada desde un lugar externo, el monitor interno comenzará a sonar y se mostrará la siguiente pantalla:



Desde la que es posible:

- Responder a la llamada entrante pulsando el botón 5.
- Desbloquear las electrocerraduras durante la conversación:
 - Desbloqueo 1 (relé en potencia): presión del botón 1
 - Desbloqueo 2 (relé de contacto limpio): pulse el botón 2
 - Desbloqueo 3 (relé auxiliar de contacto limpio): pulse el botón 3
 - Desbloqueo 4 (relé auxiliar de contacto limpio): pulse el botón 4
- Después de 5 segundos desde el desbloqueo de una cerradura eléctrica, el dispositivo vuelve automáticamente a la página principal.
- Nota 1: Los botones 3 y 4 solo son visibles cuando se activan en el menú de configuración.
- Nota 2: la gestión del desbloqueo #4 está activa en los dispositivos con MCU ver. 1.07 y SW ver. 1.7.1 o posteriores. Los dispositivos con versiones anteriores a las indicadas anteriormente pueden gestionar un número máximo de 3 puertas.
- Cerrar/rechazar una llamada pulsando el botón 6.
- Cambiar el nivel de volumen de la llamada pulsando en el centro de la pantalla y luego actuando sobre la barra de volumen.
- Durante la llamada, pulsando el botón 7 se puede tomar una fotografía desde la cámara de la estación externa.
- Durante la llamada, pulsando el botón 8 es posible grabar una película; para esta operación es necesario introducir una tarjeta SD en el dispositivo.

11) RESTABLECIMIENTO DE LOS PARÁMETROS DE FÁBRICA

Para devolver el dispositivo a los parámetros de fábrica, acceda al menú de configuración/ parámetros avanzados, introduzca la contraseña instalador y pulse OK. A continuación, pulse el botón Reset de fábrica y confirme.

Nota: el restablecimiento de fábrica borrará todas las configuraciones realizadas previamente.

12) CARACTERÍSTICAS TÉCNICAS

Tensión de trabajo	24Vcc
Tensión máxima de trabajo	32Vcc
Absorción en ejercicio	300 mA máx @ 30 Vcc
Absorción en stand-by	150 mA máx @ 30 Vcc
Dimensiones (L x H x P)	179 x 179 x 25 mm
Dimensiones LCD	7 pulgadas 16/9
Resolución	1024 x 600 pixeles
Clase ambiental según EN 62820-1-1	CLASE III
Temperatura de funcionamiento	De -10°C a +55°C
Altitud máx.	2000m s.n.m.
N. máx de dispositivos instalables por apartamento	4 (en caso de que se instale más de un dispositivo, proporcione, para cada uno de ellos, el alimentador local VI2F-AL1600MA)
N. máx de dispositivos instalables	128
Montaje	En cajas 3 módulos, por medio del soporte proporcionado
Grado de protección	IP20 (IP40 cuando instalado)
SD card	2 - 32 GB (no proporcionada)

1) ALLGEMEINES

Das Gerät VI2F-PIT7WF ist eine Audio/Video-Innenstation für das AVE V44 EASY 2-Draht-Video-Türsprechersystem.

Die Funktionen und Merkmale sind:

- 7" Touchscreen;
- 2,4 GHz Wi-Fi-Konnektivität;
- Integration in „fortschrittliche“ AVE-Systeme;
- Anzeige von IP-Kameras (Kompatibilität der Kameras vorab prüfen);
- Freisprechfunktion;
- Türöffnung, Entgegennahme eingehender Anrufe.

Meldungen:

- Anruf in Abwesenheit;
- Tür offen;
- Rufnotabschaltung aktiv;
- Automatische Entriegelung des elektrischen Türschlosses.

Video-Sprechanlagenfunktionen:

- Anrufannahme;
- Anzeige analoger Kameras über die spezielle VI2F-CAM-Schnittstelle;
- Verwaltung der zusätzlichen Etagen Klingel;
- Verwaltung von 4 Zugängen;
- Intercom innerhalb derselben Wohnung oder Kommunikation zwischen verschiedenen Wohnungen;
- Fernverwaltung über die AVE VIDEO V44 APP.

2) KONFORMITÄTSERKLÄRUNG

Das Gerät VI2F-PIT7WF erfüllt die Anforderungen folgender Normen:

- EN 62820-1-1:2016 Gebäude-Sprechanlagen – Teil 1-1: Systemanforderungen – Allgemeine Klasse 2
- RoHS-Richtlinie 2011/65/EU;
- REACH-Verordnung (EG) Nr. 1907/2006;
- RED-Richtlinie 2014/53/EU (nur wo anwendbar): Der vollständige Text der EU-Konformitätserklärung Die EU-Konformität ist unter der folgenden Internetadresse verfügbar: www.ave.it

3) INSTALLATION, POSITIONIERUNG UND BEFESTIGUNG

Das Gerät muss in einer 3-Modul-Unterputzdose (siehe Abbildung auf der letzten Seite der Bedienungsanleitung) 1,5 m über dem Boden installiert werden. Die Dose muss zuvor horizontal oder vertikal montiert werden.

Ziehen Sie die mitgelieferten Schrauben fest, um die Halterung an der Unterputzdose zu befestigen. Sobald die Verkabelung abgeschlossen ist, richten Sie die Schlitze auf der Rückseite des Monitors an den Haken der Halterung aus und schieben Sie das Gerät leicht nach unten (siehe Abbildung auf der letzten Seite der Bedienungsanleitung).

WARNUNG: Das Gerät ist mit einer WLAN-Karte ausgestattet. Wenn mehrere Geräte des Typs VI2F-PIT7WF in einem System installiert sind, muss für jedes Gerät ein separates Netzteil (VI2F-AL1600MA) installiert werden. Überprüfen Sie die maximale Leistungsaufnahme der installierten Geräte, um einen hohen Stromverbrauch zu vermeiden, der deren ordnungsgemäßen Betrieb beeinträchtigen könnte.

Das Ave-Video-Türsprechanlagensystem erfüllt die strengsten Produktnormen hinsichtlich Leistung und Sicherheit sowie die relevanten Umweltprüfungen. Es enthält außerdem erweiterte Videoüberwachungsfunktionen (die bei der Systeminstallation aktiviert werden), die der Verordnung 679/2016 („DSGVO“) und der Allgemeinen Bestimmung des Datenschutzbeauftragten zur Videoüberwachung vom 8. April 2010 unterliegen können. Da diese Vorgaben spezifische Verpflichtungen zum Schutz der Vertraulichkeit begründen, weisen wir darauf hin, dass die Installation in Übereinstimmung mit den geltenden Gesetzen und Verordnungen zum Thema „Datenschutz“ durchgeführt wird.

4) ANSCHLÜSSE

Die Bedeutung der Anschlussklemmen und des Dip-Schalters auf der Rückseite des Geräts ist nachfolgend dargestellt:

① HILFSSTROMVERSORGUNG		
Terminal 1	+ 30 VDC	
Terminal 2	GND	
② 2 Draht-BUS		
Terminal 1	BUS A	
Terminal 2	BUS B	
③ Türklingel (Kabel im Lieferumfang des Geräts)		
Terminal 1	Klingeleingang	
Terminal 2	GND	
④ Schnittstelle für RS485-Erweiterung (nur interner Gebrauch)		
Terminal 1	DB	
Terminal 2	DA	
Terminal 3	GND	
⑤ DIP-SCHALTER		
DIP 1 - MASTER/SLAVE	ON = post. interner MASTER	OFF= post. interner SLAVE
DIP 2 - IMPEDANZ ENDFLEITUNG (aktivieren, wenn die Innenstation die letzte in der Verzweigung ist)	ON = Impedanz ON	OFF= Impedanz OFF

5) ERSTE EINSCHALTUNG

Das Gerät kann direkt über den 2-Draht-Bus oder über ein stabilisiertes 30-V-Gleichstromnetzteil (Artikelnummer VI2F-AL1600MA) mit Strom versorgt werden.

Beim ersten Einschalten oder nach einem Werksreset wird die Seite zur Auswahl der Systemsprache auf dem LCD-Display angezeigt. Ist keine Sprache ausgewählt, wird nach einer Minute automatisch Englisch eingestellt.

Das Gerät wird mit deaktivierten Funktionen geliefert. Beim ersten Einschalten müssen Sie das Benutzerpasswort eingeben. Beim ersten Zugriff auf die erweiterten Konfigurationsseiten ist anschließend das Installateurpasswort erforderlich, um die verschiedenen Funktionen zu

aktivieren. Um die Anforderungen der DSGVO 2016/679 zu erfüllen, dürfen die Benutzer- und Installateurpasswörter nicht aus aufeinanderfolgenden (z. B. 123456) oder identischen Ziffern (z. B. 111111) bestehen.

Gemäß der DSGVO 2016/679 (Europäische Datenschutz-Grundverordnung) kennt AVE die vom Installateur und Benutzer festgelegten Passwörter nicht. Wenn Sie eines dieser Passwörter vergessen haben, muss das Gerät auf die Werkseinstellungen zurückgesetzt werden. Dabei werden alle zuvor konfigurierten Daten gelöscht.

Um das Gerät neu zu konfigurieren, wenden Sie sich bitte an Ihren Installateur oder ein lokales Kundendienstzentrum (erreichbar unter www.ave.it).

AVE kann daher keine verlorenen Passwörter wiederherstellen. Bei verlorenen Passwörtern müssen die Geräte auf die Werkseinstellungen zurückgesetzt und anschließend von einem Installateur oder einem autorisierten AVE-Kundendienstzentrum neu programmiert werden.

6) HOMEPAGE

Die Homepage des Geräts kann in verschiedene Kapitel unterteilt werden:

Info System: Teil, der für allgemeine Geräteinformationen und Wettervorhersagen reserviert ist.
Wetterinformationen: Wettervorhersage. Wenn das Gerät mit dem Internet verbunden ist, kann es die Wettervorhersage für vier aufeinanderfolgende Tage anzeigen, die vom Dienst Imteco bereitgestellt wird. Die Wetterinformationen die zur Verfügung stehen sind: Wettervorhersage, Minimaltemperatur, Maximaltemperatur und aktuelle Temperatur des gewünschten Ortes. So wählen Sie die Stadt aus, für die Sie die Wettervorhersage anzeigen möchten:

1. Drücken Sie die 3 Punkte oben rechts;
2. Geben Sie den Namen des gewünschten Ortes ein;
3. Drücken Sie „Bestätigen“;

Die vom Gerät angezeigte Standardstadt ist Rom und das Gerät stellt Datum und Uhrzeit der letzten durchgeführten Aktualisierung bereit.

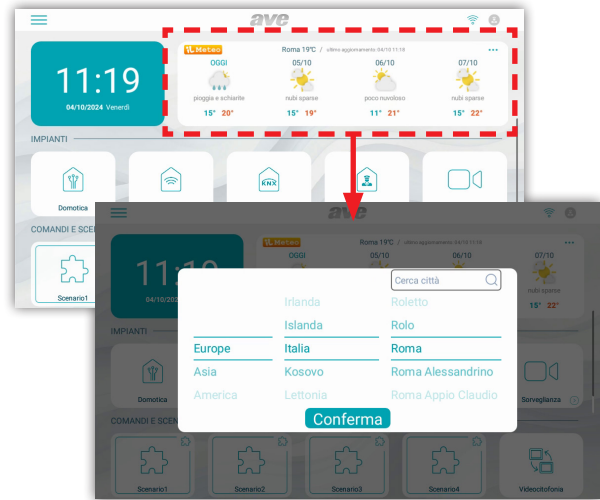

Anlagen: Verwaltung der „erweiterten“ Funktionen des Systems (im Menü „Einstellungen“ zu aktivieren):

- **Filare Hausautomation:** Anbindung an das Hausautomationssystem AVE DOMINA PRO;
- **Smart Hausautomation:** Anbindung an die vernetzten zivilen Baureihen AVE DOMINA SMART;
- **KNX-Draht-Domotik:** Anbindung mit einem KNX-Webserver eines Drittanbieters (es wird empfohlen, die Kompatibilität zu überprüfen, indem Sie den Kundendienst anrufen Kunden unter der gebührenfreien Nummer 800 015 072);
- **Diebstahlschutz:** Anbindung an die Einbruchmeldezentralen des Sortiments AVE AF927;
- **Überwachung:** Anzeige der Kameras der Außenposten oder der zugehörigen IP-Kameras dem System;
- **Video-Gegensprechanlage:** Verwaltung der Video-Gegensprechanlage;

Befehle und Szenarien: Verwaltung von Szenarien, die mit der Filare-Hausautomation oder typischen Funktionen der Video-Gegensprechanlage verbunden sind:

- **Szenario 1-5:** Aktivierung von Szenarien, die vom Domotik-Webserver verwaltet werden; die Verwendung der Tasten ist nur möglich, wenn ein Webserver für die Heimautomatisierung vorhanden ist und die Heimautomatisierung korrekt konfiguriert ist;
- **Video-Türsprechanlage:** Aktivierung des Intercom-Anrufs zwischen Stationen innenräume derselben Wohnung oder Interkommunikationsanrufe zwischen verschiedenen Wohnungen (Funktion standardmäßig deaktiviert);
- **Relais:** Menü für die Verwaltung von Hilfsrelais Art. VIIP-RELAY (nicht im Lieferumfang enthalten mit dem Produkt);
- **Anrufprotokoll:** Verlauf des empfangenen Anrufprotokolls;
- **Stummschaltung:** Taste zum Stummschalten des Klingeltons des Geräts. Die aktive Stummschaltungsfunktion wird signalisiert mit einem roten Symbol, das einen Lautsprecher in der oberen rechten Ecke des Displays darstellt;
- **Sprachnachricht:** Die Funktion ermöglicht das Speichern einer Sprachnachricht auf dem Gerät.

Konfigurationsmenü

Auf der Startseite des Geräts können Sie durch Drücken der drei horizontalen Linien am oberen Bildschirmrand ein „Hamburger“-Menü aufrufen.

Über das Menü können Sie folgende Aktionen ausführen:

- **Taste 1** - Klingelton-Stummschaltung; die Aktivierung der Stummschaltung wird durch ein durchgestrichenes Lautsprechersymbol hervorgehoben in der oberen rechten Ecke der Homepage;
- **Taste 2** - LCD-Reinigung: Durch Drücken der Taste wird das LCD für 30 Sekunden gesperrt, in denen Sie mit der Reinigung desselben fortfahren können.

Achtung: Verwenden Sie zum Reinigen des LCD des Geräts ein feuchtes Tuch; verwenden Sie keine Reinigungsmittel oder andere aggressive Produkte.

- **Taste 3** - Bildschirm sperren: Durch Drücken der Taste wird das LCD des Geräts gesperrt. Ein Druck auf den LCD entriegelt das Gerät.
- **Taste 4** - Neustart: Neustart des Geräts.
- **Taste 5** - Wi-Fi: Zugriff auf die Wi-Fi-Konfigurationsseite des Geräts.
- **Taste 6** - Display: Zugriff auf die Konfigurationsparameter des Displays.

Über das Menü können Sie auch auf alle Untermenüs und alle Geräteparameter zugreifen,

indem Sie auf die Schaltfläche Einstellungen klicken:

- **Taste 7** – Einstellungen: Zugriff auf die Konfigurationsparameter des Systems. Innerhalb des Konfigurationsmenüs, der Zugriff auf die Untermenüs mit den kritischsten Parametern ist passwortgeschützt.

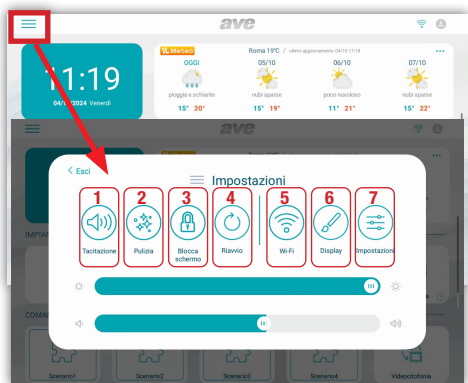

Bedeutung der Untermenüs: Durch den Zugriff aus dem Dropdown-Menü der Homepage auf das Systemkonfigurationsmenü haben Sie Zugriff auf alle Parameter des Geräts:

Datum und Uhrzeit: Konfigurationsmenü für Datum und Uhrzeit des Geräts. Datum und Uhrzeit können manuell eingestellt oder, wenn das Gerät mit dem Internet verbunden ist, automatisch aktualisiert werden. Die automatische Aktualisierung von Datum und Uhrzeit verhindert die manuelle Konfiguration derselben.

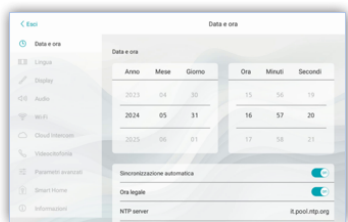

- **Automatische Synchronisierung:** Wenn das Gerät mit dem Internet verbunden ist, werden Datum und Uhrzeit automatisch synchronisiert.
- **Sommerzeit:** Wenn aktiviert, wechselt das Gerät automatisch von der Sommerzeit und umgekehrt
- **NTP Server:** Server, von dem die Uhrzeit automatisch gelesen wird (Einstellung nicht ändern).
- **Zeitzone:** Zeitzone des Ortes, an dem das Gerät installiert ist.
- **12-Stunden-Format:** Anzeige der vom Gerät angezeigten Zeit im 12-Stunden- oder 24-Stunden-Format.

Sprache: Menü zur Konfiguration der Systemsprache. Wählen Sie die gewünschte Sprache und kehren Sie über die Schaltfläche BEENDEN zur Startseite zurück

Display: Konfigurationsseite der Display-Einstellungen.

- Helligkeit:** Wenn Sie den Schieberegler nach links wischen, nimmt die Helligkeit des Displays ab, wenn Sie nach rechts wischen, nimmt die Helligkeit des Displays zu.
- Thema:** Einstellungsparameter der Benutzeroberfläche des Geräts. Es können 4 verschiedene Farben der Benutzeroberfläche ausgewählt werden. Die Menüs und Produktparameter sind nicht durch das gewählte Thema beeinflusst werden.
- Domina Pro:** Parameter für die Konfiguration der Schnittstelle zur Hausautomation Filare AVE. Die folgenden Parameter ändern die Benutzeroberfläche der verwalteten Filare-Hausautomation des Webservers.
 - **Grafik auf die Diebstahlsicherung erweitern:** Die Benutzeroberfläche der Zentrale AF927 entspricht der auf dem Touchscreen ausgewählten Benutzeroberfläche;
 - **Raumstil:** Auswahl, ob das Hintergrundbild auf grafischen Karten angezeigt werden soll oder nicht;
 - **Anzeige:** Anzahl der nebeneinander liegenden Karten, die von der Seite Hausautomation angezeigt werden;
 - **IoT-Verbindung anzeigen:** Anzeige des Verbindungssymbols zur verbundenen zivilen Serie von AVE. Das Symbol wird in der oberen rechten Ecke des LCD des Geräts angezeigt;
 - **Thermostat-Stil:** Anzeige des rechteckigen oder runden Thermostats;
 - **Adaptive Geräteanordnung:** Anzeige aller Symbole von Smart-Home-Geräten mit der gleichen Größe;
 - **Klicken Sie auf den gesamten Bereich des Geräts:** Der sensible Bereich ist die gesamte Schaltfläche oder nur die drei Punkte oben rechts.
 - **Hotelmodus:** Anzeige der grafischen Karte innerhalb der Verwaltungsseiten der Hausautomationsschnittstelle;
 - **Gruppierung der Vorrichtungen:** Gruppierung der Vorrichtungen nach ihren Eigenschaften (Lichter, Rollläden usw.);
 - **Schattierung:** Aktivierung von Schattierungen auf Karten;
 - **Erweiterte Schnittstelle:** Aktivierung der Debug-Parameter für den technischen Support des Produkts;
 - **Sortierung der Geräte:** derzeit nicht verwendet;
 - **Szenengruppierung:** derzeit nicht verwendet;
 - **Sprache:** Die Sprache der Zentrale AF927 ist die gleiche wie auf dem Touchscreen;
- Domina Smart:** Parameter für die Konfiguration der Schnittstelle zur verbundenen zivilen Serie AVE. Die folgenden Parameter ändern die Benutzeroberfläche der angeschlossenen zivilen Serie. Siehe die Parameter des vorherigen Punktes.
- Alarmanlage:** Parameter für die Konfiguration der Schnittstelle zur Einbruchmeldezentrale AF927.
 - **Grafik auf die Diebstahlsicherung erweitern:** Die Benutzeroberfläche der Zentrale AF927 entspricht der auf dem Touchscreen ausgewählten Benutzeroberfläche;
 - **Sprache:** Die Sprache der Zentrale AF927 ist die gleiche wie auf dem Touchscreen;

- Bildschirmschoner:** Auswahl des vom Gerät verwendeten Bildschirmschonerbildes. Durch Drücken der Schaltfläche „Bilder von SD-Karte hinzufügen“ können weitere neue Bilder in das Gerät geladen werden, indem eine SD-Karte (nicht im Lieferumfang enthalten und maximal 32 GB) in den entsprechenden Steckplatz auf der Rückseite des Geräts eingesetzt wird.
- Der Bildschirmschoner wird nach (Sek.) aktiviert:** Sekunden, nach denen der

Bildschirmschoner aktiviert wird. Durch Drücken der Tasten + und - kann die Wartezeit erhöht oder verringert werden.

h) Der Bildschirm schaltet sich nach (min) aus: Sekunden, nach denen der Bildschirm des Geräts ausgeschaltet wird. Die Sekunden werden ab dem Einschalten des Bildschirmschoners gezählt.

i) Bildschirmsperre mit Passwort: Aktivierung der Funktion Bildschirmsperre gleichzeitig mit dem Bildschirmschoner. Die Bildschirmsperrefunktion zwingt den Benutzer zur Eingabe des Passworts, um das Gerät zu entsperren (das Passwort muss im entsprechenden Menü unten festgelegt werden).

Audio: Konfiguration der vom Gerät ausgegebenen Tonsignale. Für alle Parameter kann die Lautstärke der Meldung erhöht oder verringert werden, indem der entsprechende Schieberegler nach links (verringert die Lautstärke des Tons) oder nach rechts (erhöht die Lautstärke des Tons) verschoben wird.

- **Außenposten:** Durch Drücken der Tasten + und - können Sie aus den zehn vom Gerät vorgeschlagenen Melodien diejenige auswählen, die ausgestrahlt wird, wenn ein Anruf vom Außenposten eingeht.
- **Sonstiges:** Durch Drücken der Tasten + und - können Sie die Melodie auswählen, die das Gerät bei jeder anderen Alarmmeldung ausgibt.
- **AVE-Alarm:** Durch Drücken der Tasten + und - können Sie die Melodie auswählen, die das Gerät bei jeder anderen Meldung (Alarme, Alarme vom SMART HOME) ausgibt.
- **Sprachanruf:** Lautstärke des Konversationstones während des Anrufs von der Außenstation.
- **Tastenlautstärke:** Lautstärke der Gerätetasten.
- **Klick auf den Bildschirm:** Aktivierung der Ausgabe eines Klicks durch Drücken der Schaltflächen auf dem Bildschirm.

Wi-Fi: Menü zur Aktivierung und Konfiguration der Wi-Fi-Karte des Geräts.

- **Wi-Fi:** Ein-/Ausschalttaste des Wi-Fi-Netzwerks des Geräts.
- **Verfügbare Netzwerke:** Liste der vom Gerät erkannten Netzwerke. Durch Drücken der Schaltfläche "Informationen" werden die Informationen des betreffenden Wi-Fi-Netzwerks angezeigt und können durch Drücken der Schaltfläche "Dissoziieren" vom Gerät getrennt werden.

Cloud Intercom: Menü zur Verwaltung der Fernsteuerung des Geräts zur AVE-VIDEO-APP V44 für mobile Geräte mit iOS- und Android-Betriebssystemen.

- **Zuordnen:** Anzeige des zu scannenden QR-Codes über die APP des mit der Anlage zu koppelnden Mobilgeräts.
- **Assoziierte Benutzer:** Seite zur Anzeige und Verwaltung der mit der Anlage verknüpften Konten.
- **Cloud Intercom AVE aktivieren:** Aktivierung der Kommunikation des Geräts mit dem Server des Remote-Dienstes.
- **Überprüfung der Verbindung zur Intercom-Cloud:** Test-Taste zur Überprüfung der Verbindung des Geräts mit dem Remote-Server.
- **Adresse des Intercom-Cloud-Servers:** Adresse des Remote-Servers (Parameter nicht ändern).

Video-Gegensprechanlage: Einstellungen der Video-Gegensprechanlage des Geräts.

- **Gegensprechanlage:** Aktivierung der Funktion „Gegensprechanlage“ zwischen verschiedenen Wohnungen. Wenn der Parameter deaktiviert ist, kann der Benutzer keine Anrufe von und zu anderen Wohnungen empfangen und tätigen.
- **Automatische Bildaufnahme:** Automatische Bildaufnahme, die von der externen Station gesendet wird, wenn ein Anruf eingeht.
- **Automatische Aufzeichnung:** Automatische Aufzeichnung eines eingehenden Anrufs von einem externen Arbeitsplatz.
- **Automatische Entriegelung des Elektroschlusses:** Funktion „Arztpraxis“. Der Haupteingang (Elektroschloss in der Leistung) wird automatisch aktiviert, wenn ein Anruf von der Außenstation eingeht.
- **Automatische Entsperrung eingestellt:** Der Parameter ermöglicht die Zuordnung der automatischen Entsperrung zu bestimmten Zeitfenstern.

Erweiterte Parameter: Installateur Passwortgeschütztes Menü. Ermöglicht die Konfiguration verschiedener Systemparameter (Adresse des internen Arbeitsplatzes, Konfiguration der Homepage, Änderung des Passworts, Zurücksetzen des Geräts usw.). Um eventuelle Änderungen der Parameter zu bestätigen, muss die Taste „OK“ gedrückt werden. Die Änderung eines oder mehrerer Menüparameter kann den ordnungsgemäßen Betrieb des Systems beeinträchtigen.

WARNUNG:

Der Zugriff auf das Menü ist durch das Installateurpasswort geschützt. Nach zehnmaliger Falscheingabe werden Sie aufgefordert, das Gerät auf Werkseinstellungen zurückzusetzen. Gemäß der DSGVO 2016/679 (Europäische Verordnung zum Schutz personenbezogener Daten) kennt AVE weder die vom Installateur noch vom Benutzer festgelegten Passwörter. Sollten Sie eines dieser Passwörter vergessen haben, muss das Gerät auf Werkseinstellungen zurückgesetzt werden. Dabei werden alle zuvor konfigurierten Daten gelöscht. Um das Gerät neu zu konfigurieren, wenden Sie sich bitte an Ihren Installateur oder ein lokales Kundendienstzentrum (erreichbar unter www.ave.it). AVE kann daher keine verlorenen Passwörter wiederherstellen. Bei Passwortverlust muss das Gerät auf die Werkseinstellungen zurückgesetzt und anschließend von einem Installateur oder einem autorisierten AVE-Kundendienstzentrum neu programmiert werden.

- **Interne Arbeitsplatzadresse:** Über diese Schaltfläche gelangen Sie zur Konfigurationsseite der eindeutigen Adresse des Geräts. Die maximale Anzahl von Touchscreen-Monitoren in einer Wohnung beträgt 4, jedes Gerät muss eine eindeutige ID haben.
- **Verwaltung der Hauptseite:** Konfigurationsseite der Homepage des Geräts. Die auf dieser Seite vorhandenen Parameter „bevölkern“ die Homepage.
- **Datum und Wetter:** Aktivierung des Wetterbereichs der Homepage.

ANLAGEN

- **Domina Pro:** Aktivierung der Schaltfläche, um auf die Schnittstelle zum Webserver des Filare-Systems AVE DOMINA PRO(,) zuzugreifen.
- **Domina Smart:** Aktivierung der Taste, um auf die Schnittstelle zum Root-Knoten des Systems AVE DOMINA SMART zuzugreifen.
- **KNX Pro:** Aktivierung der Schaltfläche, um auf eine Webseite zuzugreifen, die von einem KNX-Webserver generiert wurde (,).
- **Diebstahlsicherung:** Aktivierung der Taste, um auf die Einbruchmeldezentrale der Serie AF927 (,) zuzugreifen.
- **Überwachung:** Aktivierung der Taste zur Anzeige der Kameras der Außenplätze und aller an die Anlage angeschlossenen IP-Kameras.
- **Externe Stationen:** Ermöglicht das Anrufen externer Stationen von der Startseite des Monitors aus, ohne dass ein Anruf laufen muss.
- **IP-Kamera anzeigen:** Hier können Sie die Konfigurationszeichenfolgen aller mit Ihrer Wohnung verbundenen IP-Kameras eingeben.

BEFEHLE UND SZENARIEN

Die Parameter ermöglichen auf der Homepage die Aktivierung von Schaltflächen für die schnelle Aktivierung der vom FILARE-System AVE DOMOTICA PRO(1) verwalteten Szenarien. Sie können maximal 4 direkte Schaltflächen auf der Homepage aktivieren.

Konfiguration des Szenario-Buttons:

Aktivieren Sie die Szenario-Taste mit dem Schieberegler und verknüpfen Sie:

- den Namen des Szenarios, das auf der Homepage angezeigt wird;
- das Symbol, das auf der Startseite angezeigt wird und unter den vom System vorgeschlagenen Symbolen ausgewählt wird (es ist nicht möglich, neue Symbole zu importieren);
- Adresse, die zuvor mit dem im AVE DOMINA PRO-SYSTEM konfigurierten Szenario verknüpft war (von 01 bis EF);

Anmerkung (1): Die Funktionalität ist möglich, wenn an der Anlage Art. 53AB-WBS oder ein Gerät mit AVE mit integriertem Webserver installiert ist.

Anmerkung (2): Die Funktionalität ist möglich, wenn an der Anlage Art AF927PLUS installiert ist.

Anmerkung (3): Die Funktion ist nur mit den Geräten TS-SMART10xx und TS-SMART18xx verfügbar

Anmerkung (4): Die Temperatur wird von einem Thermometer erfasst, das nur auf den TS-SMART10xx vorhanden ist und nicht in das Temperatursystem der Domina-Systeme integriert werden kann.

- **Video-Gegensprechanlage:** Aktiviert die Video-Gegensprechfunktion des Geräts.
- **Relais:** Aktiviert das Menü zur Verwaltung von Hilfsrelais.
- **Anrufliste:** Aktiviert die Anrufliste (eingehende und ausgehende Anrufe).
- **Sprachnachricht:** Aktiviert die Möglichkeit, eine Sprachnachricht aufzuzeichnen.

• **Passwort:** Seite zum Ändern des Benutzerpassworts für die Verwaltung der Bildschirmsperre. Greifen Sie auf das Passwort zu, das Sie ändern möchten, geben Sie alle erforderlichen Daten ein und drücken Sie "OK" um die Änderung zu bestätigen.

• **Überwachte Außenstationen:** Der Parameter gibt an, welche Außenstationen vom Gerät abgerufen werden können.

• **Überwachte Außenarbeitsplätze:** Durch Aktivieren des Parameters wird der Außenarbeitsplatz mit der gleichen Adresse dem Monitor zugeordnet.

Das aktivierte Symbol „Stern“ ermöglicht die Verwendung der Schlüsseltaste an Bord des Monitors zum Entriegeln des Elektroschlusses bei ausgeschaltetem Display.

Achtung: Wenn die Taste an Bord des Geräts aktiviert ist, wird durch versehentliches Drücken der Taste während der Reinigung des Geräts eine externe Öffnung freigeschaltet.

• **Relaiszuordnung:** In diesem Menü können Sie die Verbindung mit dem Hilfsrelais #3 (3. Durchgang) und #4 (4. Durchgang) aktivieren.

Hinweis: Die Entsperrungsverwaltung #4 ist bei Geräten mit MCU Ver. 1.07 und SW ver. 1.7.1 oder höher. Geräte mit Versionen, die älter sind als die oben genannten, können eine maximale Anzahl von 3 Durchgängen verwalten.

• **Symbole und Etiketten der Relais:** Für jedes mit einem Tor verknüpfte Symbol können ein Bild (unter den vom Gerät vorgeschlagenen) und eine Beschriftung konfiguriert werden, die auf der Anrufseite angezeigt werden.

• **Werkset:** Vollständiges Zurücksetzen des Geräts auf die Werkseinstellungen.

Smart Home

Konfigurationsmenü der Schnittstellenparameter zu den fortschrittlichen Geräten, die in das System integriert werden können.

• **Adresskonfiguration des Domina PRO HAUSAUTOMATIONSSUPERVISORS:** Adresse des Webservers für die Hausautomationssupervision. Durch Drücken der Schaltfläche „Standardadresse“ wird die Adresse auf die Standardparameter 192.168.1.10 zurückgesetzt. Nach jeder Änderung muss die Schaltfläche „Speichern“ gedrückt werden, um die Änderung zu bestätigen.

• **Konfiguration der Root-Node-Adresse Smart-Domain:** Adresse des Geräts, DAS mit der Root-Node-Funktion im Smart-Domain-System konfiguriert wurde. Durch Drücken der Schaltfläche „Standardadresse“ wird die Adresse auf die Standardparameter 192.168.1.12 zurückgesetzt. Die Adresse des Root-Nodes kann über die AVE CLOUD-APP abgerufen werden, indem die Adressen der Geräte im Feld überprüft werden.

• **Konfiguration der zentralen Anti-Diebstahl-Adresse:** Adresse der Einbruchmeldezentrale (Bereich AF927) an der Anlage. Durch Drücken der Schaltfläche „Standardadresse“ wird die Adresse auf die Standardparameter 192.168.1.11 zurückgesetzt. Nach jeder Änderung muss die Schaltfläche „Speichern“ gedrückt werden, um die Änderung zu bestätigen.

• **KNX-Pro-Adresskonfiguration:** Adresse des KNX-Webservers, auf den Sie zugreifen möchten, um die von ihm generierten Webseiten anzuzeigen. Die angezeigte Adresse ist rein indikativ: Die Identifizierung der dem KNX-Webserver zugewiesenen Adresse ist den AVE-Produkten fremd. Durch Drücken der Schaltfläche „Standardadresse“ wird die Adresse auf die Standardparameter 192.168.1.13 zurückgesetzt.

ACHTUNG: Der AVE VI2F-PIT7WF Touchscreen ist ein Viewer einer Webseite, die von einem KNX-Webserver generiert wird. AVE übernimmt keinerlei Haftung für KNX-Produkte, die nicht aus eigener Produktion stammen und im System installiert sind.

Informationen: Seite zur Anzeige der Geräteinformationen (Ver. Betriebssystem, Netzwerkinformationen usw.).

7) ANBINDUNG AN DAS HAUSAUTOMATIONSSYSTEM AVEBUS UND EINBRUCHMELDUNG

Die Touchscreens können über ein Datennetzwerk und eine WLAN-Verbindung mit den AVEBUS-Hausautomationssystemen und den Einbruchmeldezentralen der AF927-Reihe verbunden werden. Die Standardparameter der Touchscreens sind bereits so eingestellt, dass sie (falls aktiviert) mit dem Hausautomationssystem und dem Einbruchschutzsystem kommunizieren können.

Die Standardparameter der beiden Systeme sind:

a. HAUSAUTOMATION (HOME AUTOMATION): <http://192.168.1.10>

b. EINBRUCHMELDEANLAGE: <http://192.168.1.11>

Auf der Konfigurationssseite der Schnittstellen ist es immer möglich, die Standardparameter des Systems wiederherzustellen.

Die Schnittstelle ermöglicht:

HAUSAUTOMATION (HOME AUTOMATION) (,):

- Verwaltung aller Funktionen des Hausautomationssystems (Lichter, Dimmer, Jalousien, Wärmeregulierung usw.).
- Alarme vom Hausautomationssystem empfangen, zum Schweigen bringen, löschen.

EINBRUCHMELDEANLAGE (,):

- Verwaltung aller Funktionen der Einbruchmeldeanlage (Einschalten, Ausschalten, Partialisierung usw.).
- Empfangen von Alarmen von der Einbruchmeldeanlage; gleichzeitig mit der Ausgabe eines akustischen Alarmsignals beginnt die LED-Leiste rot zu blinken.

Hinweis (,): Der Touchscreen ist nur eine Anlagenanzeige. Alle Funktionen und die

Sicherheit der Systeme werden vom Hausautomationssupervisor (Webserver) oder von der Einbruchmeldezentrale verwaltet. Das Fehlen des Touchscreens führt nicht zu einer Fehlfunktion der Hausautomations- und Einbruchschutzsysteme, die weiterhin die jeweiligen Systeme verwalten.

8) VERKNÜPFUNG VON IP-KAMERAS

Das System kann IP-Kameras (max 64) anzeigen, wenn diese mit dem Gerät verbunden sind. Durch Zugriff auf das Menü "Überwachung" und anschließendes Drücken der Schaltfläche "IP-Kameras anzeigen" können Sie:

- Fügen Sie eine neue IP-Kamera hinzu:

Name der Videokamera: Name, der der Kamera zugeordnet ist;

Hinzufügen: Bestätigungstaste des Vorgangs;

Profil von microSD importieren:

- Ändern Sie die Parameter einer bereits eingegebenen IP-Kamera: Positionieren Sie sich auf dem zu ändernden Parameter, nehmen Sie die Änderung vor und drücken Sie die Schaltfläche „Speichern“.

Kameraliste: Die Liste der mit dem Gerät verknüpften Kameras wird angezeigt. Das Drücken des Symbols einer Videokamera ermöglicht das Öffnen der Anzeigeseite der von ihr gesendeten Bilder. Um die Seite zu schließen, drücken Sie die rote Taste. Durch Drücken der Taste, die zwei Pfeile darstellt, können Sie sich zwischen den verschiedenen Kameras bewegen

9) AVE-VIDEO-APP-VERKNÜPFUNG V44

Das Gerät kann mit einem Mobiltelefon verbunden werden, um eingehende Anrufe von einem iOS- oder Android-Mobiltelefon entgegenzunehmen. Laden Sie die Anwendung AVE VIDEO V44 aus dem APP STORE oder von GOOGLE PLAY HERUNTER und registrieren Sie den neuen Benutzer. Um Ihr Mobiltelefon zu koppeln, gehen Sie einfach in das Einstellungsmenü und dann in das Menü „Cloud Intercom-Einstellung“. Drücken Sie die Schaltfläche „Neuen Benutzer hinzufügen“ und platzieren Sie den QR-Code mit der Kamera des Telefons.

10) BEANTWORTEN EINES ANRUFES

Wenn ein Anruf von einem externen Standort eingeht, beginnt der interne Monitor zu klingeln und der folgende Bildschirm wird angezeigt:



Von hier aus ist es möglich:

- Annahme von einem eingehenden Anruf durch Drücken der Taste 5.
- Entsperren der Elektroschlösser während des Gesprächs:
 - Freigabe 1 (Relais in Leistung): Drücken der Taste 1
 - Freigabe 2 (Clean-Touch-Relais): Drücken der Taste 2
 - Freigabe 3 (Hilfsrelais mit sauberem Kontakt): Drücken der Taste 3
 - Freigabe 4 (Hilfsrelais mit sauberem Kontakt): Drücken der Taste 45 Sekunden nach dem Entriegeln eines Elektroschlusses kehrt das Gerät automatisch zur Hauptseite zurück.
- Hinweis 1: Die Tasten 3 und 4 sind nur sichtbar, wenn sie im Einstellungsmenü aktiviert sind.
- Hinweis 2: Die Entsperrungsverwaltung #4 ist aktiv bei Geräten mit MCU Ver. 1.07 und SW ver. 1.7.1 oder höher ver. Geräte mit Versionen, die älter sind als die oben genannten, können eine maximale Anzahl von 3 Durchgängen verwalten.
- Beenden/Ablehnen eines Anrufs durch Drücken der Taste 6.
- Ändern Sie die Lautstärke des Anrufs, indem Sie in der Mitte des Bildschirms drücken und dann auf die Lautstärkekiste klicken.
- Während des Anrufs können Sie durch Drücken der Taste 7 ein Foto von der Videokamera des Außenpostens aufnehmen.
- Durch Drücken der Taste 8 können Sie während des Anrufs einen Film aufnehmen. Dazu müssen Sie eine SD-Karte in das Gerät einlegen.

11) ZURÜCKSETZEN DER WERKSPARAMETER

Um das Gerät auf die Werkseinstellungen zurückzusetzen, rufen Sie das Menü Einstellungen/Erweiterte Parameter auf, geben Sie das Installateur Passwort ein und drücken Sie OK. Drücken Sie anschließend die Taste Werkset und bestätigen Sie.

Achtung: Durch das Zurücksetzen Ihres Geräts auf die Werkseinstellungen werden alle zuvor vorgenommenen Einstellungen gelöscht.

12) TECHNISCHE MERKMALE

Betriebsspannung	24Vcc
Maximale Betriebsspannung	32Vcc
Betriebsstromaufnahme	300 mA max @ 30 VDC
Stromaufnahme im Standby-Betrieb	150 mA max @ 30 VDC
Abmessungen (B x H x T)	179 x 179 x 25 mm
LCD-Abmessungen	7 Zoll 16/9
Auflösung	1024 x 600 Pixel
Umweltklasse nach EN 62820-1-1	KLASSE III
Betriebstemperatur	Von -10 °C bis +55 °C
Max. Höhe	2000m s.l.m.
Max. Anzahl von Geräten, die pro Wohnung installiert werden können	4 (wenn mehr als ein Gerät installiert ist, ist für jedes Gerät das lokale Netzgerät VI2F-AL1600MA vorzusehen)
Max. Anzahl der installierbaren Geräte	128
Montage	Auf 3-Modul-Dosen, unter Verwendung der mitgelieferten Halterung
Schutzart	IP20 (IP40 wenn installiert)
SD Karte	2 - 32 GB (nicht mitgeliefert)

التواصل البيئي مع السلسلة البيئية المتصلة AVE DOMINA SMART:

- الأتمتة المنزلية السلكية KNX: التواصل البيئي مع خادم الويب KNX لأطراف أخرى (يوصى بالتحقق من التوافق عن طريق الاتصال بخدمة العملاء على الرقم المجاني 072 015 800);
- الإنذار ضد السرعة: التواصل البيئي مع وحدات التحكم في منع الاختراق من التشبيكة AVE AF927;
- المراقبة: عرض كاميرات فيديو المحطات الخارجية أو كاميرات الفيديو التي تحمل IP المرتبطة بالنظام;
- الإنترنت فيديو: إدارة نظام الإنترنت فيديو;
- الأوامر والسيناريوهات: إدارة السيناريوهات المرتبطة بالأتمتة المنزلية السلكية أو الوظائف النموذجية لنظام الإنترنت فيديو;
- السيناريو 5-1: تفعيل السيناريوهات التي يديرها خادم الويب للأتمتة المنزلية؛ لا يمكن استخدام الأزرار إلا في وجود خادم ويب للأتمتة المنزلية ووجود التهيئة الصحيحة لنظام الأتمتة المنزلية؛
- نظام الإنترنت فيديو: تنشيط متكاملة الإنترنت بين المحطات الداخلية بنفس الشقة أو مكالمات الاتصال الداخلي بين الشقق المختلفة (هذه الوظيفة غير مفعلة افتراضياً)؛
- المرحلة: قائمة لإدارة المرحلات الإضافية المنتج VIP-RELAY (لا يتم توريدها مع المنتج)؛
- سجل المكالمات: سجل المكالمات المستلمة؛
- كتم الصوت: زر كتم صوت رنين الجهاز. يُشار إلى وظيفة كتم الصوت النشطة بأيقونة حمراء تمثل مكبر الصوت، في الراوية البيئي العليا من الشاشة؛
- الرسالة الصوتية: تسمح الوظيفة بحفظ رسالة صوتية على الجهاز.

قائمة الإعدادات

من الشاشة الرئيسية للجهاز، يمكنك الوصول إلى قائمة "الهامرغر" بالقرع على الخطوط الأفقية الثلاثة أعلى الشاشة. من القائمة، يمكنك القيام بالعمليات التالية:

- الزر 1 - كتم صوت الرنين: يتم توضيح تنشيط كتم الصوت بأيقونة مكبر الصوت المشطوب في الراوية البيئي العليا من الصفحة الرئيسية؛
 - الزر 2 - تنظيف شاشة LCD: عند الضغط على هذا الزر، يتم قفل شاشة LCD لمدة 30 ثانية والتي يمكن خلالها القيام بتنظيف الشاشة. تنبيه: استخدم قطعة قماش مرطبة لإجراء تنظيف شاشة LCD الخاصة بالجهاز؛ لا تستخدم منظفات أو منتجات أخرى "عدوانية".
 - الزر 3 - قفل الشاشة: عند الضغط على هذا الزر، يتم قفل شاشة LCD الخاصة بالجهاز. يؤدي إجراء ضغط على شاشة LCD إلى إلغاء قفل الجهاز.
 - الزر 4 - إعادة التشغيل: إعادة تشغيل الجهاز.
 - الزر 5 - Wi-Fi: الدخول إلى صفحة تهيئة شبكة Wi-Fi الخاصة بالجهاز.
 - الزر 6 - الشاشة: الدخول إلى معايير تهيئة الشاشة.
- من القائمة، من الممكن أيضاً الدخول إلى جميع القوائم الفرعية وجميع معايير الجهاز عن طريق الضغط على زر الإعدادات:
- الزر 7 - الإعدادات: الدخول إلى معايير تهيئة النظام. داخل قائمة التهيئة، الدخول إلى القوائم الفرعية التي تحتوي على المعايير الأكثر أهمية محمي بكلمة مرور.

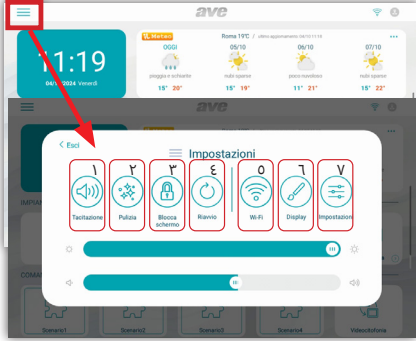

معنى القوائم الفرعية: عند دخولك إلى قائمة تكوين النظام من القائمة المنسدلة في الصفحة الرئيسية، يمكنك الوصول إلى جميع معلمات الجهاز:

- التاريخ والوقت: قائمة تهيئة تاريخ ووقت الجهاز. يمكن ضبط التاريخ والوقت يدوياً، أو إذا كان الجهاز متصلاً بالإنترنت، اسمح بالتحديث تلقائياً لهما. يمنع التحديث التلقائي للتاريخ والوقت التهيئة اليدوية لهما.
- المزامنة التلقائية: إذا كان الجهاز متصلاً بالإنترنت، تتم مزامنة التاريخ والوقت تلقائياً.
- التوقيت الصيفي: إذا تم تنشيطه، فسيتحول الجهاز تلقائياً من التوقيت الشتوي إلى التوقيت الصيفي والعكس.
- خادم NTP: إنه الخادم الذي يتم من خلاله قراءة الوقت تلقائياً (لا تقم بتعديل هذا الإعداد).
- المنطقة الزمنية: المنطقة الزمنية للمكان الذي تم تركيب الجهاز فيه.
- تنسيق 12 ساعة: عرض الوقت الذي يظهره الجهاز بتنسيق 12 ساعة أو 24 ساعة.

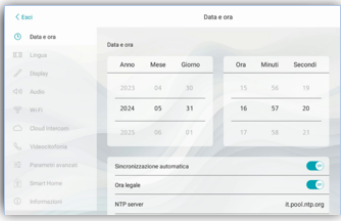

اللغة: قائمة تهيئة لغة النظام. اختر اللغة المرغوب بها وعُد إلى الصفحة الرئيسية باستخدام زر الخروج

الشاشة: صفحة تهيئة إعدادات الشاشة.

أ) السطوع: يؤدي تمرير المؤشر نحو اليسار إلى تقليل سطوع الشاشة، ويؤدي التمرير نحو اليمين إلى زيادة سطوع الشاشة.

ب) النمط: معيار ضبط واجهة مستخدم الجهاز. يمكنك اختيار 4 تولونات مختلفة لواجهة المستخدم. لا تأثر قوائم ومعايير المنتج بالنمط المختار.

ج) Domina Pro: معايير تهيئة التواصل البيئي نحو الأتمتة المنزلية السلكية AVE. تُعدّل المعايير التالية واجهة المستخدم الخاصة بالأتمتة المنزلية السلكية التي يديرها خادم الويب.

توسيع رسومات الإنذار ضد السرعة: ستكون واجهة المستخدم لوحدة التحكم AF927 هي نفسها المختارة على الشاشة التي تعمل باللمس؛

نمط البيانات: اختر ما إذا كنت تريد عرض صورة الخلفية على الخرائط الرسومية أم لا؛

العرض: عدد الخرائط المتواجدة التي تعرضها صفحة الأتمتة المنزلية؛

عرض الاتصال ياترثت الأشياء: عرض أيقونة الاتصال بالسلسلة المدنية المتصلة من AVE. تُعرض الأيقونة في الراوية البيئي العليا من شاشة LCD الخاصة بالجهاز؛

نمط الترموستات: عرض الترموستات المستطيل أو المستدير؛

تخطيط الجهاز التكيفي: عرض بنفس الحجم جميع أيقونات أجهزة الأتمتة المنزلية؛

انقر فوق المساحة الكاملة للجهاز: المساحة الحساسة هي الزر بأكمله أو النقاط الثلاث فقط في الجزء العلوي الأيمن؛

وضع الفندق: عرض الخريطة الرسومية داخل صفحات إدارة واجهة الأتمتة المنزلية؛

تجميع الأجهزة: تجميع الأجهزة وفقاً لمواصفاتها (المصايح، شيش الحصى، الخ)؛

التظليل: تنشيط الظلال على الخرائط؛

الواجهة المتقدمة: تمكين معايير تصحيح الأخطاء للدعم الفني على المنتج؛

ترتيب الأجهزة: غير مستخدم حالياً؛

تجميع المشاهد: غير مستخدم حالياً؛

اللغة: ستكون لغة وحدة التحكم AF927 هي نفسها اللغة المختارة على الشاشة التي تعمل باللمس؛

د) Domina Smart: معايير تهيئة التواصل البيئي نحو السلسلة المدنية المتصلة AVE. تُعدّل المعايير التالية واجهة المستخدم الخاصة بالسلسلة المدنية المتصلة. اطلع على معايير النقطة السابقة.

هـ) الإنذار ضد السرعة: معايير تهيئة التواصل البيئي نحو وحدة التحكم في منع الاختراق AF927.

توسيع الرسومات إلى الإنذار ضد السرعة: ستكون واجهة المستخدم الخاص بوحدة التحكم AF927 هي نفسها المختارة على شاشة التي تعمل باللمس؛

اللغة: ستكون لغة وحدة التحكم AF927 هي نفسها اللغة المختارة على الشاشة التي تعمل باللمس؛

و) شاشة التوقف: اختيار صورة شاشة التوقف التي يستخدمها الجهاز. بالضغط على زر "إضافة صور من بطاقة SD"، من الممكن تحميل صور جديدة إضافية في الجهاز عن طريق بطاقة SD (غير مرفقة بالتوريد وبحد أقصى 32 جيجابايت) والتي يجب إدخالها في الفتحة المخصصة لها الموجودة في الجزء الخلفي من الجهاز.

ز) يتم تنشيط شاشة التوقف بعد (ثانية): الثواني التي بعد انقضاءها يتم تنشيط شاشة التوقف. بالضغط على زر + و - يمكنك زيادة أو تقليل وقت الانتظار.

ح) تظليل الشاشة بعد (دقيقة): الثواني التي بعد انقضاءها يتم إطفاء شاشة الجهاز. يتم حساب الثواني منذ تشغيل شاشة التوقف.

ط) قفل الشاشة بكلمة مرور: تنشيط وظيفة قفل الشاشة في نفس وقت شاشة التوقف. تجر وظيفة قفل الشاشة المستخدم على إدخال كلمة المرور لإلغاء قفل الجهاز (يجب ضبط كلمة المرور في القائمة المخصصة لها المذكورة لاحقاً).

الصوت: تهيئة الإشارات الصوتية الصادرة من الجهاز. بالنسبة لجميع المعايير، من الممكن زيادة أو تقليل مستوى صوت الإشارة عن طريق تمرير المؤشر الموافق له إلى اليسار (يقلل مستوى الصوت) أو إلى اليمين (يزيد مستوى الصوت).

وحدة الخارجية: بالضغط على زر + و - يمكنك اختيار النغمة التي يصدرها الجهاز، والتي يتم إصدارها عند وصول مكالمات من المحطة الخارجية.

أخرى: بالضغط على زر + و - يمكنك اختيار النغمة التي يصدرها الجهاز مع أي إشارة إنذار أخرى.

إنذار AVE: بالضغط على زر + و - يمكنك اختيار النغمة التي يصدرها الجهاز مع أي إشارة أخرى (الإنذارات، الإنذارات من SMART HOME).

المكالمات الصوتية: مستوى صوت المحادثة أثناء المكالمات من المحطة الخارجية.

مستوى صوت المفاتيح: يضغط مستوى صوت مفاتيح الجهاز.

صوت النقر على الشاشة: يُفعل صوت نقر عند الضغط على الأزرار الظاهرة على الشاشة.

Wi-Fi: قائمة تنشيط وتهيئة بطاقة Wi-Fi الخاصة بالجهاز.

Wi-Fi: زر تشغيل/إيقاف تشغيل شبكة Wi-Fi الخاصة بالجهاز.

الشبكات المتاحة: قائمة بالشبكات التي اكتشفها الجهاز. عند الضغط على زر "معلومات" تُعرض معلومات شبكة Wi-Fi المعنية ويمكن فصلها عن الجهاز عن طريق الضغط على زر "فصل".

سحابة الإنترنت: قائمة إدارة التحكم عن بُعد بالجهاز نحو تطبيق AVE VIDEO V44 للأجهزة المحمولة المزودة بأنظمة التشغيل iOS و Android.

الربط: عرض رمز الاستجابة السريعة الذي يجب مسحه ضوئياً بواسطة تطبيق الأجهزة المحمول المراد ربطه بالنظام.

المستخدمون المرتبطون: صفحة عرض وإدارة الحسابات المرتبطة بالنظام.

تمكين سحابة الإنترنت AVE: تنشيط اتصال الجهاز نحو خادم خدمة التحكم عن بُعد.

التحقق من الاتصال بسحابة الإنترنت: زر اختبار للتحقق من اتصال الجهاز بخادم التحكم عن بُعد.

عنوان خادم سحابة الإنترنت: عنوان خادم التحكم عن بُعد (لا تُعدّل هذا المعيار).

الإنترنت فيديو: إعدادات وظائف الإنترنت فيديو الخاصة بالجهاز.

الاتصال الداخلي بين الوحدات: تفعيل وظيفة "الموصل الداخلي" بين الشقق المختلفة. إذا تم تعطيل المعيار، فلن يتمكن المستخدم من تلقي وإجراء مكالمات من وإلى الشقق الأخرى.

الالتقاط الأوتوماتيكي للصور: التقاط أوتوماتيكي للصور المرسل من المحطة الخارجية عند وصول مكالمات.

- **التسجيل الأوتوماتيكي:** التسجيل الأوتوماتيكي لمكالمة الواردة من المحطة الخارجية.
- **الفتح الأوتوماتيكي للقفل الكهربائي:** وظيفة "عبادة الطبيب". يتم تنشيط البوابة الرئيسية (القفل الكهربائي تحت الطاقة) أوتوماتيكياً عند تلقي مكالمة من الوحدة الخارجية.
- **الفتح الأوتوماتيكي المضبوط:** يسمح هذا المعيار بربط القفل الأوتوماتيكي بفترات زمنية محددة.

المعايير المتقدمة: قائمة محمية بكلمة مرور الميثم. يسمح بتهيئة معايير النظام المختلفة (عنوان وحدة داخلية، تهيئة الصفحة الرئيسية، تعديل كلمة المرور، إعادة ضبط الجهاز، الخ...). لتأكيد أية تعديلات على المعايير، اضغط على زر "OK". قد يؤثر تعديل واحد أو أكثر من معايير القائمة على التشغيل الصحيح للنظام.

تحذير:

الوصول إلى القائمة محمي بكلمة مرور المُثبَّت؛ إدخال كلمة المرور بشكل خاطئ عشر مرات سيؤدي إلى ظهور رسالة تطالبك بإعادة ضبط الجهاز إلى إعدادات المصنع. امتثالاً لللائحة العامة لحماية البيانات (GDPR) (اللائحة الأوروبية لحماية البيانات الشخصية)، لا تعرف AVE كلمات المرور التي قام المُثبَّت والمستخدم بتكوينها. في حال نسيان إحدى كلمات المرور هذه، سيتعين إعادة ضبط الجهاز إلى إعدادات المصنع، مما سيؤدي إلى حذف جميع البيانات المُكوِّنة مسبقاً. لإعادة تكوين الجهاز، يُرجى التواصل مع المُثبَّت أو مركز الدعم الفني المحلي (متوفر على www.ave.it). لذلك، لا تستطيع AVE استعادة أي كلمات مرور مفقودة. تتطلب كلمات المرور المفقودة إعادة ضبط الأجهزة إلى الوضع الافتراضي، ثم إعادة برمجتها بواسطة المُثبَّت أو مركز دعم معتمد من AVE.

- **عنوان الوحدة الداخلية:** من هذا الزر يمكنك الدخول إلى صفحة تهيئة العنوان الفريد للجهاز. العدد الأقصى للشاشات التي تعمل باللمس داخل الشقة هو 4، يجب أن يمتلك كل جهاز رقم تعريف فريد.
- **إدارة الصفحة الرئيسية:** صفحة تهيئة الصفحة الرئيسية للجهاز. المعايير الواردة في هذه الصفحة "تشغل" الصفحة الرئيسية. التاريخ والطقس: تفعيل قسم الطقس في الصفحة الرئيسية.

الأنظمة

- **Domina Pro:** تنشيط الزر للدخول إلى واجهة نحو خادم الويب الخاص بالنظام السلكي (1) AVE DOMINA PRO.
- **Domina Smart:** تنشيط الزر للدخول إلى واجهة نحو عقدة جذر نظام AVE DOMINA SMART.
- **KNX Pro:** تنشيط الزر للدخول إلى صفحة الويب التي يُسُتها خادم ويب (3) KNX.
- **الإنذار ضد السرعة:** تنشيط الزر للدخول إلى وحدة التحكم في منع الاختراق في تشكيلة (2) AF927.
- **المراقبة:** تفعيل الزر لعرض كاميرات فيديو المحطات الخارجية وأي كاميرات فيديو تحمل IP متصلة بالنظام.
- **وحدة خارجية:** يُمكنك من الاتصال بالوحدة الخارجية من الصفحة الرئيسية للشاشة دون الحاجة إلى إجراء مكالمة جارية.
- **عرض كاميرا IP:** يسمح لك بإدخال إعدادات كاميرات IP المرتبطة بشقتك.

الأوامر والسيناريوهات

تسمح المعايير بتنشيط الأزرار، على الصفحة الرئيسية، للتنشيط السريع لسيناريوهات الأتمتة المنزلية التي يديرها النظام السلكي (1) AVE DOMOTICA PRO. يمكن تنشيط 4 أزرار مباشرة بحد أقصى على الصفحة الرئيسية.

تهيئة زر السيناريو:

قم بتنشيط زر السيناريوهات باستخدام زر التمرير واربط:

- اسم السيناريو الذي سيتم عرضه على الصفحة الرئيسية؛
- الأيقونة التي سيتم عرضها على الصفحة الرئيسية عن طريق اختيارها من الأيقونات التي يقترحها النظام (لا يمكن استيراد أيقونات جديدة)؛
- العنوان المرتبط سابقاً بالسيناريو الذي تمت تهيئته في نظام AVE Domina PRO (من 01 إلى EF)؛
- **ملحوظة (1):** تكون الوظيفة ممكنة إذا تم تركيب على المنتج 53AB-WBS مع جهاز مع AVE مع خادم ويب مدمج.
- **ملحوظة (2):** تكون الوظيفة ممكنة إذا تم تركيب على المنتج AF927PLUS.
- **ملحوظة (3):** تتوفر الوظيفة فقط مع أجهزة TS-SMART10xx و TS-SMART18xx.
- **ملحوظة (4):** يتم الكشف عن درجة الحرارة بواسطة ترموستات موجود فقط على TS-SMART10xx ولا يمكن دمجها مع نظام التحكم في درجة الحرارة لأنظمة Domina.
- **الاتصال المرئي الداخلي:** يُفَعِّل وظيفة الاتصال المرئي الداخلي للجهاز.
- **المُرَجَّل:** يُفَعِّل قائمة إدارة المُرَجَّل الإضافي.
- **سجل المكالمات:** يُفَعِّل سجل المكالمات الواردة/الصادرة.
- **الرسالة الصوتية:** يُفَعِّل إمكانية تسجيل رسالة صوتية.

- **كلمة المرور:** صفحة لتعديل كلمة مرور المستخدم لإدارة قفل الشاشة. ادخل إلى كلمة المرور التي ترغب في تعديلها، وأدخل جميع البيانات المطلوبة واضغط على "OK" لتأكيد التعديل.
- **الوحدات الخارجية القابلة للمراقبة:** يشير المعيار إلى المحطات الخارجية التي يمكن استعادتها من الجهاز.
- **الوحدات الخارجية القابلة للمراقبة:** من خلال تنشيط هذا المعيار، ترتبط المحطة الخارجية التي تحمل نفس العنوان بالشاشة. أيقونة "النجمة" المنشطة تسمح باستخدام زر المفتاح الموجود على الشاشة لتفعيل القفل الكهربائي والشاشة مطفأة.
- **تنبيه:** إذا تم تنشيط الزر الموجود على الجهاز، فإن الضغط العرضي على الزر أثناء تنظيف الجهاز يؤدي إلى إلغاء قفل بوابة خارجية.
- **ربط المرحلة:** ضمن هذه القائمة، من الممكن تنشيط الاتصال مع المرحلة المساعد رقم 3 (البوابة الثالثة) ورقم 4 (البوابة الرابعة).
- **ملحوظة:** إدارة إلغاء القفل رقم 4 نشطة على الأجهزة المزودة بوحدة التحكم الدقيقة إصدار 1.07 والبرنامج إصدار 1.7.1 أو الإصدارات اللاحقة له. يمكن للأجهزة التي تحتوي على إصدارات أقدم من تلك الواردة أعلاه إدارة عدد 3 بوابات بحد أقصى.
- **أيقونات وتسميات المرحلات:** لكل أيقونة مرتبطة ببوابة، يمكن تهيئة صورة (من بين تلك التي يقترحها الجهاز) وتسمية سيتم عرضها في صفحة المكالمة.
- **إعادة ضبط المصنع:** إعادة الضبط الكلي للجهاز على معايير المصنع.

المنزل الذي

قائمة تهيئة معايير الواجهة نحو الأجهزة المتقدمة التي يمكن دمجها في النظام.

- **تهيئة عنوان مشرف الأتمتة المنزلية Domina PRO:** عنوان خادم الويب الخاص بالإشراف على الأتمتة المنزلية. بالضغط على زر "العنوان الافتراضي"، يُعاد العنوان إلى المعايير الافتراضية 192.168.1.10. بعد كل تعديل، من الضروري الضغط على زر "حفظ" لتأكيد التعديل.
- **تهيئة عنوان جذر عقدة Domina SMART:** عنوان الجهاز الذي تمت تهيئته مع وظيفة عقدة الجذر في نظام DOMINA SMART. بالضغط على زر "العنوان الافتراضي"، يُعاد العنوان إلى المعايير الافتراضية 192.168.1.12. يمكن العثور على عنوان عقدة الجذر من خلال تطبيق AVE Cloud عن طريق الإطلاع على عناوين الأجهزة الميدانية.
- **تهيئة العنوان للإنذار ضد السرعة:** عنوان وحدة التحكم في إنذار منع الاختراق (تشكيلة AF927) الموجودة على النظام. بالضغط على زر "العنوان الافتراضي"، يُعاد العنوان إلى المعايير الافتراضية 192.168.1.11. بعد كل تعديل، من الضروري الضغط على زر "حفظ" لتأكيد التعديل.
- **تهيئة عنوان KNX PRO:** عنوان خادم الويب KNX الذي تريد الدخول إليه لعرض صفحات الويب التي أنشأها. العنوان المعروض إرشادي بحت؛ لا يرتبط بتحديد العنوان المخصص لخادم الويب KNX بمنتجات AVE. بالضغط على زر "العنوان الافتراضي"، يُعاد العنوان إلى المعايير الافتراضية 192.168.1.13. **تنبيه:** شاشة اللمس AVE V12F-PIT7WF عبارة عن عارض لصفحة ويب أنشأها خادم ويب KNX. تُعفي AVE نفسها من أية مسؤولية عن منتجات KNX، ليست من إنتاجها، والتي يتم تركيبها على النظام.

المعلومات: صفحة عرض معلومات الجهاز (إصدار نظام التشغيل، معلومات الشبكة، الخ...).

7) التواصل البيئي مع نظام الأتمتة المنزلية AVEBUS ومنع الاختراق

يمكن ربط الشاشات التي تعمل باللمس مع أنظمة الأتمتة المنزلية AVEBUS و وحدات التحكم في منع الاختراق من تشكيلة AF927 عبر شبكة البيانات واتصال Wi-Fi. تم ضبط المعايير الافتراضية للشاشات التي تعمل باللمس بالفعل لتكون قادرة على التواصل (إذا تم تنشيطها) مع نظام الأتمتة المنزلية ونظام منع الاختراق.

المعايير الافتراضية للنظامين هي:

أ. **نظام الأتمتة المنزلية 1.10:** <http://192.168.1.10> (HOME AUTOMATION)

ب. **نظام منع الاختراق:** <http://192.168.1.11>

من صفحة تهيئة التواصل البيئي، من الممكن دائماً إعادة ضبط معايير النظام الافتراضية.

يسمح التواصل البيئي بما يلي:

نظام الأتمتة المنزلية (1) (HOME AUTOMATION):

- إدارة جميع وظائف نظام الأتمتة المنزلية (المصابيح، مخففات الإضاءة، اباجورات، الضبط الحراري، الخ...).
- تلقي الإنذارات الواردة من نظام الأتمتة المنزلية وكنتم صوتها وحذفها.

نظام منع الاختراق (1):

- إدارة جميع وظائف نظام منع الاختراق (التشغيل، الفصل، التقسيم، الخ...).
- تلقي الإنذارات الواردة من نظام منع الاختراق؛ بالتزامن مع إصدار إشارة إنذار باللون الأحمر.

ملحوظة (1): الشاشة التي تعمل باللمس هي مجرد عارض للنظام. تُدار جميع وظائف وأمان الأنظمة من قبل مشرف على الأتمتة المنزلية (خادم الويب) أو من وحدة التحكم في منع الاختراق. لا يعني عدم وجود شاشة تعمل باللمس وجود خلل في أنظمة الأتمتة المنزلية وأنظمة منع الاختراق التي تستمر في إدارة الأنظمة المعنية.

8) ربط كاميرات الفيديو التي تحمل IP

يمكن للنظام عرض كاميرات فيديو تحمل IP (بحد أقصى 64) إذا كانت مرتبطة بالجهاز. من خلال الدخول إلى قائمة "المراقبة" ثم الضغط على زر "عرض كاميرات الفيديو التي تحمل IP"، يمكنك:

- إضافة كاميرا فيديو جديدة تحمل IP.

اسم كاميرا الفيديو: الاسم المرتبط بكاميرا الفيديو؛

إضافة: زر تأكيد العملية؛

استيراد ملف شخصي من بطاقة microSD:

- تعديل معايير كاميرا فيديو تحمل IP تم إدخالها بالفعل: قف على المعيار المراد تعديله، ونفد التعديل واضغط على زر "حفظ".
- قائمة كاميرات الفيديو: تُعرض قائمة كاميرات الفيديو المرتبطة بالجهاز. يسمح الضغط على أيقونة إحدى كاميرات الفيديو بفتح صفحة عرض الصور التي ترسلها. لإغلاق الصفحة، اضغط على الزر الأحمر. يسمح الضغط على الزر الذي يحمل سهمين بالتنقل بين كاميرات الفيديو المختلفة

9) ربط تطبيق AVE VIDEO V44

يمكن ربط الجهاز بهاتف محمول للرد على المكالمات الواردة من هاتف محمول يمتلك نظام التشغيل iOS أو Android. قمر بتنزيل تطبيق AVE VIDEO V44 من APP STORE أو من GOOGLE PLAY وسجل المستخدم الجديد. لربط الهاتف المحمول، يكفي الدخول إلى قائمة الإعدادات ثم إلى قائمة "ضبط سحابة الإنترنت". اضغط على زر "إضافة مستخدم جديد" وقمر بتأطير رمز الاستجابة السريعة بكاميرا هاتفك.

10) الرد على مكالمة

عند وصول مكالمة من محطة خارجية، سنبداً الشاشة الداخلية في الرنين وستظهر صفحة الشاشة الواردة أدناه:

والتي يمكن من خلالها:

- الرد على المكالمات الواردة بالضغط على الزر 5.

- فتح الأقفال الكهربائية أثناء المحادثة:

إلغاء القفل 1 (مرحل تحت الطاقة): الضغط على الزر 1

إلغاء القفل 2 (مرحل بنقطة تلامس نظيفة): الضغط على الزر 2

إلغاء القفل 3 (مرحل مساعد بنقطة تلامس نظيفة): الضغط على الزر 3

إلغاء القفل 4 (مرحل مساعد بنقطة تلامس نظيفة): الضغط على الزر 4

بعد 5 ثواني من إلغاء قفل القفل الكهربائي، يعود الجهاز أوتوماتيكياً إلى الصفحة الرئيسية.

ملاحظة 1: لا يظهر الزران 3 و 4 إلا إذا تم تفعيلهما في قسم التكوين.

ملحوظة 2: إدارة إلغاء القفل رقم 4 نشطة في الأجهزة المزودة بوحدة التحكم الدقيقة إصدار 1.07 والبرنامج إصدار 1.7.1 أو الإصدارات اللاحقة له، يمكن للأجهزة التي تحتوي على إصدارات أقدم من تلك الواردة أعلاه إدارة عدد 3 بوابات بحدٍ أقصى.

- إغلاق/رفض مكالمة بالضغط على الزر 6.

- تعديل مستوى صوت المكالمات عن طريق الضغط في منتصف الشاشة والعمل على شريط مستوى الصوت.

- أثناء المكالمات، بالضغط على الزر 7، يمكن التقاط صورة من كاميرا فيديو المحطة الخارجية.

- أثناء المكالمات، عند الضغط على الزر 8 فإنه من الممكن تسجيل مقطع فيديو؛ ولهذه العملية من الضروري إدخال بطاقة SD في الجهاز.

11) استعادة معايير المصنع

لإعادة الجهاز إلى معايير المصنع، ادخل إلى قائمة الإعدادات/المعايير المتقدمة، أدخل كلمة مرور المثبت واضغط على OK. ثم اضغط على زر إعادة ضبط المصنع وقمر بالتأكيد.

تحذير: يهدف هذا الإجراء إلى استعادة الإعدادات الافتراضية للمصنع عن طريق مسح جميع التكوينات التي تم إجراؤها مسبقاً.

12) المواصفات الفنية

جهد العمل	24Vcc
جهد العمل الأقصى	32Vcc
الاستهلاك أثناء التشغيل	300 مللي أمبير كحد أقصى @ 30 فولت تيار مستمر
الاستهلاك في وضعية الاستعداد	150 مللي أمبير كحد أقصى @ 30 فولت تيار مستمر
الأبعاد (الطول × الارتفاع × العمق)	179 × 179 × 25 مم
أبعاد LCD	7 بوصة 16/9
الوضوح	1024 × 600 بكسل
الفتحة البيئية وفقاً للمعيار EN 62820-1-1	الفتحة الثالثة
حرارة التشغيل	من -10° مئوية إلى +55° مئوية
أقصى ارتفاع	2000 متراً فوق سطح البحر.
أقصى عدد من الأجهزة القابلة للتركيب لكل شقة	4 (في حالة تركيب أكثر من جهاز، اعمل على توفير مزود طاقة تشغيل محلي VI2F-ALI600MA لكل جهاز من هذه الأجهزة)
أقصى عدد من الأجهزة القابلة للتركيب	128
التركيب	على علب 3 وحدات، بواسطة الدعامة الواردة برفقة الجهاز
درجة الحماية	IP20 (بعد التركيب)
بطاقة SD	GB 32 - 2 (غير واردة برفقة الجهاز)

VI2F-PIT7WF STAȚIE INTERNĂ CU ECRAN TACTIL WI-FI DE 7" GAMA V44 EASY CU 2 FIRE

1) GENERALE

Dispozitivul VI2F-PIT7WF este un post interior audio/video pentru sistemul de videointerfonie pe 2 fire AVE V44 EASY.

Funcțiile și caracteristicile sunt:

- Ecran tactil orizontal de 7";
- Conectivitate Wi-Fi 2,4 GHz;
- Integrare cu sistemele „evolute” AVE;
- Vizualizarea camerelor IP (verificați dacă camerele pe care intenționați să le utilizați sunt compatibile);
- Hands-free (mâini libere);
- Deschiderea căilor de acces, răspunsul la apelurile primite.

Semnalizări:

- Apel pierdut;
- Ușă deschisă;
- Silențios (mut) sonerie activ;
- Deblocare automată a broaștei electrice.

Funcții videointerfon:

- Răspuns la un apel;
- Vizualizarea camerelor analogice prin interfața specială VI2F-CAM;
- Gestionarea soneriei auxiliare de la ușa apartamentului;
- Gestionarea a 4 căi de acces;
- Interfon în același apartament sau intercomunicație între apartamente diferite;
- Gestionare de la distanță prin aplicația AVE VIDEO V44.

2) DECLARAȚIE DE CONFORMITATE

Dispozitivul VI2F-PIT7WF respectă următoarele standarde:

- EN 62820-1-1:2016 Sisteme de interfonie pentru clădiri
- Partea 1-1: Cerințe de sistem - Grad general 2
- Directiva RoHS 2011/65/UE;
- Regulamentul REACH (CE) nr. 1907/2006;
- Directiva RED 2014/53/UE (numai acolo unde este cazul): Textul complet al declarației UE de conformitate este disponibil la următoarea adresă de internet: www.ave.it.

3) INSTALARE, POZIȚIONARE ȘI FIXARE

Dispozitivul trebuie instalat la 1,5 m deasupra solului într-o cutie cu 3 module (vezi imaginea de pe ultima pagină a fișei de instrucțiuni), montată în prealabil orizontal sau vertical. Strângeți șuruburile furnizate pentru a fixa suportul de montare pe cutia dreptunghiulară. După finalizarea cablajului, aliniați sloturile de pe spatele monitorului cu cărligele de pe suport și glisați dispozitivul ușor în jos (consultați imaginea de pe ultima pagină a fișei de instrucțiuni).

AVERTISMENT: Dispozitivul este echipat cu o placă Wi-Fi. Dacă într-un sistem sunt instalate mai multe articole VI2F-PIT7WF, trebuie instalată o sursă de alimentare „locală” (articolul VI2F-ALI600MA) pentru fiecare dispozitiv. Verificați consumul maxim de energie al dispozitivelor instalate pentru a evita consumul excesiv de energie pe magistrală, care ar afecta buna funcționare a acestora.

Sistemul de interfon video Ave respectă cele mai stricte standarde de produs atât pentru cerințele de performanță, cât și pentru cele de siguranță, precum și pentru respectarea testelor de mediu relevante. De asemenea, include funcții avansate de supraveghere video (activate în timpul instalării sistemului) care pot fi supuse Regulamentului 679/2016 („GDPR”) și Dispoziției generale a Autorității italiene pentru protecția datelor privind supravegherea video din 8 aprilie 2010. Întrucât aceste instrucțiuni stabilesc obligații specifice de protecție a confidențialității, vă îndemnăm să vă asigurați că instalarea este efectuată în conformitate cu legile și decretele aplicabile privind confidențialitatea.

4) CONEXIUNI

Semnificația terminalelor de conectare și a comutatorului DIP de pe spatele dispozitivului este prezentată mai jos:

① AUXILIARY POWER SUPPLY		
Terminalul 1	+ 30 VDC	
Terminalul 2	GND	
② 2 Wire BUS		
Terminalul 1	BUS A	
Terminalul 2	BUS B	
③ Sonerie (cablu furnizat împreună cu dispozitivul)		
Terminalul 1	Intrare sonerie	
Terminalul 2	GND	
④ Interfață pentru extensie RS485 (doar pentru utilizare în interior)		
Terminalul 1	DB	
Terminalul 2	MD	
Terminalul 3	GND	
⑤ DIP SWITCH		
DIP 1 - PRINCIPAL/SLAVE	PORNIT = Stație interioară PRINCIPALĂ	OPRIT = Stație interioară SLAVE
DIP 2 - IMPEDANȚĂ CAPĂT DE LINIE (se activează dacă stația interioară este ultima din ramificație)	ON = impedanță ON	OPRIT = impedanță OPRITĂ

5) PRIMA PORNIRE

Dispozitivul poate fi alimentat direct de la magistrală cu 2 fire sau printr-o sursă de alimentare stabilizată de 30 V CC (articolul VI2F-ALI600MA).

La prima pornire sau după o resetare din fabrică, pagina de selectare a limbii sistemului va fi afișată pe LCD. Dacă nu este selectată nicio limbă, limba engleză va fi selectată automat după 1 minut.

Dispozitivul este furnizat cu toate funcțiile dezactivate. La pornirea inițială, trebuie să introduceți parola utilizatorului, iar apoi, la prima accesare a paginii de configurare avansată, parola instalatorului pentru a activa diversele funcții. Pentru a asigura un nivel de securitate conform cu cerințele GDPR 2016/679, parolele utilizatorului și instalatorului nu pot fi formate din numere consecutive (de exemplu, 123456) sau numere identice (de exemplu, 111111).

În conformitate cu GDPR 2016/679 (regulamentul european privind protecția datelor cu caracter personal), AVE nu cunoaște parolele configurate de instalator și utilizator. Dacă una dintre aceste parole este uitată, dispozitivul va trebui resetat la setările din fabrică, ceea ce va șterge toate datele configurate anterior.

Pentru a reconfigura dispozitivul, va trebui să contactați instalatorul sau un Centru local de asistență tehnică (disponibil la www.ave.it).

Prin urmare, AVE nu poate recupera parolele pierdute. Parolele pierdute necesită resetarea dispozitivelor la modul implicit, ceea ce necesită reprogramarea de către un instalator sau un centru de service autorizat AVE.

6) PAGINA PRINCIPALĂ

Pagina principală a dispozitivului poate fi împărțită în diferite secțiuni:

Informații despre sistem: Această secțiune conține informații generale despre dispozitiv și prognoze meteo.

Informații meteo: Prognoze meteo. Dacă este conectat la internet, dispozitivul poate afișa prognoze meteo pentru patru zile consecutive, furnizate de serviciul Immeteo.it. Informațiile meteo disponibile includ: prognoza meteo, temperatura minimă, temperatura maximă și temperatura curentă pentru locația dorită. Pentru a selecta orașul pentru care doriți să vizualizați prognoza meteo:

1. Apăsați cele trei puncte din dreapta sus;
2. Introduceți numele locației dorite;
3. Apăsați „Confirmare”; Orașul afișat implicit de dispozitiv este Roma, iar dispozitivul furnizează data și ora ultimei actualizări.

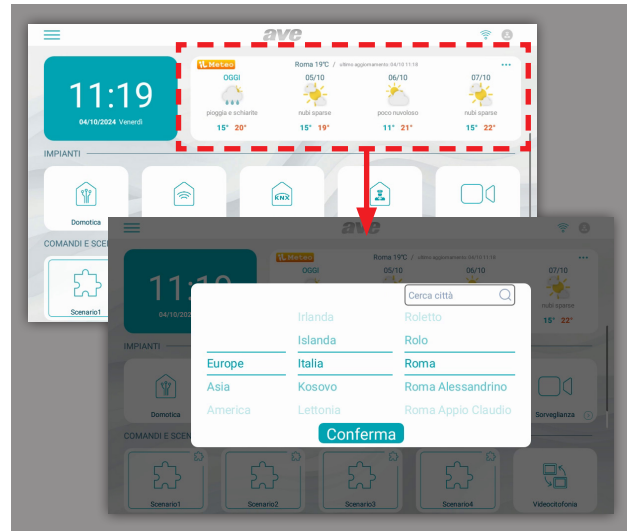

Sisteme: gestionarea funcțiilor „avansate” ale sistemului (activate în meniul „Setări”):

- **Automatizare casă cu fir:** interfațare cu sistemul de automatizare a locuinței AVE DOMINA PRO;
- **Automatizare casă inteligentă:** interfațare cu accesoriile de cablare conectate și AVE DOMINA SMART;
- **Automatizare domiciliară cu fir KNX:** interfață cu un server web KNX terț (recomandăm verificarea compatibilității apelând Serviciul Clienți la numărul 800 015 072);
- **Alarmă antifracție:** interfață cu centralele antifracție AVE AF927;
- **Supraveghere:** vizualizare camere de la stații externe sau camere IP asociate sistemului;
- **Videointerfon:** gestionarea sistemului videointerfon;

Comenzi și scenarii: gestionarea scenariilor asociate cu automatizarea domiciliară cu fir sau funcții tipice ale sistemului videointerfon:

- **Scenariul 1-5:** activarea scenariilor gestionate de serverul web de automatizare a locuinței; utilizarea butonului este posibilă numai cu un server web de automatizare a locuinței și configurarea corectă a sistemului de automatizare a locuinței;
- **Videointerfon:** activarea apelurilor interfon între stații interne din același apartament sau a apelurilor interfon între apartamente diferite (funcție dezactivată în mod implicit);
- **Releu:** meniu pentru gestionarea releelor auxiliare elementul VIIP-RELAY (nu este furnizat cu produsul);
- **Jurnal apeluri:** jurnal al apelurilor primite;
- **Silențios:** buton pentru dezactivarea sunetului de apel al dispozitivului.

Funcția activă de dezactivare a sunetului de apel este indicată de o pictogramă difuzor roșu în colțul din dreapta sus al afișajului;

- **Mesaj vocal:** această funcție vă permite să salvați un mesaj vocal pe dispozitiv.

Meniu de configurare

Din pagina principală a dispozitivului, puteți accesa un meniu „hamburger” apăsând pe cele trei linii orizontale din colțul din stânga sus al ecranului.

Din meniu, puteți efectua următoarele operațiuni:

- **Butonul 1** - dezactivarea sunetului de apel; dezactivarea sunetului de apel este activată de o pictogramă difuzor tăiat în colțul din dreapta sus al paginii principale;
- **Butonul 2** - Curățarea LCD-ului: Apăsarea acestui buton blochează LCD-ul timp de 30 de secunde, timp în care poate fi curățat.
- Atenție: Folosiți o cârpă umedă pentru a curăța LCD-ul dispozitivului; nu utilizați detergenți sau alte produse „agresive”.
- **Butonul 3** - blocarea ecranului: Apăsarea acestui buton blochează LCD-ul dispozitivului.
- **Butonul 4** - repornire: Repornește dispozitivul.
- **Butonul 5** - Wi-Fi: Accesează pagina de configurare Wi-Fi a dispozitivului.
- **Butonul 6** - afișaj: Accesează parametrii de configurare a afișajului.

Din meniu, puteți accesa și toate submeniurile și parametrii dispozitivului apăsând butonul de setări:

- **Butonul 7** - setări: Accesează parametrii de configurare a sistemului.

În meniul de configurare, accesul la submeniurile care conțin cei mai importanți parametri este protejat prin parolă.

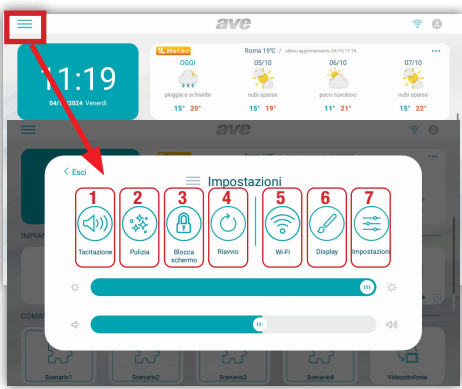

Semnificația submeniurilor: Accesarea meniului de configurare a sistemului din meniul derulant de pe pagina principală oferă acces la toți parametri dispozitivului:



Data și ora: Acest meniu vă permite să configurați data și ora dispozitivului. Data și ora pot fi setate manual sau, dacă dispozitivul este conectat la internet, actualizate automat. Actualizarea automată a datei și orei previne configurarea manuală.

• **Sincronizare automată:** Dacă dispozitivul este conectat la internet, data și ora sunt sincronizate automat.

- **Ora de vară:** Dacă este activată, dispozitivul se va ajusta automat între ora standard și ora de vară.
- **Server NTP:** Acesta este serverul de pe care se citește automat ora (nu modificați această setare).
- **Fus orar:** Fusul orar în care este instalat dispozitivul.
- **Format 12 ore:** Dispozitivul afișează ora în format 12 ore sau 24 de ore.

Limbă: Acest meniu vă permite să configurați limba sistemului. Selectați limba dorită și reveniți la pagina principală utilizând butonul IESIRE.

Afișaj: Pagina de configurare a setărilor afișajului.

a) Luminozitate: Glisarea cursorului spre stânga reduce luminizitatea afișajului; glisarea acestuia spre dreapta crește luminizitatea afișajului.

b) Temă: Parametrul setărilor interfeței utilizator a dispozitivului. Puteți selecta dintre 4 culori diferite ale interfeței utilizator. Meniurile și parametri produsului nu sunt afectați de tema aleasă.

c) Domina Pro: Parametri pentru configurarea interfeței cu automatizarea casei cu fir AVE. Următorii parametri modifică interfața utilizator a automatizării casei cu fir gestionată de serverul web.

- **Extinderea graficii la alarma antiefracție:** Interfața utilizator a centralei AF927 va fi aceeași cu cea selectată pe ecranul tactil;
- **Stil cameră:** Alegeți dacă doriți sau nu să afișați imaginea de fundal pe hărțile grafice;
- **Afișare:** Numărul de hărți alăturate afișate pe pagina de automatizare a locuinței;
- **Afișare conexiune IoT:** Afișaj pictograma de conectare pentru seria de accesorii de cablare AVE conectată. Pictograma este afișată în colțul din dreapta sus al ecranului LCD al dispozitivului;
- **Stil termostat:** afișaj termostat dreptunghiular sau rotund;
- **Aspect adaptiv al dispozitivului:** afișaj toate pictogramele dispozitivelor de automatizare a locuinței la aceeași dimensiune;
- **Faceți clic pe întreaga zonă a dispozitivului:** zona sensibilă este întregul buton sau doar cele trei puncte din dreapta sus;
- **Mod hotel:** afișaj harta grafică în paginile de gestionare a interfeței de automatizare a locuinței;
- **Grupare dispozitive:** grupați dispozitivele în funcție de caracteristicile lor (lumini, obloane etc.);
- **Umbrire:** activați umbrele pe hărți;
- **Interfață avansată:** activați parametrii de depanare pentru asistența tehnică a produsului;
- **Sortarea dispozitivelor:** nu este utilizată în prezent;
- **Grupare scene:** nu este utilizată în prezent;
- **Limbă:** limba panoului de control AF927 va fi aceeași cu cea selectată pe ecranul tactil;

d) Domina Smart: parametri pentru configurarea interfeței cu seria de accesorii de cablare AVE conectată. Următorii parametri modifică interfața cu utilizatorul seriei de accesorii de cablare conectate. Consultați parametrii de la punctul anterior.

e) Alarmă antiefracție: parametri pentru configurarea interfeței cu centrala antiefracție AF927.

- Extinderea graficii la alarma antiefracție: interfața cu utilizatorul a centralei AF927 va fi aceeași cu cea selectată pe ecranul tactil;
- Limbă: limba centralei AF927 va fi aceeași cu cea selectată pe ecranul tactil;

f) Screensaver: selectarea imaginii screensaver-ului utilizată de dispozitiv. Apăsând butonul „adaugați imagini de pe cardul SD”, puteți încărca imagini noi suplimentare pe dispozitiv utilizând un card SD (neinclus, max. 32 GB) introdus în slotul corespunzător situat pe spatele dispozitivului.

g) Screensaver-ul se activează după (sec): secunde după care screensaver-ul se activează. Apăsarea butoanelor + și - crește sau scade timpul de așteptare.

h) Ecranul se oprește după (min): secunde după care ecranul dispozitivului se oprește. Secunde sunt numărate de la activarea screensaver-ului.

i) Blocare ecran cu parolă: activează funcția de blocare a ecranului simultan cu screensaver-ul. Funcția de blocare a ecranului necesită introducerea parolei de utilizator pentru a debloca dispozitivul (parola trebuie setată în meniul corespunzător de mai jos).

Audio: configurează semnalele sonore emise de dispozitiv. Pentru toți parametri, volumul semnalului poate fi mărit sau micșorat prin glisarea cursorului corespunzător spre stânga (scade volumul sunetului) sau spre dreapta (mărește volumul sunetului).

- **Unitate externă:** apăsând butoanele + și -, puteți selecta dintre cele zece melodii propuse de dispozitiv, cea redată atunci când se primește un apel de la unitatea externă.
- **Alte:** apăsând butoanele + și -, puteți selecta melodia pe care dispozitivul o redă odată cu fiecare alt semnal de alarmă.
- **Alarme:** Apăsarea butoanelor + și - vă permite să selectați melodia pe care dispozitivul o emite odată cu fiecare alt semnal (alarme, alarme SMART HOME).
- **Apel vocal:** Volumul tonului de conversație în timpul unui apel de la stația externă.
- **Volum taste:** Volumul tastelor dispozitivului.
- **Clic pe ecran:** Activarea unui sunet de clic la apăsarea butoanelor de pe ecran.

Wi-Fi: Meniu pentru activarea și configurarea plăcii Wi-Fi a dispozitivului.

- **Wi-Fi:** Buton pornit/oprit pentru rețeaua Wi-Fi a dispozitivului.
- **Rețele disponibile:** Lista rețelelor detectate de dispozitiv. Apăsarea butonului „Informații” afișează informațiile despre rețeaua Wi-Fi și o puteți deconecta de la dispozitiv apăsând butonul „Deconectare”.

Intercom Cloud: Meniu pentru gestionarea conexiunii de la distanță a dispozitivului la aplicația AVE VIDEO V44 pentru dispozitive mobile cu sisteme de operare iOS și Android.

- **Asociere:** Afișează codul QR care va fi scanat folosind aplicația dispozitivului mobil pentru a fi asociat cu sistemul.
- **Utilizatori asociați:** Vizualizează și gestionează conturile asociate cu sistemul.
- **Activare AVE Cloud Intercom:** Activează comunicarea dispozitivului cu serverul serviciului de control de la distanță.
- **Verificare conexiune la intercomul cloud:** Buton de testare pentru a verifica conexiunea dispozitivului la serverul de control de la distanță.
- **Adresa serverului intercom cloud:** Adresa serverului de control de la distanță (nu modificați parametrul).

Videointerfon: Setări pentru funcțiile videointerfon ale dispozitivului.

- **Interfon:** Activați funcția „interfon” între apartamente diferite. Dacă parametrul este dezactivat, utilizatorul nu poate Puteți primi și efectua apeluri către și de la alte apartamente.
- **Captură automată de imagine:** Capturează automat imaginea trimisă de la unitatea externă atunci când sosește un apel.
- **Înregistrare automată:** Înregistrează automat un apel primit de la unitatea externă.
- **Deblocare automată a încuietorii electrice:** Funcția „Cabinet medical”. Intrarea principală (încuietoare electrică activată) este activată automat atunci când se primește un apel de la unitatea externă.
- **Deblocare automată setată:** Acest parametru permite asocierea deblocării automate cu anumite intervale orare.

Parametri avansați: Meniu protejat de parola instalatorului. Permite configurarea diversilor parametri ai sistemului (adresa unității interne, configurarea paginii principale, schimbarea parolei, resetarea dispozitivului etc.). Pentru a confirma orice modificare a parametrilor, apăsați butonul „OK”. Modificarea unuia sau mai multor parametri din meniu poate afecta funcționarea corectă a sistemului.

AVERTISMENT:

Accesul la meniu este protejat de parola instalatorului; introducerea greșită a parolei de 10 ori declanșează un mesaj care vă solicită să resetați dispozitivul la setările din fabrică.

În conformitate cu GDPR 2016/679 (regulamentul european privind protecția datelor cu caracter personal), AVE nu cunoaște parolele configurate de instalator și utilizator. Dacă una dintre aceste parole este uitată, dispozitivul va trebui resetat la setările din fabrică, ceea ce va șterge toate datele configurate anterior. Pentru a reconfigura dispozitivul, va trebui să contactați instalatorul sau un Centru local de asistență tehnică (disponibil la www.ave.it). Prin urmare, AVE nu poate recupera parolele pierdute. Parolele pierdute necesită resetarea dispozitivului la setările implicite, ceea ce va necesita reprogramarea de către un instalator sau un centru de asistență autorizat AVE.

• **Adresă internă stație:** Acest buton accesează pagina de configurare pentru adresa unică a dispozitivului. Numărul maxim de monitoare tactile într-un apartament este de 4; fiecare dispozitiv trebuie să aibă un ID unic.

• **Gestionarea paginii principale:** Pagina de configurare pentru pagina principală a dispozitivului. Parametrii de pe această pagină „populează” pagina principală.

Data și vremea: Activează informațiile despre dată și vreme pe pagina principală.

Sisteme

- **Domina Pro:** Activați butonul pentru a accesa interfața către serverul web al sistemului cu fir AVE DOMINA PRO (1)
- **Domina Smart:** Activați butonul pentru a accesa interfața către nodul rădăcină al sistemului AVE DOMINA SMART
- **KNX Pro:** Activați butonul pentru a accesa o pagină web generată de un server web KNX (3).
- **Alarmă antiefracție:** Activați butonul pentru a accesa panoul de control antiefracție din gama AF927 (2).
- **Supraveghere:** Activați butonul pentru a vizualiza camerele unităților externe și orice camere IP conectate la sistem.
- **Unități externe:** Activați posibilitatea de a apela unitatea externă de pe pagina principală a monitorului fără a fi nevoie ca un apel să fie în desfășurare.
- **Vizualizare camere IP:** vă permite să introduceți șirurile de configurare ale oricăror camere IP asociate apartamentului dumneavoastră.

Comenzi și scenarii

Parametrii vă permit să activați butoanele de pe pagina principală pentru activarea rapidă a scenariilor de automatizare a locuinței gestionate de sistemul cu fir AVE DOMOTICA PRO (1).

Pe pagina principală pot fi activate maximum 4 butoane directe.

• **Configurarea butonului scenariu:**

- Activați butonul scenariu folosind butonul de derulare și asociați:
- numele scenariului care va fi afișat pe pagina principală;
- pictograma afișată pe pagina principală alegând-o dintre cele propuse de sistem (pictogramele noi nu pot fi importate);
- adresa asociată anterior cu scenariul configurat în sistemul AVE DOMINA PRO (de la 01

la EF);

Notă (1): Această funcționalitate este disponibilă dacă pe sistem este instalat articolul 53AB-WBS sau un dispozitiv AVE cu server Web integrat.

Notă (2): Această funcționalitate este disponibilă dacă pe sistem este instalat articolul AF927PLUS.

Notă (3): Această funcție este disponibilă numai cu dispozitivele TS-SMART10xx și TS-SMART18xx.

Notă (4): Temperatura este detectată de un termometru prezent doar pe TS-SMART10xx și nu poate fi integrat cu sistemul de control al temperaturii Domina.

- **Videointerfon:** activează funcția videointerfon a dispozitivului.
- **Releu:** activează meniul de gestionare a releelor auxiliare.
- **Jurnal apeluri:** activează jurnalul apelurilor primite/efectuate.
- **Mesaj vocal:** activează posibilitatea de a înregistra un mesaj vocal.

• **Parolă:** pagină pentru schimbarea parolei.

O parolă de utilizator pentru gestionarea blocării ecranului. Accesați parola pe care doriți să o modificați, introduceți toate datele necesare și apăsați „OK” pentru a confirma modificarea.

• **Stații externe monitorizabile:** Acest parametru indică ce stații externe pot fi accesate de dispozitiv.

• **Stații externe monitorizabile:** Prin activarea acestui parametru, stația externă cu aceeași adresă este asociată monitorului. Pictograma „stea” activată permite utilizarea butonului cheie de pe monitor pentru a debloca încuietoria electrică atunci când ecranul este oprit.

Atenție: Dacă butonul de pe dispozitiv este activat, apăsarea accidentală a acestuia în timpul curățării dispozitivului va debloca o poartă externă.

• **Asocierea releului:** În acest meniu, puteți activa conexiunea cu releul auxiliar #3 (a 3-a poartă) și #4 (a 4-a poartă).

Notă: Gestionarea deblocării #4 este activă în dispozitivele cu MCU versiunea 1.07 și SW versiunea 1.7.1 sau ulterioară. Dispozitivele cu versiuni anterioare celor enumerate mai sus pot gestiona maximum 3 porți.

• **Pictograme și etichete releu:** Pentru fiecare pictogramă asociată unei porți, puteți configura o imagine (dintre cele propuse de dispozitiv) și o etichetă care va fi afișată pe pagina de apel.

• **Resetare din fabrică:** Restaurați complet dispozitivul la setările din fabrică.

Smart Home

Meniu de configurare pentru parametrii de interfață pentru dispozitive avansate care pot fi integrate în sistem.

• **Configurarea adresei supervisorului de automatizare a locuinței Domina PRO:** adresa serverului web al supervisorului de automatizare a locuinței. Apăsarea butonului „Adresă implicită” resetează adresa la parametrul implicit 192.168.1.10. După fiecare modificare, apăsați butonul „Salvare” pentru confirmare.

• **Configurarea adresei nodului rădăcină Domina SMART:** adresa dispozitivului configurat ca nod rădăcină în sistemul DOMINA SMART. Apăsarea butonului „Adresă implicită” resetează adresa la parametrul implicit 192.168.1.12. Adresa nodului rădăcină poate fi găsită folosind aplicația AVE Cloud verificând adresele dispozitivelor în câmp.

• **Configurarea adresei centralei de alarmă antiefracție:** adresa centralei de alarmă antiefracție (gama AF927) prezentă în sistem. Apăsarea butonului „Adresă implicită” resetează adresa la parametrul implicit 192.168.1.11. După fiecare modificare, apăsați butonul „Salvare” pentru confirmare.

• **Configurarea adresei KNX PRO:** adresa serverului web KNX la care doriți să accesați pentru a vizualiza paginile web pe care le generează. Adresa afișată este pur orientativă: identificarea adresei atribuite serverului web KNX nu este posibilă cu produsele AVE. Apăsarea butonului „Adresă implicită” resetează adresa la setările implicite 192.168.1.13.

AVERTISMENT: Ecranul tactil AVE VI2F-PI7WF afișează o pagină web generată de un server web KNX. AVE își declină orice responsabilitate pentru produsele KNX instalate pe sistem, altele decât cele fabricate de AVE.

Informații: Pagina de afișare a informațiilor despre dispozitiv (versiunea sistemului de operare, informații despre rețea etc.).

7) INTERFAȚAREA CU SISTEMELE DE AUTOMATIZARE A DOMICILIULUI AVEBUS ȘI DETECȚIA INTRUZII

Ecranele tactile pot fi interfațate cu sistemele de automatizare a locuinței AVEBUS și cu panourile de control al intruziunilor AF927 prin rețeaua de date și Wi-Fi. Parametrii implicați ai ecranelor tactile sunt deja setați pentru a comunica (dacă sunt activați) cu sistemul de automatizare a locuinței și cu sistemul de detectare a intruziunilor.

Parametrii implicați pentru cele două sisteme sunt:

a. SISTEM DE AUTOMATIZARE A DOMICILIULUI: <http://192.168.1.10>

b. SISTEM DE ALARMĂ LA INTRUZIE: <http://192.168.1.11>

Din pagina de configurare a interfeței, puteți oricând să restaurați parametrii implicați ai sistemului. Interfața vă permite să:

SISTEM DE AUTOMATIZARE A DOMICILIULUI (1):

• gestionați toate funcțiile sistemului de automatizare a locuinței (lumini, variatoare, obloane, controlul temperaturii etc.).

• primiți alarme de la sistemul de automatizare a locuinței, să le dezactivați și să le ștergeți.

SISTEM DE ALARMĂ ANTIEFRAȚIE (1):

• gestionează toate funcțiile sistemului de alarmă antiefracție (armare, dezarmare, parțializare etc.).

• primește alarme de la sistemul de alarmă antiefracție; când este emis un semnal acustic de alarmă, bara LED începe să clipească în roșu.

Notă (1): Ecranul tactil este doar un vizualizator de sistem. Toate funcțiile sistemului și securitatea sunt gestionate de supervisorul de automatizare a locuinței (server web) sau de centrala antiefracție. Lipsa unui ecran tactil nu provoacă defecțiuni ale sistemelor de automatizare a locuinței și de control al efracției, care vor continua să își gestioneze sistemele respective.

8) ASOCIERE CAMERĂ IP

Sistemul poate afișa camere IP (maxim 64) dacă acestea sunt asociate cu dispozitivul. Accesați meniul „Supraveghere”.

și apoi apăsați butonul „Vizualizare camere IP” puteți:

• Adăuga o cameră IP nouă:

Nume cameră: numele asociat camerei; Adresă RSTP cameră:

Adăugare: buton de confirmare;

Importare profil de pe microSD:

- Modificare parametri ai unei camere IP existente: poziționați cursorul pe parametrul pe care doriți să îl modificați, efectuați modificarea și apăsați butonul „Salvare”.

Lista camerelor: se afișează lista camerelor asociate dispozitivului. Apăsarea unei pictograme a camerei deschide pagina pentru vizualizarea imaginilor trimise de camera respectivă. Pentru a închide pagina, apăsați butonul roșu. Apăsarea butonului cu două săgeți vă permite să vă deplasați între camere.

9) ASOCIEREA APLICAȚIEI AVE VIDEO V44

Dispozitivul poate fi asociat cu un telefon mobil pentru a răspunde la apelurile primite de la un telefon mobil cu sistem de operare iOS sau Android. Descărcați aplicația AVE VIDEO V44 din APP STORE sau GOOGLE PLAY și înregistrați noul utilizator. Pentru a asocia telefonul mobil, accesați pur și simplu meniul de setări și apoi meniul „Setări Intercom Cloud”. Apăsați butonul „Adăugați utilizator nou” și scanați codul QR cu camera telefonului.

10) RĂSPUNDEREA LA UN APEL



Când primiți un apel de la o stație externă, monitorul intern va începe să sune și va fi afișat ecranul din lateral, de unde puteți:

- Răspunde la apelul primit apăsați butonul 5.
 - Deblocați încuietoria electrică în timpul unei conversații:
- Deblocare 1 (releu de putere): apăsați butonul 1
Deblocare 2 (releu contact uscat): apăsați butonul 2
Deblocare 3 (releu auxiliar contact uscat): apăsați

butonul 3

Deblocare 4 (releu auxiliar contact uscat): apăsați butonul 4

La cinci secunde după deblocarea unei încuietori electrice, dispozitivul revine automat la pagina principală.

Nota 1: Butoanele 3 și 4 sunt vizibile numai dacă sunt activate în meniul de configurare corespunzător.

Nota 2: Deblocarea #4 este activă pe dispozitivele cu MCU versiunea 1.07 și SW versiunea 1.7.1 sau o versiune ulterioară. Dispozitivele cu versiuni anterioare celor enumerate mai sus pot gestiona maximum 3 puncte de acces.

- Încheiați/respingeți un apel apăsați butonul 6.
- Modificați volumul apelului apăsați centrul ecranului și apoi reglând bara de volum.
- În timpul apelului, apăsarea butonului 7 vă permite să faceți o fotografie cu camera stației de interior.
- În timpul apelului, apăsarea butonului 8 vă permite să înregistrați un videoclip; pentru aceasta, trebuie introdus un card SD în dispozitiv.

11) RESETAREA SETĂRIILOR IMPLICITE DIN FABRICĂ

Pentru a reseta dispozitivul la setările implicite din fabrică, accesați meniul Setări/Setări avansate, introduceți parola „instalator” și apăsați OK. Apoi apăsați butonul Resetare din fabrică și confirmați.

Atenție: Resetarea dispozitivului la setările din fabrică șterge toate setările configurate anterior.

12) SPECIFICAȚII TEHNICE

Tensiune de funcționare	24 VCC
Tensiune maximă de funcționare	32 VCC
Curent de funcționare	300 mA max. la 30 VCC
Curent în standby	150 mA max. la 30 VCC
Dimensiuni (L x l x A)	179 x 179 x 25 mm
Dimensiune LCD	7 inch 16:9
Rezoluție:	1024 x 600 pixeli
Clasă de mediu conform EN 62820-1-1:	CLASA III
Temperatură de funcționare:	-10°C până la +55°C
Altitudine maximă:	2000 m deasupra nivelului mării
Număr maxim de dispozitive care pot fi instalate per apartament:	
	4 (dacă sunt instalate mai multe dispozitive, furnizați sursa de alimentare locală VI2F-ALI600MA pentru fiecare dispozitiv)
Număr maxim de dispozitive care pot fi instalate:	128
Montare:	În Cutii cu 3 module, folosind suportul inclus
Grad de protecție	IP40 când este instalat
Card SD	2 - 32 GB (neinclus)

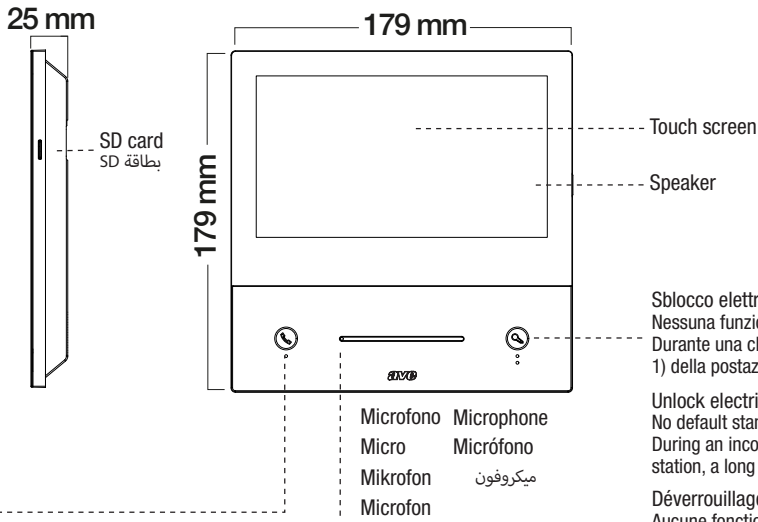

Risposta ad una chiamata
 Premere per rispondere/chiudere una chiamata in arrivo.
 Durante il monitoraggio della telecamera della postazione esterna, senza una chiamata in corso, la pressione del pulsante abilita la comunicazione.

Answering a call
 Press to answer/close an incoming call.
 While monitoring the outdoor camera, without a call in progress, pressing the button enables communication.

Réponse à un appel
 appuyer pour répondre/raccrocher un appel entrant.
 Pendant la surveillance de la caméra de la station extérieure, sans appel en cours, appuyer sur le bouton permet la communication.

Respuesta a una llamada
 Presione para responder/cerrar una llamada entrante.
 Durante el monitoreo de la cámara del puesto externo, sin una llamada en curso, la presión del botón habilita la comunicación.

Beantworten eines Anrufs
 Drücken, um einen eingehenden Anruf anzunehmen / zu beenden.
 Wenn Sie die Videokamera der Außenstation überwachen, ohne dass ein Anruf geführt wird, können Sie durch Drücken der Taste die Kommunikation aktivieren.

الرد على مكالمة هاتفية
 اضغط من أجل الرد/غلق مكالمة واردة.
 أثناء مراقبة كاميرا التصوير الخاصة بوحدة الاستخدام الخارجية، دون أن تكون هناك مكالمة هاتفية جارية، يؤدي الضغط على الزر إلى تفعيل الاتصال.

Preluarea unui apel
 Apăsați pentru a prelua/încheia un apel primit.
 Când monitorizați camera stației exterioare, fără un apel în desfășurare, apăsarea butonului activează comunicarea.

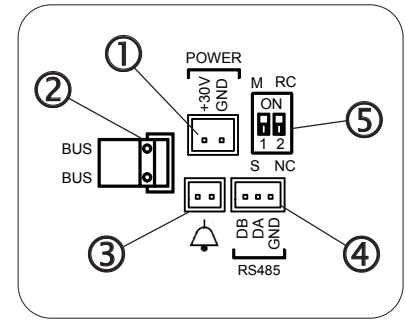

Sblocco elettroserrature
 Nessuna funzione in stand-by di default. Attivabile nei parametri del dispositivo;
 Durante una chiamata in arrivo e/o una conversazione, una breve pressione sblocca il relè in potenza (Sblocco 1) della postazione esterna, una pressione prolungata (3 sec) attiva il relè a contatto pulito (Sblocco 2).

Unlock electric locks
 No default standby function. Can be activated in the device parameters;
 During an incoming call and/or conversation, a short press unlocks the power relay (Unlock 1) of the outdoor station, a long press (3 sec) activates the clean contact relay (Unlock 2).

Déverrouillage des serrures électriques
 Aucune fonction en veille par défaut. Activable dans les paramètres du dispositif ;
 Lors d'un appel entrant et/ou d'une conversation, une brève pression déverrouille le relais d'alimentation (Déverrouillage 1) de la station extérieure, une pression plus longue (3 secondes) active le relais à contact sec (Déverrouillage 2).

Desbloqueo electrocerraduras
 Ninguna función en stand-by por defecto. Activable en los parámetros del dispositivo;
 Durante una llamada entrante y/o una conversación, una breve presión desbloquea el relé en potencia (Desbloqueo 1) del puesto externo, una presión prolongada (3 seg) activa el relé a contacto limpio (Desbloqueo 2).

Entsperrung Elektroschlösser
 Standardmäßig keine Standby-Funktion. Aktivierbar in den Geräteparametern;
 Während eines eingehenden Anrufs und/oder Gesprächs entsperrt ein kurzer Druck das Stromrelais (Entsperrung 1) der Außenstation, ein längerer Druck (3 Sekunden) aktiviert das potentialfreie Kontaktrelais (Entsperrung 2).

إلغاء قفل الأقفال الكهربائية
 لا توجد أية وظيفة في وضع الاستعداد افتراضياً. يمكن تنشيطها في معايير الجهاز؛
 أثناء ورود مكالمة هاتفية و/أو محادثة، سيؤدي الضغط لفترة قصيرة إلى إلغاء قفل المرحلة الكهربائي الموصول بقدرته تشغيلية كهربائية (إلغاء القفل 1) لوحدة الاستخدام الخارجية، وسيؤدي الضغط المطول (لمدة 3 ثوان) إلى تفعيل المرحلة الكهربائي ذي طرف التوصيل المفتوح بدون تيار كهربائي (إلغاء القفل 2).

Deblocare electrică a încuietorii
 Nu există funcție implicită de standby. Poate fi activată în setările dispozitivului.
 În timpul unui apel primit și/sau a unei conversații, o apăsare scurtă deblochează releul de alimentare (Deblocare 1) al stației exterioare, iar o apăsare lungă (3 secunde) activează releul de contact uscat (Deblocare 2).

Manuale completo
 Complete manual
 Manuel complet
 Manual dotado
 Vollständiges handbuch
 الدليل الكامل للنظام المزود بسلكين
 Manual complet

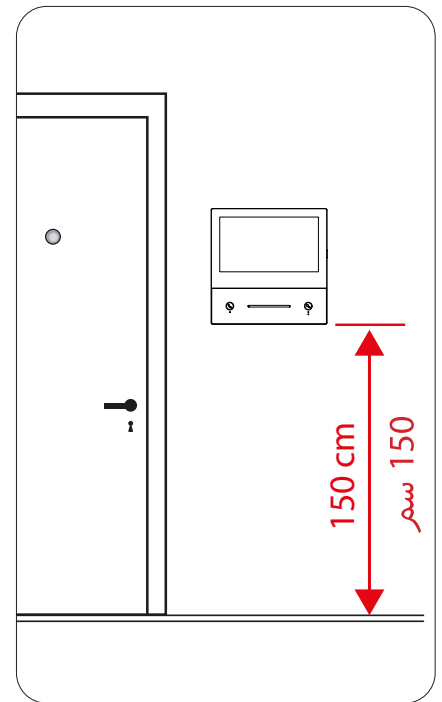
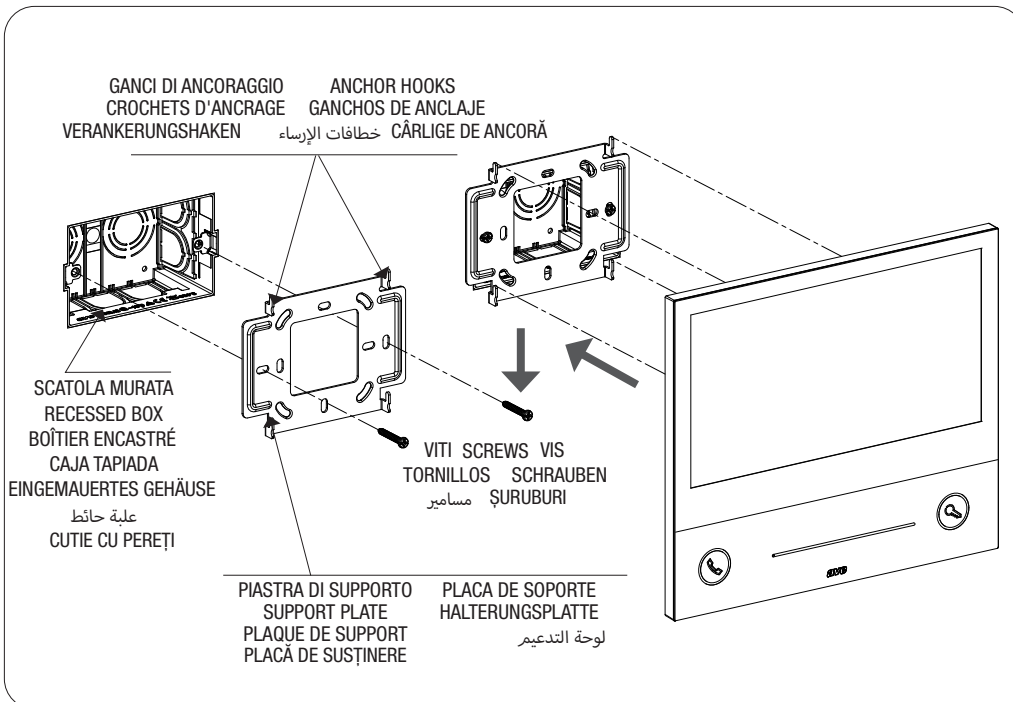

PRIMA DI INSTALLARE SISTEMI E AUTOMATISMI È VIVAMENTE CONSIGLIABILE FREQUENTARE UN CORSO DI FORMAZIONE, OLTRE LA LETTURA ATTENTA DELLE ISTRUZIONI

NOTE

Per la durata e le condizioni di garanzia dei singoli prodotti vedasi www.ave.it e il catalogo commerciale vigente. I prodotti devono essere commercializzati in confezione originale, in caso contrario al rivenditore e/o installatore è fatto obbligo di applicare e di trasmettere all'utilizzatore le istruzioni che accompagnano il prodotto e/o pubblicate su www.ave.it e sul catalogo commerciale vigente. I prodotti AVE sono prodotti da installazione. Vanno installati da personale qualificato secondo le normative vigenti e gli usi, rispettando le istruzioni di conservazione, d'uso e di installazione di AVE S.p.A. Si richiede inoltre il rispetto delle condizioni generali di vendita, note, avvertenze generali, avvertenze garanzie, reclami e avvertenze tecniche per l'installatore riportate su www.ave.it e sul catalogo commerciale vigente.

AVVERTENZE: I prodotti devono essere maneggiati con cura e immagazzinati in confezione originale in luogo asciutto, al riparo dagli agenti atmosferici e ad una temperatura idonea allo stoccaggio come da indicazioni riportate sul manuale di prodotto. Qualora i prodotti non siano in confezione originale, è fatto obbligo al rivenditore e/o all'installatore di applicare e di trasmettere all'utilizzatore le istruzioni d'uso che accompagnano il prodotto. Si consiglia di non tenere a magazzino prodotti per un periodo superiore a 5 anni. Dopo aver aperto l'imballaggio, assicurarsi dell'integrità del prodotto. L'installazione deve essere effettuata da personale qualificato, secondo le prescrizioni della norma vigente per gli impianti elettrici.

BEFORE INSTALLING ANY AUTOMATION SYSTEMS, IT IS RECOMMENDED TO ATTEND A TRAINING COURSE AND READ THE INSTRUCTIONS CAREFULLY.

NOTES

For duration and warranty conditions regarding the single products, please visit www.ave.it and see the current commercial catalogue. Products shall be sold in the original packaging otherwise the dealer and/or installer has the obligation to apply and submit the instructions provided alongside the product and/or published in www.ave.it and on the current commercial catalogue to the user. AVE products are installation products. They should be installed by skilled personnel in compliance with the laws in force and uses, in accordance with the AVE S.p.A. storage, use and maintenance instructions. Installers are also required to meet the general sales conditions, notes, general warnings, warranty conditions, claims and technical instructions indicated in www.ave.it and in the current commercial catalogue.

WARNINGS: The products must be handled with care and stored in their original packaging in a dry place, protected from the weather and at a suitable storage temperature as specified in the product manual. If the products are not in their original packaging, the retailer and/or installer is required to apply the instructions for usage accompanying the product and pass them on to the user. Keeping products in stock for more than 5 years is not recommended. After opening the package, check that the product is intact. Installation must be performed by qualified personnel in compliance with current regulations regarding electrical installations.

AVANT D'INSTALLER SYSTÈMES ET APPAREILLAGES D'AUTOMATISATION, IL EST FORTEMENT RECOMMANDÉ D'ASSISTER À UN COURS DE FORMATION ET DE LIRE ATTENTIVEMENT LES INSTRUCTIONS.

NOTES

Pour la durée et les conditions de garantie de chacun des produits, veuillez consulter le site www.ave.it et le catalogue commercial en vigueur. Les produits doivent être commercialisés dans l'emballage d'origine. Dans le cas contraire, le revendeur et/ou l'installateur sont obligés d'appliquer et de transmettre à l'utilisateur les instructions qui accompagnent le produit et/ou qui sont publiées sur www.ave.it et sur le catalogue commercial en vigueur. Les produits AVE sont des produits d'installation. Ils doivent être installés par des personnes qualifiées conformément aux normes en vigueur et aux usages, en respectant les instructions de conservation, d'utilisation et d'installation d'AVE S.p.A. De plus, il faut que soient respectées les conditions générales de vente, les notes, les consignes générales, les consignes sur la garantie, les réclamations et les consignes techniques pour l'installateur indiquées sur le site www.ave.it et sur le catalogue commercial en vigueur.

MISES EN GARDE: Les produits doivent être manipulés avec soin et stockés dans leur emballage d'origine dans un lieu sec, à l'abri des agents atmosphériques et à une température adaptée au stockage, conformément aux indications fournies dans le manuel du produit. Si les produits sont dépourvus de leur emballage d'origine, il appartient au revendeur et/ou à l'installateur d'appliquer et de transmettre à l'utilisateur les instructions d'utilisation qui accompagnent le produit. Il est déconseillé de stocker les produits pendant plus de 5 ans. Après l'ouverture de l'emballage, il convient de vérifier l'intégrité du produit. L'installation doit être effectuée par du personnel qualifié, conformément aux dispositions de la réglementation en vigueur pour les systèmes électriques.

ES WIRD DRINGEND EMPFOHLEN, VOR DEM INSTALLIEREN VON AUTOMATIONSSYSTEMEN EINEN ENTSPRECHENDEN LEHRGANG ZU ABSOLVIEREN SOWIE DIE ANLEITUNG AUFMERKSAM ZU LESEN.

ANMERKUNGEN

Die Garantiezeiten und -bedingungen der einzelnen Produkte sind unter www.ave.it und im geltenden Verkaufskatalog zu finden. Die Produkte müssen in Originalverpackung vermarktet werden; andernfalls ist der Händler bzw. Installateur verpflichtet, die Anleitung, die dem Produkt beiliegt bzw. unter www.ave.it und im geltenden Verkaufskatalog veröffentlicht ist, anzuwenden und an den Endkunden weiterzugeben. Die Produkte von AVE sind Installationsprodukte. Sie müssen durch Fachpersonal gemäß den geltenden Vorschriften und dem Anwendungszweck installiert werden, wobei die Lagerungs-, Bedienungs- und Installationsanweisungen von AVE S.p.A. einzuhalten sind. Zu beachten sind außerdem die allgemeinen Geschäftsbedingungen, Anmerkungen, allgemeine Warnhinweise, Garantie- und Reklamationshinweise und technischen Hinweise für den Installateur, die unter www.ave.it und im geltenden Verkaufskatalog zu finden sind.

WARNHINWEISE: Die Produkte sind sorgfältig zu handhaben und in Originalverpackung trocken und wettergeschützt bei einer für die Lagerung geeigneten Temperatur gemäß den Anweisungen im Produkthandbuch zu lagern. Sollten sich die Produkte nicht in der Originalverpackung befinden, ist der Händler bzw. Installateur verpflichtet, die Bedienungsanleitung, die dem Produkt beiliegt, anzuwenden und an den Endkunden weiterzugeben. Es wird empfohlen, Produkte nicht länger als 5 Jahre im Lager zu halten. Nach dem Öffnen der Verpackung ist das Produkt auf Unversehrtheit zu prüfen. Die Installation muss durch Fachpersonal gemäß den geltenden Vorschriften für elektrische Anlagen erfolgen.

ANTES DE INSTALAR SISTEMAS Y AUTOMATISMOS, ES MUY RECOMENDABLE ASISTIR A UN CURSO DE FORMACIÓN, ASÍ COMO LEER ATENTAMENTE LAS INSTRUCCIONES.

NOTE

Para obtener información sobre la duración y las condiciones de garantía de cada uno de los productos, consulte el sitio www.ave.it y el catálogo comercial vigente. Los productos deben ser comercializados en su embalaje original; de lo contrario, el vendedor y/o instalador deberá aplicar y transmitir al usuario las instrucciones que acompañan al producto y/o que se encuentran publicadas en el sitio www.ave.it y en el catálogo comercial vigente. Los productos AVE son artículos que requieren instalación. La misma debe ser efectuada por personal cualificado, conforme a las normativas vigentes y a los usos, respetando las instrucciones de conservación, uso e instalación establecidas por AVE S.p.A. Asimismo, es necesario respetar las condiciones generales de venta, notas, advertencias generales o de garantía, reclamos y advertencias técnicas para el instalador detalladas en el sitio www.ave.it y en el catálogo comercial vigente.

ADVERTENCIAS: Los productos deberán manejarse con atención y almacenarse en su embalaje original en un lugar seco, resguardado de los agentes atmosféricos y a una temperatura adecuada para el almacenamiento, tal como se indica en el manual del producto. En caso de que los productos no estén en su embalaje original, se exigirá al revendedor o al instalador que apliquen y transmitan al usuario las instrucciones de uso que acompañan al producto. Se recomienda no almacenar productos por más de 5 años. Tras abrir el embalaje, asegurarse de que el producto esté intacto. La instalación deberá ser realizada por personal cualificado, de acuerdo con las disposiciones de la normativa vigente para los equipos eléctricos.

ÎNAINTE DE A INSTALA SISTEME ȘI AUTOMATIZĂRI, ESTE FOARTE RECOMANDABIL SĂ PARTICIPAȚI LA UN CURS DE FORMARE, PRECUM ȘI SĂ CITIȚI CU ATENȚIE INSTRUCȚIUNILE

NOTE

Pentru durata și condițiile de garanție ale produselor individuale, consultați www.ave.it și catalogul comercial actual. Produsele trebuie comercializate în ambalajul original, în caz contrar comerciantul și/sau instalatorul este obligat să aplice și să transmită utilizatorului instrucțiunile care însoțesc produsul și/sau publicate pe www.ave.it și în catalogul comercial actual. Produsele AVE sunt produse de instalare. Acestea trebuie instalate de către personal calificat conform reglementărilor și utilizărilor în vigoare, respectând instrucțiunile de depozitare, utilizare și instalare ale AVE S.p.A. Este necesară și respectarea condițiilor generale de vânzare, note, avertismente generale, avertismente de garanție, reclamații și avertismente tehnice pentru instalator raportate pe www.ave.it și în catalogul comercial actual.

ATENȚIONARE: Produsele trebuie manipulate cu grijă și depozitate în ambalajul original într-un loc uscat, ferit de agenții atmosferici și la o temperatură adecvată pentru depozitare, așa cum este indicată în manualul produsului. Dacă produsele nu sunt în ambalajul original, comerciantul și/sau instalatorul este obligat să aplice și să transmită utilizatorului instrucțiunile de utilizare care însoțesc produsul. Este indicat să nu pastrati produsele în stoc o perioadă mai mare de 5 ani. După deschiderea ambalajului asigurați-vă integritatea produsului. Instalarea trebuie efectuată de personal calificat, conform prevederilor reglementărilor în vigoare pentru sistemele electrice.

PRZED INSTALACJĄ SYSTEMÓW I AUTOMATYKI ZDECYDOWANIE WSKAZANE JEST ODBYĆ SZKOLENIA I UWAŻNE ZAPOZNANIE SIĘ Z INSTRUKCJĄ

NOTATKI

Czas trwania i warunki gwarancji poszczególnych produktów można znaleźć na stronie www.ave.it i w aktualnym katalogu handlowym. Produkty muszą być sprzedawane w oryginalnych opakowaniach, w przeciwnym razie sprzedawca detaliczny i/lub instalator jest zobowiązany zastosować i przekazać użytkownikowi instrukcje dołączone do produktu i/lub opublikowane na stronie www.ave.it oraz w aktualnym katalogu handlowym. Produkty AVE są produktami instalacyjnymi. Muszą być instalowane przez wykwalifikowany personel, zgodnie z obowiązującymi przepisami i zastosowaniami, przestrzegając instrukcji przechowywania, użytkowania i instalacji firmy AVE S.p.A. Wymagane jest również przestrzeganie ogólnych warunków sprzedaży, uwag, ostrzeżeń ogólnych, ostrzeżeń gwarancyjnych, reklamacji i ostrzeżeń technicznych dla instalatora podanych na stronie www.ave.it oraz w aktualnym katalogu handlowym.

OSTRZEŻENIA: Z produktami należy obchodzić się ostrożnie i przechowywać je w oryginalnym opakowaniu, w suchym miejscu, chronionym przed czynnikami atmosferycznymi i w temperaturze odpowiedniej do przechowywania zgodnie z instrukcją produktu. Jeśli produkty nie znajdują się w oryginalnym opakowaniu, sprzedawca i/lub instalator ma obowiązek zastosować i przekazać użytkownikowi instrukcję obsługi dołączoną do produktu. Nie zaleca się przechowywania produktów w magazynie przez okres dłuższy niż 5 lat. Po otwarciu opakowania należy sprawdzić integralność produktu. Instalacja musi zostać wykonana przez wykwalifikowany personel, zgodnie z postanowieniami obowiązujących przepisów dotyczących instalacji elektrycznych.

قبل تركيب الشبكات والنظر الآلية، يوصى بشدة بحضور دورة تدريبية، بالإضافة إلى قراءة التعليمات بعناية

ملاحظات

لتعرف على مدة وشروط الضمان الخاصة بكل منتج يُرجى الاطلاع على الموقع www.ave.it والكatalog التجاري الحالي. يجب تناول المنتجات بعناية وتخزينها في العبوة الأصلية في مكان جاف، بعيداً عن العوامل الجوية وفي درجة حرارة مناسبة للتخزين على النحو الوارد في الإرشادات المقدمة بدليل المنتج. إذا لم يكن بيع المنتجات في عبوتها الأصلية. خلاف ذلك، يلتزم بائع التخزين و/أو من يقوم بالتركيب باتخاذ تعليمات الاستخدام المرفقة بالمنتج و/أو مسورة على الموقع www.ave.it والكatalog التجاري الحالي ونقلها إلى المستخدم. يلتزم الموزع و/أو القائم بالتركيب بتطبيق تعليمات الاستخدام المرفقة بالمنتج وإرسالها إلى المستخدم. ننصح بعدم الاحتفاظ في المخزن بالمنتجات لمدة تزيد عن 5 سنوات. بعد فتح العبوة، تأكد من سلامة المنتج. يجب تنفيذ التركيب من قبل عمالة مؤهلة، وفقاً لاشتراطات المواصفة السارية للشبكات الكهربائية. إن منتجات AVE تخضع للتركيب. يجب تثبيتها بواسطة أفراد مؤهلين وفقاً للوائح المعمول بها والاستخدامات، مع مراعاة تعليمات التخزين والاستخدام. وفقاً لاشتراطات المواصفة السارية للشبكات الكهربائية.

علاوة على ذلك، يُرجى الامتثال لشروط البيع العامة والملاحظات والتحذيرات العامة والضمان والشكاوى والتحذيرات الفنية الخاصة بمن يقوم بالتركيب والواردة بالموقع www.ave.it وفي الكatalog التجاري الحالي. يجب تناول المنتجات بعناية وتخزينها في العبوة الأصلية في مكان جاف، بعيداً عن العوامل الجوية وفي درجة حرارة مناسبة للتخزين على النحو الوارد في الإرشادات المقدمة بدليل المنتج. إذا لم تكن المنتجات في العبوة الأصلية، يلتزم الموزع و/أو القائم بالتركيب بتطبيق تعليمات الاستخدام المرفقة بالمنتج وإرسالها إلى المستخدم. ننصح بعدم الاحتفاظ في المخزن بالمنتجات لمدة تزيد عن 5 سنوات. بعد فتح العبوة، تأكد من سلامة المنتج. يجب تنفيذ التركيب من قبل عمالة مؤهلة، وفقاً لاشتراطات المواصفة السارية للشبكات الكهربائية.



www.ave.it

800 015 072

AVE S.p.A. Via G. Mazzini, 75 - 25086 Rezzato - Brescia (ITALY)



International Trademark registration n° 327040 - 942905 - 330600