

## Postazione interna Wi-Fi con display touch screen 7"

### Wi-Fi indoor station with 7" touch screen display

Descrizione Description

Info

€

□

□

455

1 1



#### VI2F-PIT7WF

Postazione interna audio/video vivavoce con display 7" touch screen a colori e connessione Wi-Fi. Installazione ad appoggio parete su scatola 3 moduli orizzontale mediante l'apposita staffa fornita a corredo del dispositivo. Dispone di n.2 pulsanti soft touch per la risposta alla chiamata in arrivo e lo sblocco dell'elettroserratura. Il dispositivo consente le seguenti funzioni: risposta alle chiamate in arrivo, gestione n.3 varchi, due a bordo della postazione esterna ed uno opzionale su relè ausiliario VI2F-RELAY (non fornito a corredo), chiamate intercomunicanti, acquisizione del fotogramma della telecamera della postazione esterna al giungere di una chiamata, tacitazione della suoneria interna, monitoraggio telecamera della postazione esterna ed eventuali telecamere analogiche connesse al sistema mediante apposita interfaccia VI2F-CAM (non fornito a corredo), gestione campanello di piano, gestione allarme porta aperta, funzione apertura porta "studio medico". Attraverso la connessione Wi-Fi è possibile collegare il dispositivo all'APP AVE VIDEO V44 (disponibile per sistemi operativi iOS ed Android); dall'APP è possibile gestire le funzioni di ricezione chiamata e sblocco elettroserrature.

Dimensioni (LxHxP): 179x179x25 mm.

Hands-free audio/video indoor station with 7" colour touch screen display and Wi-Fi connection. Wall-mounted installation on a horizontal 3-module box using the dedicated bracket supplied with the device. It has no.2 soft touch buttons for the answering of incoming calls and releasing of the electric lock. The device allows the following functions: answering of incoming calls, management of no.3 entry points, two on board the outdoor station and one optional on the VI2F-RELAY auxiliary relay (not supplied), intercom calls, acquisition of the camera frame of the outdoor station when a call arrives, silencing of the internal ringtone, camera monitoring of the outdoor station and possible analog cameras connected to the system through a dedicated VI2F-CAM interface (not supplied), floor bell management, door open alarm management, "medical assistance" door opening management. Through the Wi-Fi connection it is possible to connect the device to the AVE VIDEO V44 APP (available for iOS and Android operating systems); from the APP it is possible to manage the functions for receiving calls and releasing electric locks.

Dimensions (LxHxD): 179x179x25 mm.

#### VI2F-PIT7WF

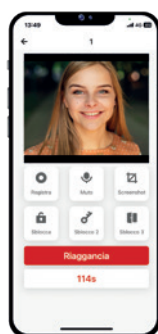

GESTIONE, MEDIANTE APP AVE VIDEO V44 DEDICATA, DELLA RISPOSTA REMOTA ALLE CHIAMATE VIDEOCITOFONICHE MANAGEMENT, VIA THE DEDICATED AVE VIDEO V44 APP, OF THE REMOTE ANSWER TO VIDEO DOOR PHONE CALLS



#### Installazione Installation

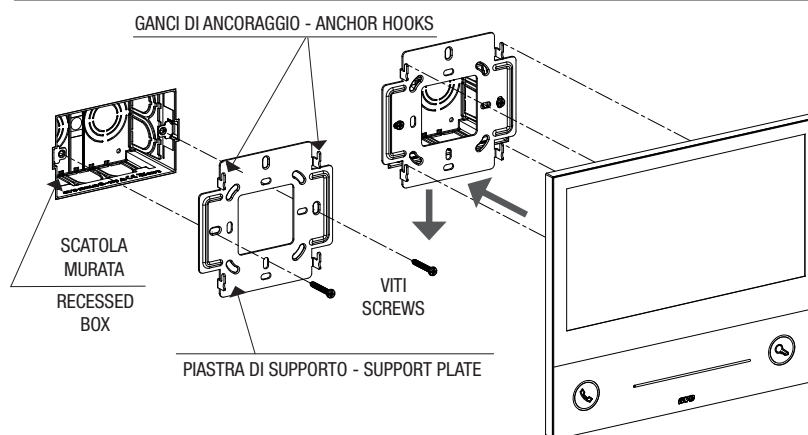

#### Significato pulsanti Meaning buttons



Le dimensioni, salvo diversamente specificato, sono in mm  
Dimensions, except where otherwise specified, are in mm

△ Prodotto per Export  
For Export only

□ Imballo Minimo pcs  
Min. Packaging pcs

□ Imballo Standard pcs  
Std. Packaging pcs