

## Postazione interna con display 5" Indoor station with 5" display

Descrizione Description	Info	€	□	□	459
-------------------------	------	---	---	---	-----



**VI2F-PIT5B**  
 Postazione interna con display 5" a colori con risoluzione 800x480 pixel. Dispone di n.6 pulsanti touch retroilluminati con led di colore bianco per la gestione di: risposta alla chiamata in arrivo, gestione n.4 varchi, due a bordo della postazione esterna e due opzionali su relè ausiliari VI2F-RELAY (non forniti a corredo), tacitazione della suoneria interna, monitoraggio telecamera della postazione esterna ed eventuali telecamere analogiche connesse al sistema mediante apposita interfaccia VI2F-CAM (non fornita a corredo). Consente inoltre: chiamate intercomunicanti, gestione campanello di piano, Configurabile come dispositivo Master o Slave. È possibile installare un numero massimo di 4 postazioni interne per ogni appartamento. Installazione su scatola 3 moduli installata orizzontalmente o verticalmente. Colore bianco. Dimensioni (LxAxP): 134x155x25 mm.  
*Internal station with 5" colour display with 800x480 pixel resolution. It has 6 backlight touch buttons with white LEDs for managing: answering incoming calls, managing 4 entrances (2 on the external station and two optional on the VI2F-RELAY auxiliary relay module - not supplied), silencing the internal ringing bell, monitoring the external station camera and any analogue cameras connected to the system via the special VI2F-CAM interface (not supplied). It also allows: intercom calls, floor bell management, Configurable as a Master or Slave device. A maximum of 4 internal stations can be installed for each apartment. Installation on a 3-module box installed horizontally or vertically. White colour. Dimensions (LxHxW): 134x155x25 mm.*



1 1

### VI2F-PIT5B



### Esempio Installativo Installation Example

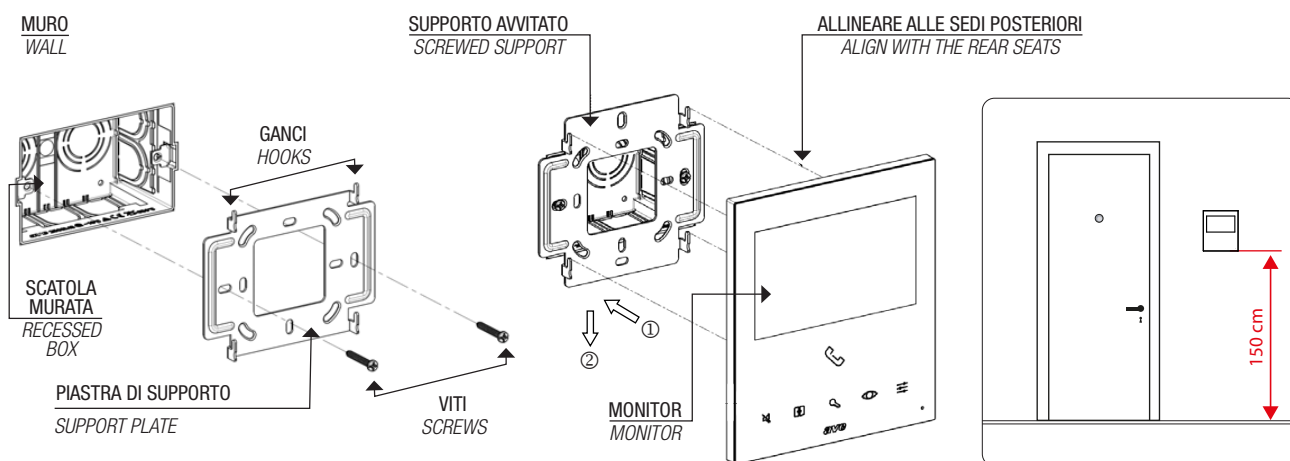

DOMOTICA HOME AUTOMATION

### Significato Pulsanti Meaning Buttons

SIMBOLO SYMBOL	SIGNIFICATO MEANING
CORNETTA HANDSET SELEZIONE SUONERIA RINGING BELL SELECTION	Premere per accedere all'interfaccia di comunicazione e per rispondere/concludere una chiamata. La pressione durante lo stand-by consente l'accesso alla pagina di selezione della suoneria. <i>Press to access the communication interface and to answer/end a call. Pressing during standby allows access to the ringing bell selection page.</i>
MUTE MUTE SCORRIMENTO DX RIGHT SCROLL	Una breve pressione attiva/disattiva la tacitazione della suoneria di chiamata (il LED in corrispondenza dell'icona si illuminerà più intensamente). La pressione prolungata propagherà ad eventuali altre stazioni slave dello stesso appartamento l'attivazione/ disattivazione della tacitazione. <i>A short press activates/deactivates the silencing of the call ringing bell (the LED corresponding to the icon will light up more brightly). A long press will propagate the activation/deactivation of the silencing to any other slave stations in the same apartment.</i>
PORTA DOOR	Nessuna funzione in Stand-by. Apertura varchi della postazione visualizzata in funzionamento. Pressione breve: apertura varco #2 - Pressione 3 sec: apertura varco #4. <i>No function in Stand-by. Opening of the gates of the station displayed in operation. Short press: opening of gate #2 - Press 3 sec: opening of gate #4</i>
CHIAVE KEY OK OKAY	Nessuna funzione in Stand-by. Apertura varchi della postazione visualizzata in funzionamento. Pressione breve: apertura varco #1 - Pressione 3 sec: apertura varco #3. <i>No function in Stand-by. Opening of the gates of the station displayed in operation. Short press: opening of gate #1 - Press 3 sec: opening of gate #3</i>
OCCHIO EYE SCORRIMENTO SX LEFT SCROLL	Apri il collegamento audio-video con la postazione esterna. Premendo nuovamente il pulsante sono visualizzate le altre postazioni esterne o eventuali telecamere aggiuntive. <i>Opens the audio-video connection to the external station. Pressing the button again displays the other external stations or any additional cameras.</i>
CONFIGURAZIONE SETTING CHIAMATA PORTINERIA CONCIERGE CALL	Nel primo minuto dall'accensione, una pressione prolungata fa accedere al menù d'indirizzamento del dispositivo. Dopo il primo minuto dall'accensione, una breve pressione attiva la chiamata verso la portineria. Una postazione interna diviene portineria quando gli è assegnato l'indirizzo 200. <i>In the first minute after switching on, a long press accesses the device addressing menu. After the first minute after switching on, a short press activates the call to the concierge. An internal station becomes a concierge when it is assigned the address 200.</i>

Le dimensioni, salvo diversamente specificato, sono in mm  
Dimensions, except where otherwise specified, are in mm

Prodotto per Export For Export only

Imballo Minimo pcs Min. Packaging pcs

Imballo Standard pcs Std. Packaging pcs